

VERMEIREN

Alesia

INSTRUCTION MANUAL
MODE D'EMPLOI
GEBRUIKSAANWIJZING
GEBRAUCHSANWEISUNG
ISTRUZIONI PER L'USO
MANUAL DE INSTRUCCIONES
INSTRUKCJA OBSŁUGI



EN

Instructions for specialist dealer

This instruction manual is part and parcel of the product and must accompany every product sold.

Version: B, 2020-02

FR

Instructions pour les distributeurs

Ce manuel d'instructions fait partie du produit et doit accompagner chaque produit vendu.

Version : B, 2020-02

NL

Instructies voor de vakhandelaar

Deze handleiding is deel van het product en dient bij iedere product te worden geleverd.

Versie: B, 2020-02

DE

Hinweise für den Fachhändler

Diese Gebrauchsanweisung ist Bestandteil des Produkts und ist bei jeder Produkts auszuhändigen.

Version: B, 2020-02

IT

Istruzioni per il rivenditore

Il presente Manuale di istruzioni è parte integrante del prodotto e deve essere fornito assieme alla prodotto.

Versione: B, 2020-02

ES

Instrucciones destinadas a los distribuidores especializados

El presente manual de instrucciones es parte integrante del producto y se debe adjuntar a todas las producto que se vendan.

Versión: B, 2020-02

PL

Instrukcje dla wyspecjalizowanego sprzedawcy

Niniejsza instrukcja obsługi jest nieodłączną częścią produktu i musi być dołączona do każdego sprzedawanego produktu.

Wersja: B, 2020-02

All rights reserved, including translation.

No part of this manual may be reproduced in any form what so ever (print, photocopy, microfilm or any other process) without written permission of the publisher, or processed, duplicated or distributed by using electronic systems.

Tous droits réservés, y compris la traduction.

Aucune partie de ce manuel ne peut être reproduite, sous quelque forme que ce soit (imprimée, photocopie, microfilm ou tout autre procédé) sans l'autorisation écrite du publicateur, ni traitée, dupliquée ou distribuée à l'aide de systèmes électroniques.

Alle rechten, inclusief vertaling, voorbehouden.

Niets uit deze handleiding mag geheel of gedeeltelijk in enige vorm (druk, fotokopie, microfilm of ieder ander procédé) zonder de schriftelijke toelating van de uitgever worden gereproduceerd of met behulp van elektronische systemen worden verwerkt, gekopieerd of verspreid.

Alle Rechte, auch an der Übersetzung, vorbehalten.

Kein Teil der Gebrauchsanweisung darf in irgendeiner Form (Druck, Fotokopie, Mikrofilm oder einem anderen Verfahren) ohne schriftliche Genehmigung des Herausgebers reproduziert oder unter Verwendung elektronischer Systeme verarbeitet, vervielfältigt oder verbreitet werden.

Tutti i diritti riservati (anche sulla traduzione).

Il presente manuale non può essere riprodotto, neppure parzialmente, con alcun mezzo (stampa, fotocopia, microfilm o altro procedimento) senza l'autorizzazione scritta della casa produttrice, né elaborato, duplicato o distribuito con l'ausilio di sistemi elettronici.

Todos los derechos reservados, incluidos los de la traducción.

Se prohíbe la reproducción total o parcial del presente manual de cualquier forma (impresión, fotocopia, microfilm o cualquier otro procedimiento), así como la edición, copia o distribución empleando sistemas electrónicos, sin el permiso escrito del editor.

Wszelkie prawa zastrzeżone, łącznie z tłumaczeniem.

Żadna część niniejszej instrukcji nie może być powielana w jakiegokolwiek formie (drukowanej, fotokopii, mikrofilmu ani innej) bez pisemnej zgody wydawcy, nie może być również przetwarzana, kopiowana ani rozprowadzana za pomocą systemów elektronicznych.



English

Français

Nederlands

Deutsch

Italiano

Español

Polski

User manual

Manuel d'utilisation

Gebruiksaanwijzing

Bedienungshandbuch

Manuale di istruzioni

Manual de instrucciones

Instrukcja obsługi

This page is intentionally left blank



CONTENTS

| | |
|---------------------------------------|----|
| Preface | 2 |
| Applicability | 2 |
| General notes | 2 |
| Alesia components | 3 |
| Technical details | 3 |
| Assembly | 4 |
| • Tie-wrap | 4 |
| • Seat | 4 |
| • Back | 5 |
| • Headrest (optional) | 5 |
| Seat angle | 6 |
| Adjusting the back | 6 |
| Armrests | 7 |
| Footplate | 8 |
| Brakes (central locking) | 8 |
| Directional wheel | 9 |
| Accessories | 9 |
| • Document holder (B79) | 9 |
| • Pads (L04) | 9 |
| • Serum holder (B52) | 10 |
| • Multi-purpose holder | 11 |
| • Adjustable legrest | 11 |
| • Adjustable / Widened armrests | 11 |
| • Treatment table (B12) | 12 |
| • Urine bag holder | 12 |
| Transport | 12 |
| Using ramps | 13 |
| For your safety | 13 |
| Making regular checks | 13 |
| Inspection | 14 |
| Care | 14 |
| Disinfection | 15 |
| Storage | 16 |
| Disposal | 17 |
| Guarantee | 17 |
| Conformity | 17 |
| Maintenance plan | 18 |
| Disinfection book | 18 |

PREFACE

First of all we wish to thank you for the trust you placed in us by selecting one of our products.

Vermeiren products are the result of research and experience over many years. In development, simplicity of operation and servicing was particularly emphasized.

The product's service life depends very much on the care with which it is used and handled. This user manual aims to help familiarize you with using your recliner. You will also find advice as to how to keep your product in good working order and ensure that it will have a long service life.

This user manual relates to the latest version of the product. However, Vermeiren reserves the right to introduce changes without any obligation to adapt or replace previously delivered models.

Remember that, by following these instructions, you will help keep your recliner in the best possible condition and fully-functional even after many years' use.

If you have any further questions, kindly consult the dealer.

APPLICABILITY

In the ALESIA mobile chair you have acquired a product that has been developed with an enormous emphasis on comfort. The ALESIA mobile chair should only be used indoors. It may not be used outdoors. Persons who are to be moved with the chair must at least have sufficient bodily control and should have no balance disorders that might affect sideways stability, otherwise precautions should be taken to secure the patient. It should not be used as a ladder, or as a resting place for hot, cold or heavy objects or to move items. Read this user manual thoroughly to familiarize yourself with your product.

The equipment enables use in cases where movement is restricted due to:

- Paralysis/weakness (while retaining control of the torso)
- Joint injuries
- Illnesses such as heart and circulation failure

The indication should take into account factors such as the following:

- Size and weight (**max. load 140 kg**)
- Physical and mental condition
- Living environment

A guarantee can only be given when the product is used under the circumstances specified above and for the intended purposes.

GENERAL NOTES

The frame of the ALESIA chair is made of high-quality, powder-coated steel. The use of synthetic leather covers enables easy care and cleaning. The seating systems were designed based on ergonomic principles for your comfort.

The angles of the seating system, the back and the legrest can be adjusted using a pneumatic cylinder.

ALESIA COMPONENTS

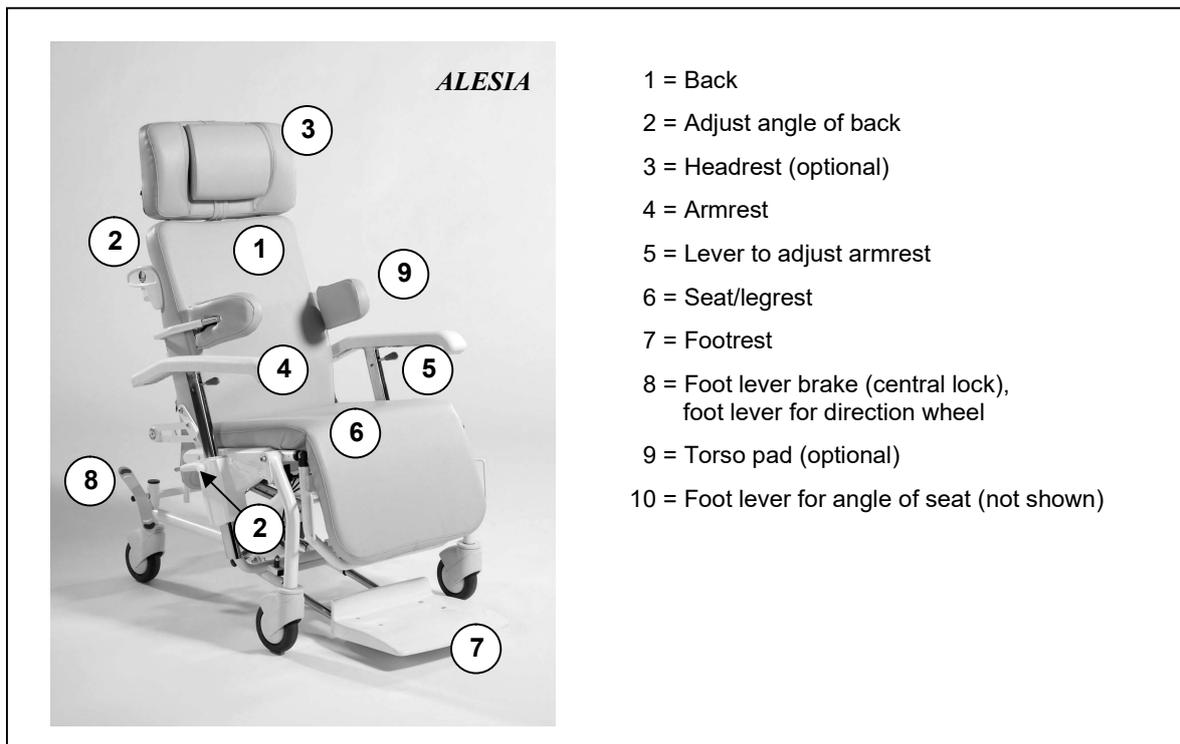

- 1 = Back
- 2 = Adjust angle of back
- 3 = Headrest (optional)
- 4 = Armrest
- 5 = Lever to adjust armrest
- 6 = Seat/legrest
- 7 = Footrest
- 8 = Foot lever brake (central lock),
foot lever for direction wheel
- 9 = Torso pad (optional)
- 10 = Foot lever for angle of seat (not shown)

TECHNICAL DETAILS

(Given for the fully-assembled, standard version). Please note that adding accessories will alter the technical details accordingly.

| | ALESIA |
|---|--------------------------|
| Total length in seated position | 800 mm |
| Total length in lying position | 1330 mm |
| Total width | 700 mm |
| Seat width | 540 mm |
| Height of backrest | 800 mm |
| Total height with headrest (optional) | 1330 mm |
| Height of seat | 530 mm |
| Seat depth | 480 mm |
| Height of armrests | 0 mm - 270 mm |
| Total weight * | From 33 kg |
| Max. load | 140 kg |
| Angle of back (150N pneumatic spring) | Approx. 30° |
| Angle of seat (400N pneumatic spring) | Approx. 12° |
| Legrest length | 330 mm |
| Legrest adjustment (optional) | Approx. 85° (stop notch) |
| Minimum turning diameter | 1690 mm |
| Front steering castors | 125 x 32 |
| Rear steering castors (central locking) | 125 x 32 (with brake) |

We reserve the right to introduce technical changes. Differences of +/- 15 mm/1.5kg, 1.5° are possible.

* Excluding headrest and accessories.

ASSEMBLY

• TIE-WRAP

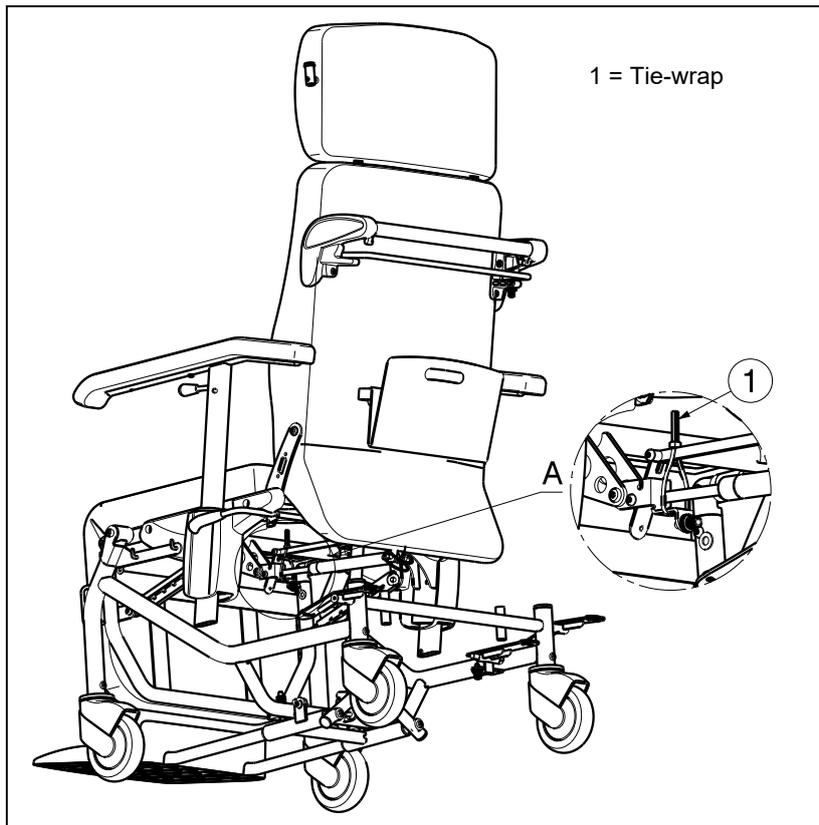

For the good function of the gaspring (backrest inclination) there is mounted a tie-wrap ①.

Do not remove this tie-wrap ①!

• SEAT

The seat is clipped to the basic frame with clamps.

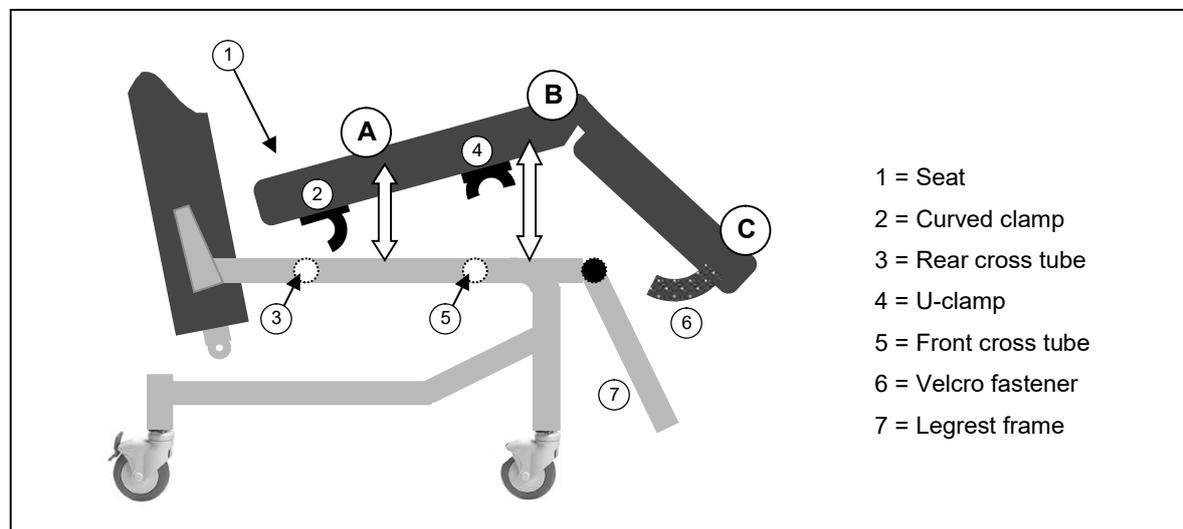

- 1 = Seat
- 2 = Curved clamp
- 3 = Rear cross tube
- 4 = U-clamp
- 5 = Front cross tube
- 6 = Velcro fastener
- 7 = Legrest frame

- A** Lay the seat (1) at a slight angle to the curved clamp (2) in such a way that the clamp catches beneath the rear cross tube on the basic frame (3).
- B** Press the front of the seat (1) downwards so that the U-clamp (4) engaged on the front cross tube of the basic frame (5).
- B** The Velcro fastener (6) is used to attach the lower leg padding to the braces on the frame of the legrest (7).

If you wish to remove the seat, follow the reverse procedure.



Ensure that no objects or body parts get caught between the seat and the frame!

- **BACK**

When assembling the back, the pneumatic spring is connected to the rear frame with a safety pin (1).

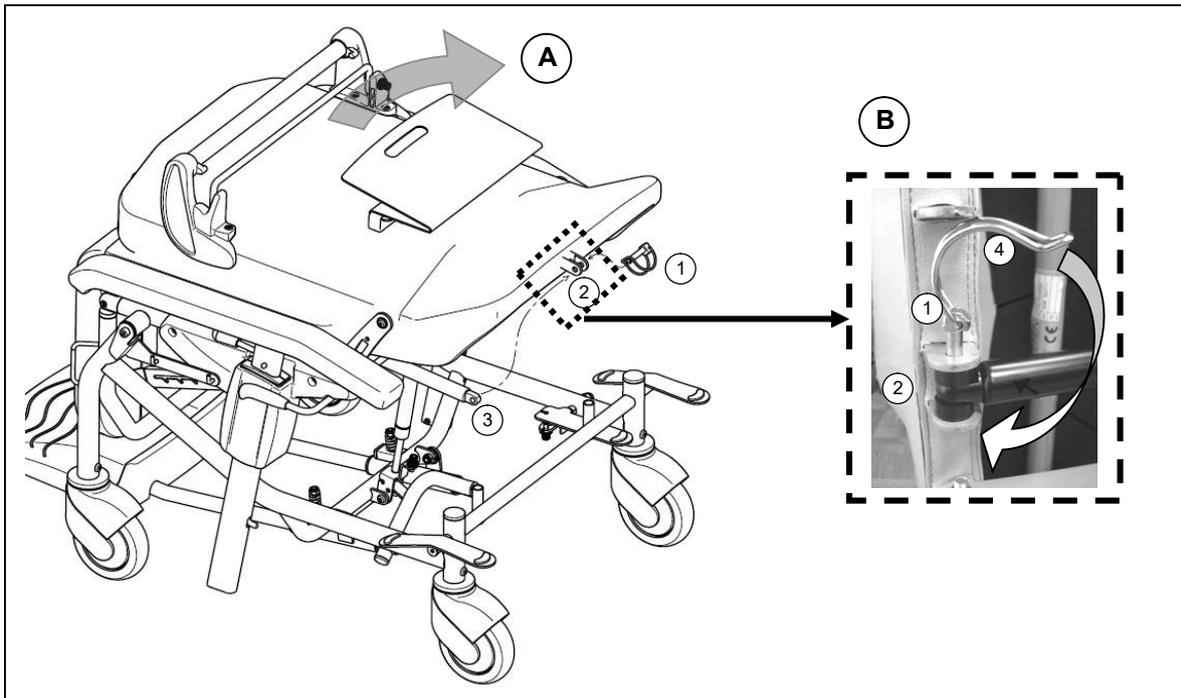

- **A** Align the rear frame so that the retainer on the lower part of the back (2) and the mounting lug of the pneumatic spring (3) are above one another.
- **B** Guide the safety pin (1) through the rear retainer and the pneumatic spring. Then tighten the safety pin (1) by guiding the tension spring (4) over the pin until the pin juts out above the end of the locking pin.

- **HEADREST (OPTIONAL)**

The headrest is inserted into the retainer of the back section (A) and the pillow height can be adjusted. The pillow can be removed or attached using the pushbutton on the lower end of the sliding plate on the pillow.

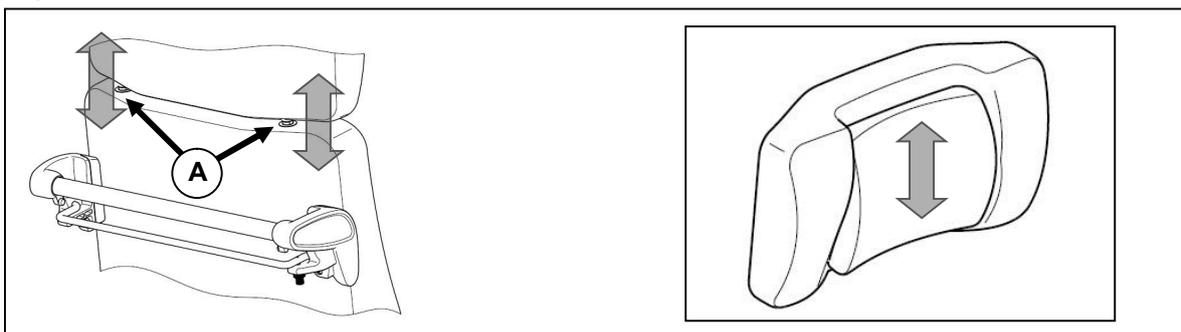

SEAT ANGLE

An attendant can use the pneumatic spring to angle the seat unit, gradually, up to 12°, into the most comfortable position, and to angle it forwards up to 3° to assist the patient to get in and out of the chair.

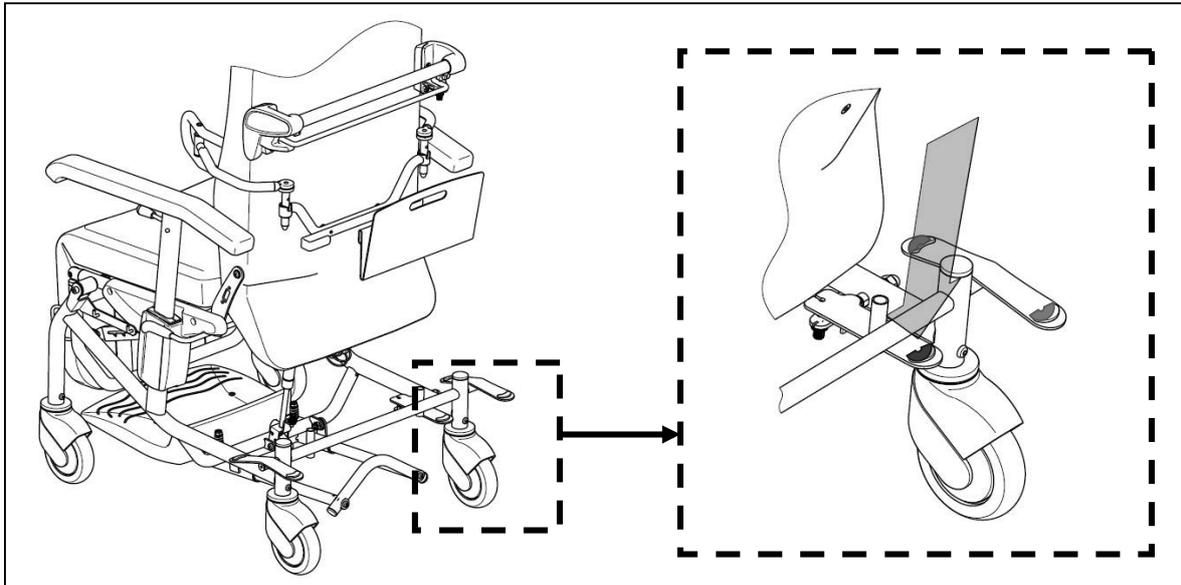

With your foot, gently press downwards the release lever (highlighted in blue) on the right rear wheel for the seat angle and adjust the seat unit to the position you want, by clutching the handle and pushing the seat down or pulling it up. To fix it in the position you want, take your foot off the release lever.



Ensure that the rear wheel is not underneath the blue release lever, blocking it.



Take care, when adjusting the seat angle, that the wheelchair does not start moving if the brake is not holding it in place.

If you wish to move a patient, you should always select a gentle seat angle or the footplate (if in use) will drag along the ground while doing so.

ADJUSTING THE BACK

The patient or attendant can incline the back section backwards by up to 30°.

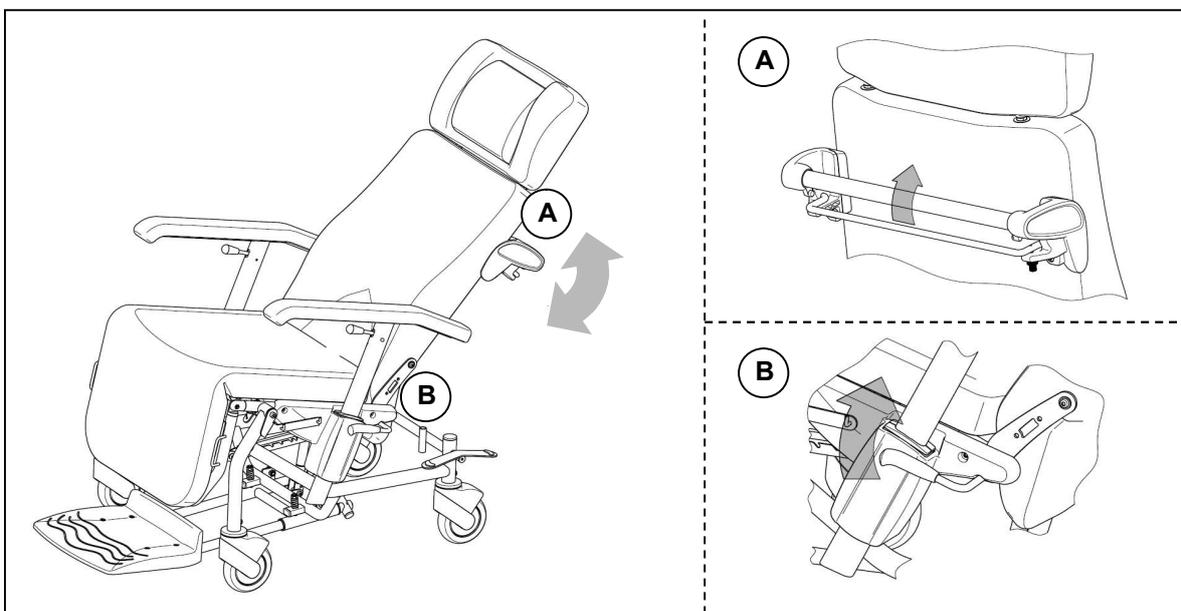

A USE BY AN ATTENDANT

Pull the release clip beneath the handle towards the handle. While keeping the release lever held, the back can be moved to the position you want by gripping the handle. To fix the back in the position you want, let go of the release clamp beneath the handle.



Take care, when adjusting the back, that the wheelchair does not start moving if the brake is not holding it in place.



The pneumatic spring is designed to take the patient's weight. Without a weight and if the release lever is not pressed, the back will always shoot back to the furthest forward position.

B USE BY THE PATIENT

Pull the release lever, on the left or right next to the armrest retainer, gently upwards. While keeping the release lever held, the back can be moved to the position you want by - while you are seated - gently pressing your weight backwards against the back section or by slightly bending your back forwards you will move the back of the chair forwards. To fix the back in the position you want, let go of the release lever beneath the handle.



Take care, when adjusting the back, that the wheelchair does not start moving if the brake is not holding it in place.



The pneumatic spring is designed to take the patient's weight. Without a weight and if the release lever is not pressed, the back will always shoot back to the furthest forward position.

ARMRESTS

You can adjust the height of the armrests and lower them to the height of the seat in order to move the patient sideways.

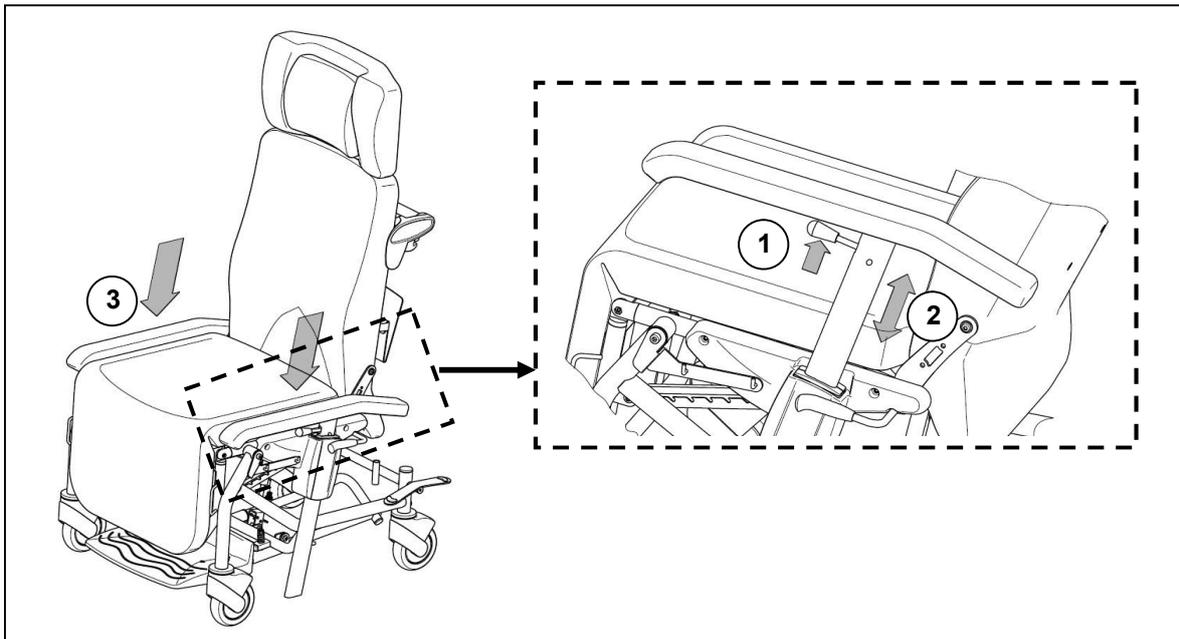

- Pull the armrest's release lever (1) upwards (towards the arm pad) and keep it held.
- Move the armrest to the height you want (2) and let go of the release lever (1) so that the armrest can engage.
- To move the patient sideways, pull the release lever (1) and push the armrests down to the height of the seat (3).



The armrest is not locked at seat height.



When moving adjustable parts, ensure that no body parts or objects come within the range of the adjustment and get caught!

FOOTPLATE

The footplate can be pulled out from beneath the chair to be used or pushed back beneath the chair when not being used. When the footplate is pulled out, a weight should be kept on it.

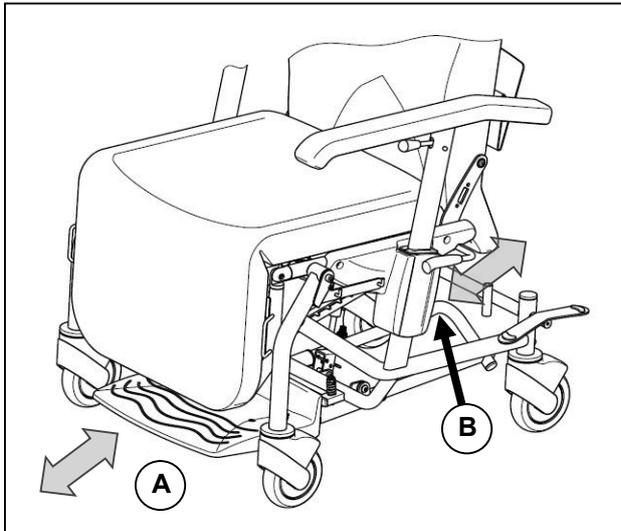

A Grip the front end of the footplate and pull it out till it locks or, similarly, push it back beneath the chair.

B An attendant can push the footplate forwards using the rear handle, or pull it by the handle back beneath the chair.

 The footplate does not fold up - when not in use it should be pushed/pulled beneath the chair.

When the patient is getting in or out of the chair, the footplate must be pulled out and they should step on it. The suspension mechanism allows the footplate to drop down so that it is entirely flat on the ground.

 The brake should always be applied before a patient gets in and out.

 When the footplate is used to move a patient, the seat should be angled backwards, as only then will the suspension mechanism raise the footplate slightly.

BRAKES (CENTRAL LOCKING)

To stabilise the chair, the two rear castors are fitted with a centrally locking brake.

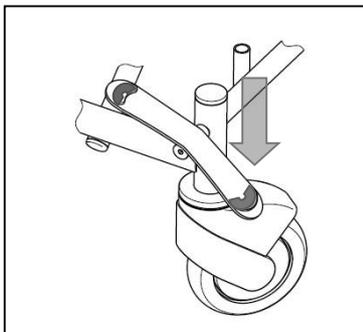

Engaging the parking brake

Push downwards with your foot on the release lever on either the right or left rear castor (labelled red) until the brake audibly engages. The rear castors are now locked and will not roll or turn.

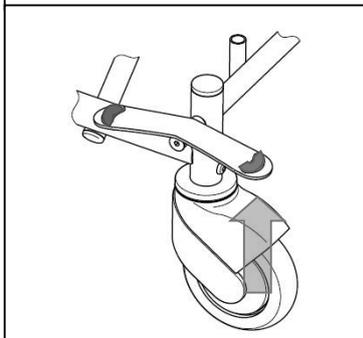

Releasing the parking brake

Push upwards with the toes of your foot against the release lever on either the right or left rear castor (labelled red) and the rear castor brake will disengage.

DIRECTIONAL WHEEL

To stabilize the chair's movement characteristics while it is being pushed, the rear wheels can be locked in such a way that the two rear castors move in a parallel track. This means that only the front castors can be used to steer, which enables the chair to be pushed more easily.

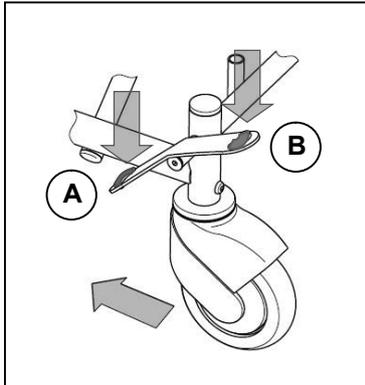

- A** Applying the directional wheel
With the toes of your foot, press downwards on the release lever on either the left or right rear castor (labelled green). Now move the chair till both castors are in parallel with the frame and audibly lock.
- B** Applying the directional wheel
To release the directional wheel function, with the toes of your foot, press downwards on the release lever on either the left or right rear castor (labelled red).

ACCESSORIES

• DOCUMENT HOLDER (B79)

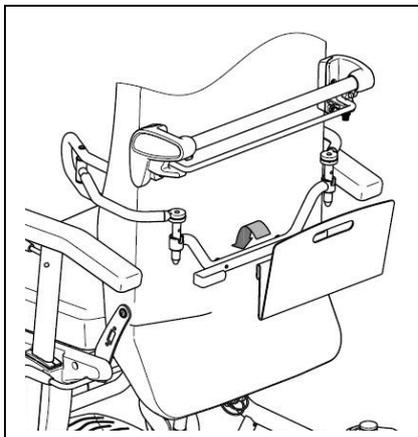

A holder can be clipped to the back of the chair to store documents while the patient is being moved. There are two screwholders in the rear frame to attach this. Mount the rail using the two screws supplied so that the open rail ends are outwards. The holder is hung onto the rail ends.



The document holder is only designed to hold a maximum of 4 kg.

• PADS (L04)

The side pads can be folded away, and you can adjust their height, width and length. The pad retainers can be mounted behind the back section. There are two screw joints in the rear frame to attach the retainer bar.

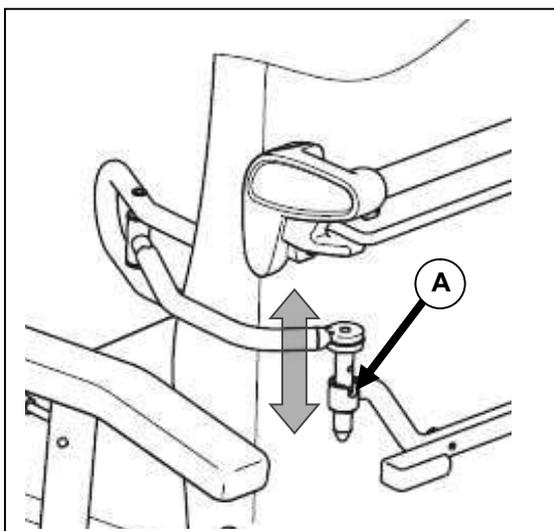

MOUNTING

Insert the pad into the pad retainer behind the back section in such a way that the head of the adjustable screw (A) fits into the slot in the pad retainer.

FOLDING AWAY

Raise the pad until the head of the adjustable screw (A) comes out of the slot in the pad retainer. Turn the pad outwards or inwards. In so doing, the head of the adjustable screw (A) can be guided to the edge of the pad retainer.



Avoid twisting the tube.

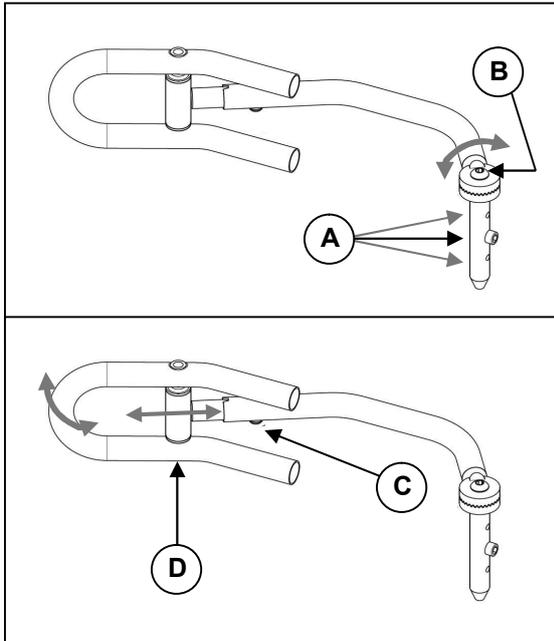

ADJUSTING THE HEIGHT

The sideways height of the pads is fixed by changing the position of the adjusting screw **(A)** on the vertical tube of the side pad.

ADJUSTING THE WIDTH

You set the width by loosening the screw **(B)**. The sprocket so released can be put into the position you want.

ADJUSTING THE LENGTH

The length of the side pads is set by loosening the screw **(C)** on the side pad's horizontal tube (3 positions). The screw is then re-tightened.

The pad automatically adjusts to your position on the body side via axle **(D)**.

- ⚠ Ensure that, after the adjustment, only padded parts are in contact with the body, or pressure points can be created.
- ⚠ Before use, please check that all the screws are tight.
- ⚠ Only have assembly and adjustments done by authorised persons.
- ⚠ The manufacturer accepts no liability for damage caused by improper pad adjustments.

● **SERUM HOLDER (B52)**

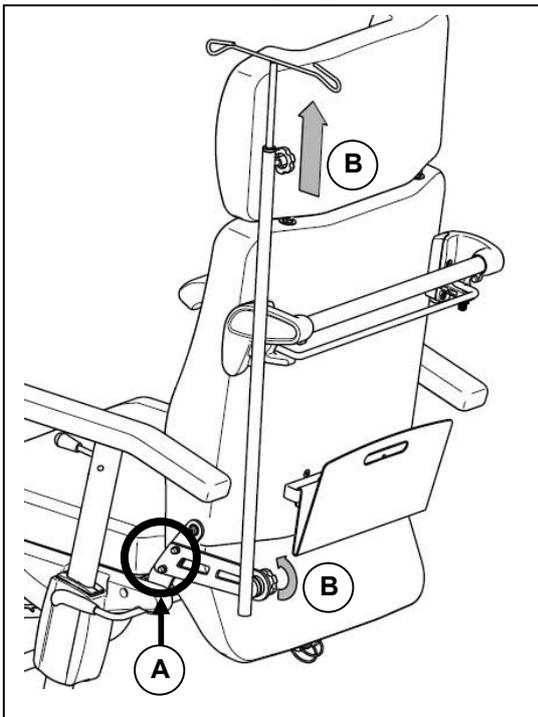

A serum holder can be attached for drips. On the rear strut on the left-hand side, the bracket can be screwed into the pre-drilled holds **(A)**. The adjusting screw **(B)** can be used to alter the length and angle of the strut.

- ⚠ Ensure that all the screws are tight before use.
- ⚠ Before using the serum holder, ensure that it will not affect giving the drip properly.
- ⚠ If using the serum holder while moving the patient, ensure that all the connecting tubes have no kinks and are safely positioned.
- ⚠ Take care as the serum holder may project beyond the chair and bang into things!
- ⚠ When moving a patient, go more slowly, especially around bends, in order to avoid the serum holder swinging.

- **MULTI-PURPOSE HOLDER**

The multi-purpose holder on the lower part of the frame can be used to hold e.g. a bottle holder B83 (e.g. for an oxygen cylinder) or the headrest when not in use.

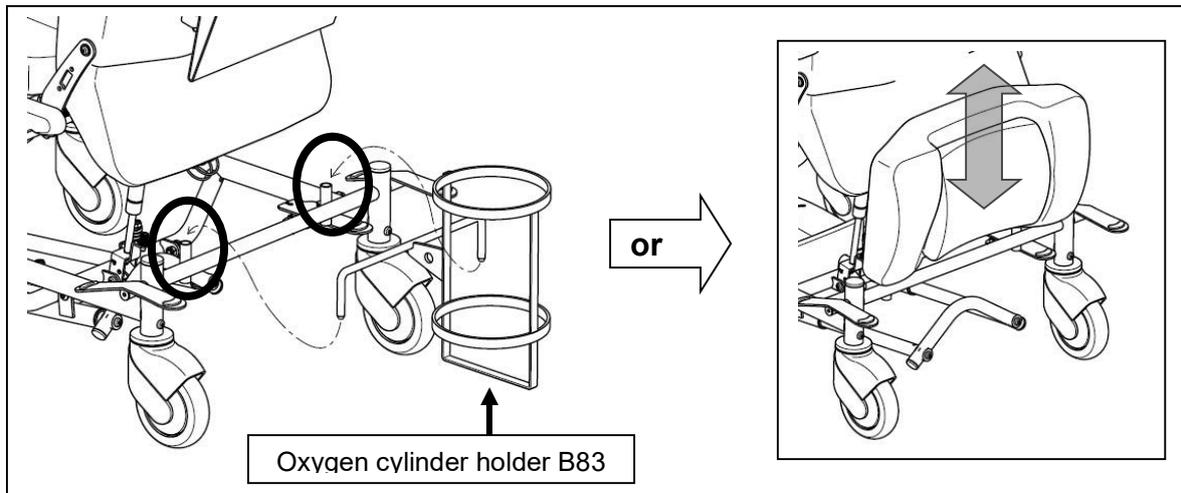

- ⚠ If using the bottle holder while moving the patient, ensure that all the connecting tubes have no kinks and are safely positioned.
- ⚠ When moving a patient, go more slowly, especially around bends.

- **ADJUSTABLE LEGREST**

There is an option of selecting a legrest that enables the leg position to be raised and set to different angles.

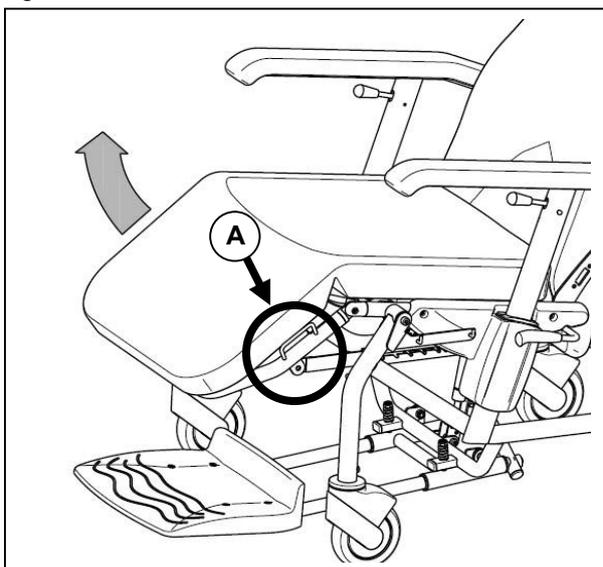

Grip the left- or right-hand handle on the side of the legrest (**A**) and pull it to the position you want. To lower the legrest back again, pull the legrest to its highest position (horizontal) and the stop notch will release the legrest. It can now be fully lowered once more.

- **ADJUSTABLE / WIDENED ARMRESTS**

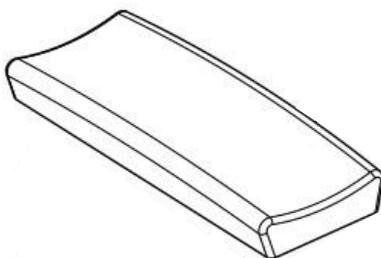

● TREATMENT TABLE (B12)

A bracket (beneath the armpad) enables a wooden therapy table to be attached which can be adjusted in terms of depth, removed and folded to the side.

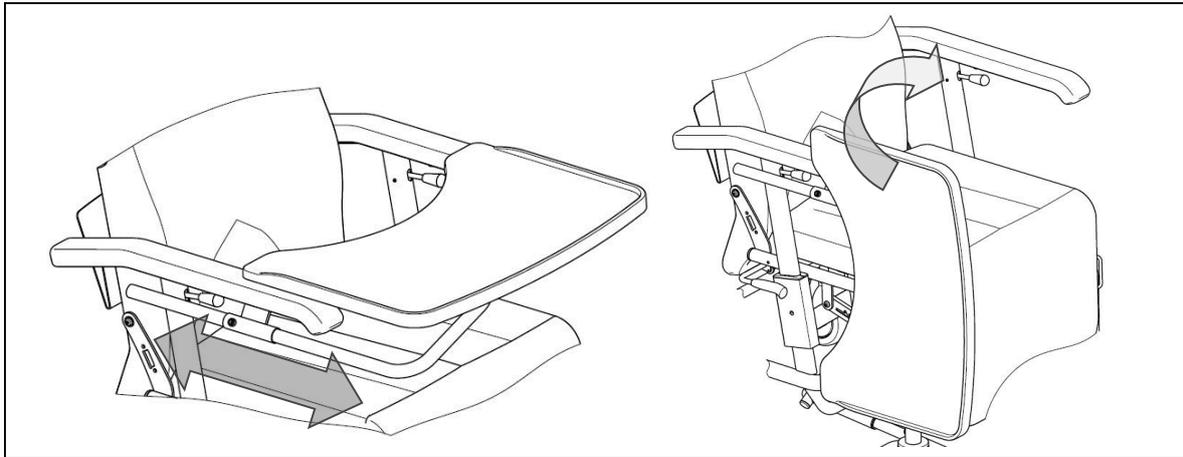

● URINE BAG HOLDER

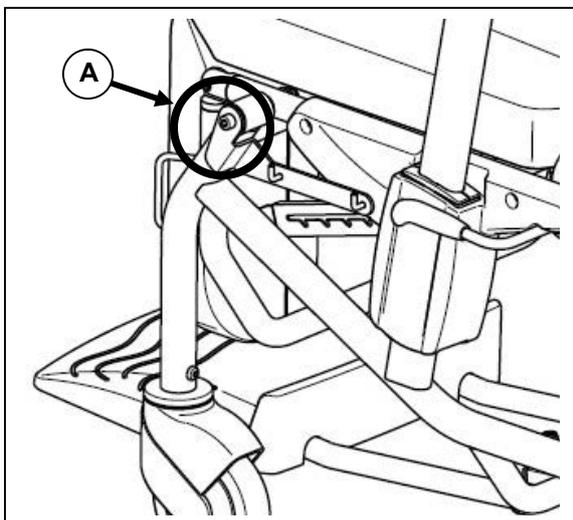

A bracket can be attached to the screw joints on the front of the seat frame (A) on the left and/or right of the side frame which will enable a urine bag to be hung on two hooks.



If using the urine bag while moving the patient, ensure that there are no kinks or catches in any of the connecting tubes and the bag.



When moving a patient, go more slowly, especially around bends, in order to avoid the urine bag/s swinging.

TRANSPORT

In order to carry the chair, the snap-bolt on the pneumatic spring attachment on the lower end of the back section can be removed and the back can be folded forwards. If necessary, remove the headrest (if there is one), push the footrest beneath the seat, and lower the legrest (if there is one) as far as it will go. Remove any accessory that is attached if it affects the chair's overall dimensions.



At least two persons should always be involved in carrying it up or down staircases or steps. **It should not be carried with the patient in it.**



Only lift the chair by fixed parts at the side of the frame. Do not lift it by the armrests or the seat!



When being carried, no persons or objects should be below the chair, to prevent personal injury or damage to the product.



If being carried in a motor vehicle, the recliner should not be used as a seat.



In a motor vehicle, the chair should be made secure using appropriate safety belts attached to the side of the frame.

USING RAMPS

If you are considering ramps for overcoming obstacles, kindly note the following:

This is a product which is essentially designed for use indoors on level routes and surfaces. It should only be used on ramps if they are smooth and no ridges are involved in getting on and off them.

-  They should not be taken over ramps when somebody is sitting in the chair.

FOR YOUR SAFETY

Please note, depending on the chair's configuration, the following safety hints:

-  Only use the wheelchair on level surfaces and in indoor areas.
-  It should not be used on staircases or steps or to pass other obstacles.
-  Make regular checks to ensure the parking brakes are working properly.
-  Ensure that there are no objects, obstructions or persons come within the range of adjustment of the back section or the legrest.
-  Be careful when using sources of fire such as cigarettes, since they can set the seat and back covers alight.
-  Make sure that the **maximum load (140 kg)** is not exceeded.
-  Never open a pneumatic spring as it is under high pressure and you could get hurt!
-  If the pneumatic springs (if present on the chair) get damaged, stop using the chair. Contact your dealer straight away to get it repaired.
-  When accessories and attachments are used, the chair's characteristics change.
-  Only use original accessories, and only use original spare parts for repairs.

MAKING REGULAR CHECKS

Your wheelchair requires regular checks, like any other technical product. The steps to be taken to fully enjoy the advantages of your wheelchair even after protracted use, are described below.

- **BEFORE USE**
Check the castors for visible damage and/or soiling.
Remove the dirt, since it could impair the functioning of the parking brakes.
If a castor is damaged, please use an authorised workshop to repair it.
- **APPROX. EVERY 8 WEEKS**
Depending on the frequency of use, kindly check the following:
 - Moving parts on the legrest (if there is one)
 - Moving parts on the tipping mechanism (if there is one)
 - The condition of the covers
 - That the armrest adjustment, seat angling and back adjustment are working properly
- **APPROX. EVERY 6 MONTHS**
Depending on the frequency of use check the following:
 - Cleanness
 - General condition
 - That the screws are tight
 - That the steering castors / brakes are working properlyIf the rotation resistance is too great, clean the bearings of the steering wheels. If this is insufficient, kindly consult your dealer.

INSPECTION

Depending on the amount of use, in principle we recommend inspections every two years, but at least before usage is resumed. The following checks, at least, must be performed and documented by authorised persons:

- Check the frame parts for plastic deformation and reduced functioning.
- Visual inspection of damage to the paintwork (danger of corrosion)
- Visually check the covers for damage
- Check the castors work properly (run freely, run straight, parking brakes)
- Check that all screws and bolts are tight and well-seated
- The greasing condition of metal joints of movable parts
- Visually check all plastic parts for tears and brittle spots
- Check the legrest works properly (locking, load, deformation, wear and tear caused by weight, adjustment lever)
- Check, including visually, that the pneumatic springs work (incl. the adjusting lever)
- Completeness of the delivery condition
- Instruction manual available?

The service must only be confirmed in the service plan when at least the above-mentioned aspects have been checked. If your specialist dealer does not perform the required services, then contact the manufacturer. We shall gladly refer you to authorized specialist dealers in your area.

The manufacturer is not liable for damage caused by lack of inspections or poor inspections.

CARE

Your wheelchair requires regular care to keep it in a pleasant condition. To do this, note the following:



Never use steam or pressure jets.

• COVERS

Clean the covers with a cloth moistened by hot water. You can remove stubborn dirt by washing with a mild commercial detergent. Stains can be removed by using a sponge or a soft brush. Do not use sharp brushes or any other pointed objects for cleaning.



Do not use strong cleaning liquids like solvents, nor use hard brushes.



We do not accept liability for damage caused by the use of improper cleaning liquids.



Do not allow the covers to get too wet.

• PLASTIC PARTS

Clean all plastic parts with commercial plastic cleaners. Take note of any specific product information.

• SURFACE LAYERS

The high quality of the surface layer guarantees optimal protection against corrosion. If the outer layer has been damaged by scratches or otherwise, you can protect the area by applying varnish obtainable from your specialist dealer. Occasional greasing of the movable parts will ensure that you enjoy your wheelchair for a long time.

To guarantee the long-term preservation of your wheelchair, we recommend that you take it to your specialist dealer for inspection every two years. These inspections can be confirmed in the "Service plan" section.



The manufacturer does not accept liability for any damage/injury caused by inadequate servicing and care.

DISINFECTION

Disinfection should only be carried out by a trained hygienist or by someone they appoint. All of the parts can be disinfected by scrubbing. In principle all surfaces of a system or a product must be disinfected before handing it over to a new user or when infections are detected in the user. Then the measures of the Federal Epidemic Law must be applied.



Wear suitable protective clothing because the disinfectants can irritate the skin on contact. For this purpose you should also take note of the product information for the solutions concerned.



You employ unauthorized persons at your own risk.



No liability is accepted by the manufacturer of the wheelchair for damage and injury caused by the improper handling of disinfectants.

All steps taken for disinfection and its components or other accessory parts are recorded in a disinfection report which contains at least the following information with product documentation appended:

Table 2 – Example of a disinfection book

| Date of the disinfection | Reason | Specification | Substance and concentration | Signature |
|--------------------------|--------|---------------|-----------------------------|-----------|
| | | | | |

Abbreviations used in column 2 (reason):

V = suspected infection IF = infection case W = repetition I = inspection

We recommend the following disinfectants for scrubbing (based on the list of the Robert Koch Institute, RKI):
The current state of the disinfectants included in the RKI list can be ascertained at the Robert Koch Institute (Home page: www.rki.de).

| Active substance | Product name | Laundry disinfection | | Surface disinfection (scrubbing-wiping disinfection) | | Disinfection of excretions 1 part sputum or stools + 2 parts diluted solution or 1 part urine + 1 part diluted solution | | | | | | Area of effectiveness | Manufacturer or Supplier |
|--|----------------------------------|----------------------|---------------------|--|---------------------|--|-----|--------|-----|-------|-----|-----------------------|--------------------------|
| | | Diluted solution | Time to take effect | Diluted solution | Time to take effect | Sputum | | Stools | | Urine | | | |
| | | | | | | % | Hr. | % | Hr. | % | Hr. | | |
| Phenol or phenol derivative | Amocid | 1 | 12 | 5 | 6 | 5 | 4 | 5 | 6 | 5 | 2 | A | Lysoform |
| | Gevisol | 0,5 | 12 | 5 | 4 | 5 | 4 | 5 | 6 | 5 | 2 | A | Schülke & Mayr |
| | Helipur | | | 6 | 4 | 6 | 4 | 6 | 6 | 6 | 2 | A | B. Braun |
| | m-cresylic soap solution (DAB 6) | 1 | 12 | 5 | 4 | | | | | | | A | |
| | Phenol | 1 | 12 | 3 | 2 | | | | | | | A | |
| Chlorine, organic or inorganic substances with active chlorine | Chloramin-T DAB 9 | 1,5 | 12 | 2,5 | 2 | 5 | 4 | | | | | A ¹ B | |
| | Clorina | 1,5 | 12 | 2,5 | 2 | 5 | 4 | | | | | A ¹ B | Lysoform |
| | Trichlorol | 2 | 12 | 3 | 2 | 6 | 4 | | | | | A ¹ B | Lysoform |
| Per combinations | Apesin AP100 ² | | | 4 | 4 | | | | | | | AB | Tana PROFESSIONAL |
| | Dismozon pur ² | | | 4 | 1 | | | | | | | AB | Bode Chemie |
| | Perform ² | | | 3 | 4 | | | | | | | AB | Schülke & Mayr |
| | Wofesteril ² | | | 2 | 4 | | | | | | | AB | Kesla Pharma |

| Active substance | Product name | Laundry disinfection | | Surface disinfection (scrubbing-/wiping disinfection) | | Disinfection of excretions 1 part sputum or stools + 2 parts diluted solution or 1 part urine + 1 part diluted solution | | | | | | Area of effectiveness | Manufacturer or Supplier |
|--|---|----------------------|---------------------|---|---------------------|--|-----|--------|-----|-------|-----|-----------------------|--------------------------|
| | | Diluted solution | Time to take effect | Diluted solution | Time to take effect | Sputum | | Stools | | Urine | | | |
| | | | | | | % | Hr. | % | Hr. | % | Hr. | | |
| | | % | Hr. | % | Hr. | % | Hr. | % | Hr. | % | Hr. | | |
| Formaldehyde and/or other aldehydes or derivatives | Aldasan 2000 | | | 4 | 4 | | | | | | | AB | Lysoform |
| | Antifect FD 10 | | | 3 | 4 | | | | | | | AB | Schülke & Mayr |
| | Antiseptica surface disinfection 7 | | | 3 | 6 | | | | | | | AB | Antiseptica |
| | Apesin AP30 | | | 5 | 4 | | | | | | | A | Tana PROFESSIONAL |
| | Bacillocid special | | | 6 | 4 | | | | | | | AB | Bode Chemie |
| | Buraton 10F | | | 3 | 4 | | | | | | | AB | Schülke & Mayr |
| | Desomed A 2000 | | | 3 | 6 | | | | | | | AB | Desomed |
| | Hospital disinfectant cleaner | | | 8 | 6 | | | | | | | AB | Dreiturm |
| | Desomed Perfekt | | | 7 | 4 | | | | | | | AB* | Desomed |
| | Formaldehyde-solution (DAB 10), (formaline) | 1,5 | 12 | 3 | 4 | | | | | | | AB | |
| | Incidin Perfekt | 1 | 12 | 3 | 4 | | | | | | | AB | Ecolab |
| | Incidin Plus | | | 8 | 6 | | | | | | | A | Ecolab |
| | Kohrsolin | 2 | 12 | 3 | 4 | | | | | | | AB | Bode Chemie |
| | Lysoform | 4 | 12 | 5 | 6 | | | | | | | AB | Lysoform |
| | Lysoformin | 3 | 12 | 5 | 6 | | | | | | | AB | Lysoform |
| | Lysoformin 2000 | | | 4 | 6 | | | | | | | AB | Lysoform |
| | Melsept | 2 | 12 | 4 | 6 | | | | | | | AB | B. Braun |
| | Melsitt | 4 | 12 | 10 | 4 | | | | | | | AB | B. Braun |
| | Minutil | 2 | 12 | 6 | 4 | | | | | | | AB | Ecolab |
| | Multidor | | | 3 | 6 | | | | | | | AB | Ecolab |
| Nüscosept | | | 5 | 4 | | | | | | | AB | Dr. Nüsken Chemie | |
| Optisept | | | 7 | 4 | | | | | | | AB* | Dr. Schumacher | |
| Pursept-FD | | | 7 | 4 | | | | | | | AB* | Merz | |
| Ultrasol F | 3 | 12 | 5 | 4 | | | | | | | AB | Fresenius Kabi | |
| Amphoteric surfactants (amfetensiden) | Tensodur 103 | 2 | 12 | | | | | | | | | A | MFH Marienfelde |
| Lye | Lime-milk ³ | | | | | | | 20 | 6 | | | A ³ B | |

1 Not effective against myco-bacteria when service disinfecting, especially in the presence of blood.
 2 Not suitable for disinfecting blood-contaminated or porous surfaces (e.g. raw wood).
 3 Useless for tuberculosis; preparation of Lime-milk: 1 part dissolved lime (calcium hydroxide) + 3 parts water.
 * Checked for effectiveness on viruses in accordance with checking methods of the RKI (Federal Health Reporting 38 (1995) 242).
 A: Suitable for killing vegetative bacterial germs including myco-bacteria as well as fungi, including fungal spores.
 B: Suitable for deactivating viruses.

Table 3: Disinfectants

Kindly consult your specialist dealer if you have further queries about disinfection; he will gladly assist you.

STORAGE

- Store in a dry place (between + 5 °C and + 45 °C).
- The relative humidity of the air should be between 30% and 70%.
- Air pressure between 700 hPa and 1060 hPa.
- Ensure there is protection against corrosion (e.g. salt water, sea air, sand, dust) by providing sufficient covering or packaging.
- Store all removed parts together in one place (or mark them if necessary) to avoid mixing up with other products when re-assembling.
- No component must be stored with a heavy weight on it.

DISPOSAL

To dispose of the wheelchair, contact a local waste disposal company or return the product to your dealer who, after some hygiene measures, will be able to return it to the manufacturer, who will take dispose of it and recycle it properly, separated into material groups.

Packaging materials can be taken to suitable tips or recycling centers, or to your dealer.

Your dealer will also be able to advise you should you have any queries.

GUARANTEE

Excerpt from the "General business conditions":

(...)

5. The terms of the guarantee may differ from country to country. Consult your specialist dealer for the guarantee period for warranty claims.

(...)

Claims are invalid when:

- the agreed condition is only minimally deviated from
- usability is only minimally impaired
- wear and tear is normal
- faults are due to improper assembly or neglected maintenance
- faults are due to improper use
- errors are due to improper handling by customers or their contractual partners or service centers
- damage that arises after the transfer of risk as a result of faulty or negligent handling, excessive demands, unsuitable equipment, faulty assembly or that are due to particular external factors that are not assumed under the contract.

(...)

CONFORMITY

The ALESIA wheelchair complies with the requirements of the European directive:

- 93/42/EEC (Medical Products Directive)

and the product norms:

- (DIN) EN 12182: 2012 (where applicable)



Maintenance plan

| Date | Maintenance | Remarks | Paraph |
|----------|--------------------------------|---------|--------|
| 1/1/2015 | Greasing and general servicing | non | |
| | | | |
| | | | |
| | | | |
| | | | |
| | | | |
| | | | |
| | | | |
| | | | |
| | | | |
| | | | |
| | | | |
| | | | |
| | | | |
| | | | |
| | | | |
| | | | |
| | | | |

Disinfection book

| Date of the disinfection | Reason | Specification | Substance and concentration | Signature |
|--------------------------|--------|---------------|-----------------------------|-----------|
| | | | | |
| | | | | |
| | | | | |
| | | | | |
| | | | | |
| | | | | |
| | | | | |
| | | | | |
| | | | | |
| | | | | |
| | | | | |
| | | | | |
| | | | | |
| | | | | |
| | | | | |
| | | | | |
| | | | | |
| | | | | |
| | | | | |

Abbreviations used in column 2 (reason):
V = Suspected infection IF = Infection case W = Repetition I = Inspection

TABLE DES MATIÈRES

| | |
|--|----|
| Table des matières | 1 |
| Avant-propos | 2 |
| Domaine d'utilisation..... | 2 |
| Généralités | 2 |
| Pièces Alesia | 3 |
| Caractéristiques techniques | 3 |
| Assemblage | 4 |
| • Collier de serrage..... | 4 |
| • Siège | 4 |
| • Dossier | 5 |
| • Appui-tête (OPTION) | 5 |
| Inclinaison du siège | 6 |
| Réglage du dossier | 6 |
| Accoudoirs | 7 |
| Repose-pieds | 8 |
| Frein de stationnement central..... | 8 |
| Roue directionnelle..... | 9 |
| Accessoires | 9 |
| • Porte documents (B79)..... | 9 |
| • Coussins (L04)..... | 9 |
| • Support pour poche de perfusion (B52)..... | 10 |
| • Support à usages multiples..... | 11 |
| • Repose-jambes réglable | 11 |
| • Accoudoirs réglables / élargis..... | 11 |
| • Table thérapeutique (B12) | 12 |
| • Support de poche à urine..... | 12 |
| Transport | 12 |
| Transport via des rampes..... | 13 |
| Pour votre sécurité | 13 |
| Contrôles réguliers | 13 |
| Inspection | 14 |
| Entretien | 14 |
| Désinfection | 15 |
| Stockage..... | 16 |
| Recyclage..... | 17 |
| Garantie | 17 |
| Conformité | 17 |
| Plan de maintenance..... | 18 |
| Journal de désinfection..... | 18 |

AVANT-PROPOS

Nous tenons tout d'abord à vous remercier pour la confiance que vous nous accordez en optant pour l'un de nos produits.

Les produits Vermeiren sont le résultat de longues années d'expérience et de recherches. Pendant la phase de développement, nous avons attaché une importance particulière à la simplicité d'emploi et d'entretien.

La durée de vie du produit dépend dans une large mesure du maintien en bon état de celui-ci pendant son utilisation. Ce mode d'emploi doit vous aider à vous familiariser avec l'utilisation de votre fauteuil de repos. Vous trouverez en outre des conseils vous indiquant la manière de maintenir votre produit en bon état et de lui assurer une longue durée de vie.

Ce mode d'emploi correspond au dernier stade de développement du produit. La société Vermeiren se réserve toutefois le droit d'apporter des modifications sans obligation d'adapter ou de remplacer les modèles livrés précédemment.

Gardez toujours à l'esprit qu'en respectant nos instructions, vous maintiendrez votre fauteuil de repos dans le meilleur état de fonctionnement possible, et ce même après une longue utilisation.

Si vous avez d'autres questions, veuillez vous adresser à votre revendeur.

DOMAINE D'UTILISATION

En ayant porté votre choix sur le fauteuil de transport ALESIA, vous avez acheté ce qui se fait de mieux en termes de concept et de confort. Le fauteuil de transport ALESIA est exclusivement destiné à une utilisation en intérieur. L'utilisation de ce produit à l'extérieur est tout à fait déconseillée. Les personnes qui doivent être transportées sur le fauteuil doivent au minimum présenter un contrôle suffisant de leur corps et ne pas souffrir de trouble de l'équilibre, au niveau de la stabilité latérale, sans que des mesures ne soient prises pour les maintenir. Le fauteuil de repos ne doit pas être utilisé comme échelle, ni pour reposer des charges chaudes, froides ou lourdes, ni même pour le transport d'objets. Lisez attentivement ce mode d'emploi pour vous familiariser avec votre produit.

Les équipements permettent une utilisation en cas de mobilité réduite due à :

- paralysies/faiblesses (en cas de conservation du contrôle du corps)
- lésions des articulations
- maladies, comme par exemple l'insuffisance cardiaque et circulatoire

Quant aux contre-indications, il y a lieu de tenir compte des facteurs suivants :

- taille et poids (**charge max. limitée à 140 kg**)
- état physique et mental
- environnement

Aucune garantie ne peut être donnée si le produit n'est pas utilisé dans les conditions précitées et pour l'objet auquel il est destiné.

GÉNÉRALITÉS

Le cadre du fauteuil ALESIA est en acier de grande qualité, recouvert d'un revêtement par pulvérisation. L'utilisation de revêtements en similicuir permet un nettoyage et un entretien faciles. Les systèmes de sièges ont été formés pour votre confort d'après des conditions d'ergonomie.

L'assiette du système de siège, du dossier et du repose-jambes est réglable à l'aide d'un cylindre pneumatique.

PIECES ALESIA

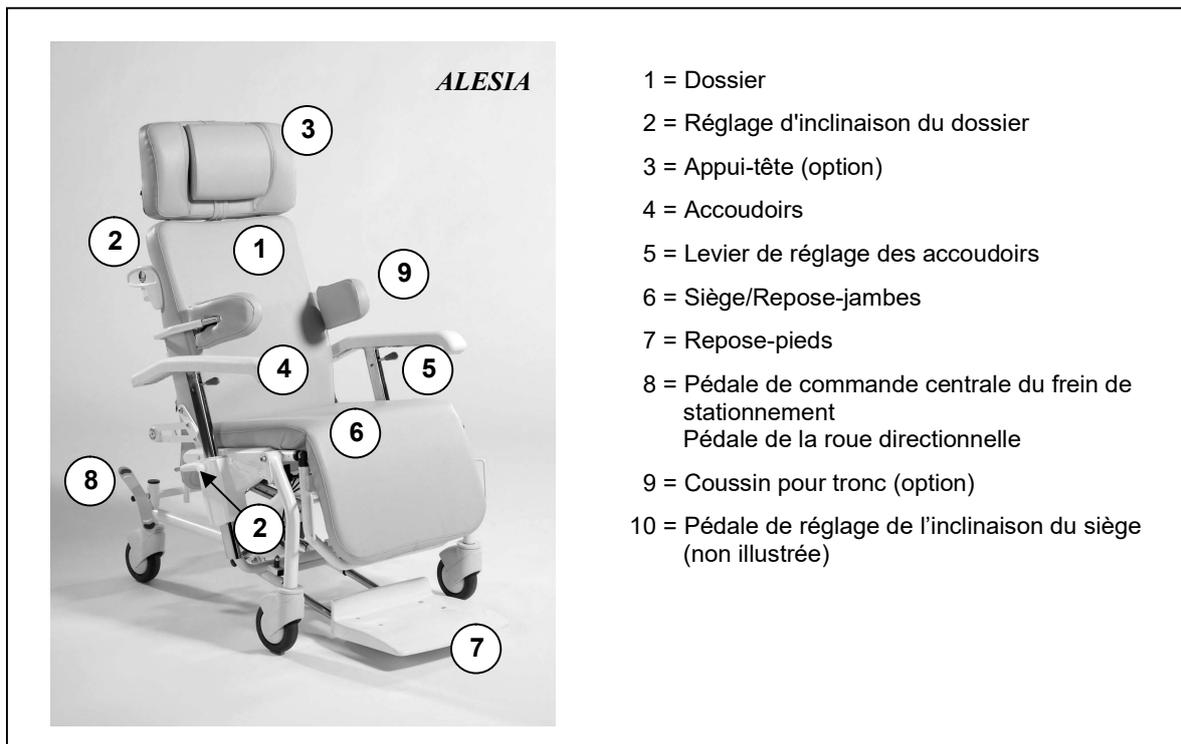

- 1 = Dossier
- 2 = Réglage d'inclinaison du dossier
- 3 = Appui-tête (option)
- 4 = Accoudoirs
- 5 = Levier de réglage des accoudoirs
- 6 = Siège/Repose-jambes
- 7 = Repose-pieds
- 8 = Pédale de commande centrale du frein de stationnement
Pédale de la roue directionnelle
- 9 = Coussin pour tronc (option)
- 10 = Pédale de réglage de l'inclinaison du siège (non illustrée)

CARACTÉRISTIQUES TECHNIQUES

(Données spécifiées à l'état entièrement monté et en exécution standard) Remarquez que les installations d'accessoires modifient les caractéristiques techniques.

| | ALESIA |
|--|-----------------------|
| Longueur totale position assise | 800 mm |
| Longueur totale position couchée | 1330 mm |
| Largeur totale | 700 mm |
| Largeur d'assise | 540 mm |
| Hauteur de dossier | 800 mm |
| Hauteur totale avec appui-tête (option) | 1330 mm |
| Hauteur d'assise | 530 mm |
| Profondeur d'assise | 480 mm |
| Hauteur d'accoudoir | 0 mm - 270 mm |
| Poids total * | à partir de 33 kg |
| Charge nominale max. | 140 kg |
| Inclinaison du dossier (vérin à gaz 150 N) | env. 30° |
| Inclinaison du siège (vérin à gaz 400 N) | env. 12° |
| Longueur du repose-jambes | 330 mm |
| Réglage du repose-jambes (option) | env. 85° (Rastomat) |
| Diamètre de braquage minimum | 1690 mm |
| Roulettes directrices avant | 125 x 32 |
| Roulettes directrices arrière (frein de stationnement central) | 125 x 32 (avec frein) |

Sous réserve de modifications techniques. Possibilité d'écarts de +/- 15 mm/1,5kg, 1,5 °.
* sans appui-tête ni accessoire.

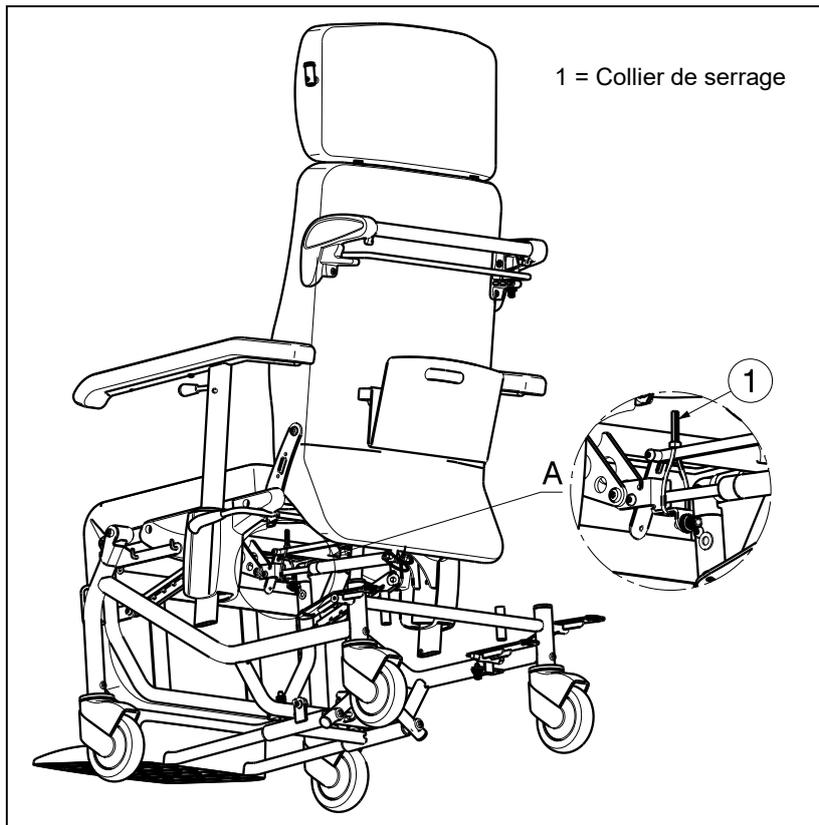
ASSEMBLAGE**• COLLIER DE SERRAGE**

Pour le bon fonctionnement du vérin (inclinaison du dossier) un collier de serrage ① est fixé.

Ne pas supprimer ce collier de serrage ①!

• SIÈGE

Le siège est maintenu sur le cadre de base par des fixations à pinces.

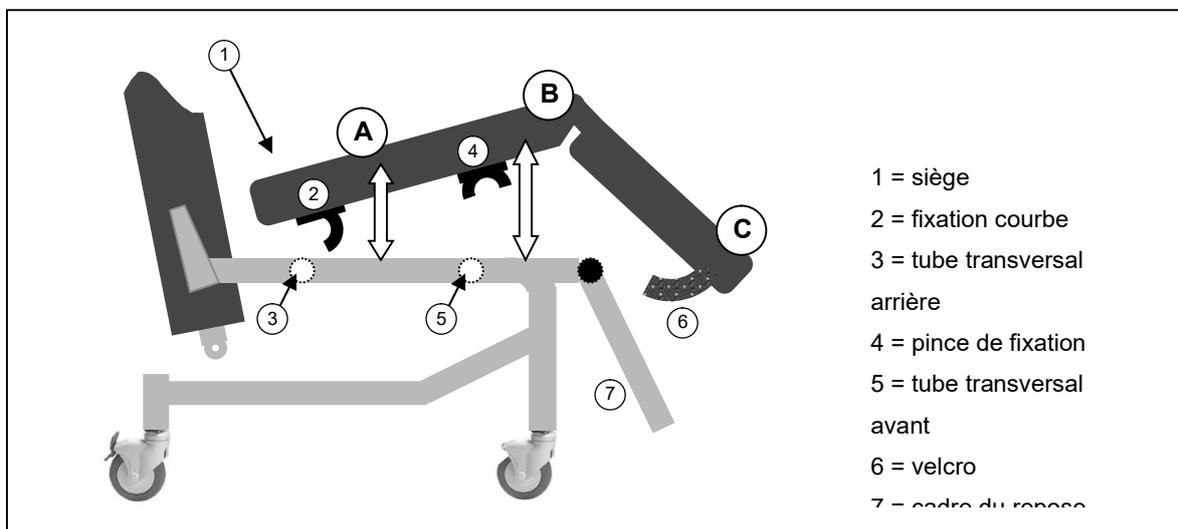

- A** Placez le siège (1) en position légèrement inclinée avec la fixation courbe (2) positionnée de manière à ce qu'elle passe sous le tube transversal arrière du cadre de base (3).
- B** Appuyez l'avant du siège (1) vers le bas, de manière à ce que les pinces de fixation (4) se clipsent sur le tube transversal avant du cadre de base (5).
- B** Le velcro (6) sert à fixer le rembourrage du repose-jambes aux montants du cadre du repose-jambes (7).

Pour démonter le siège, procédez en sens inverse.



Veillez à ce qu'aucun objet ou aucune partie du corps ne soit coincé entre le siège et le cadre : risque de blessure !

• DOSSIER

Pour le montage du dossier, le vérin à gaz est fixé au cadre du dossier par une goupille de sécurité (1).

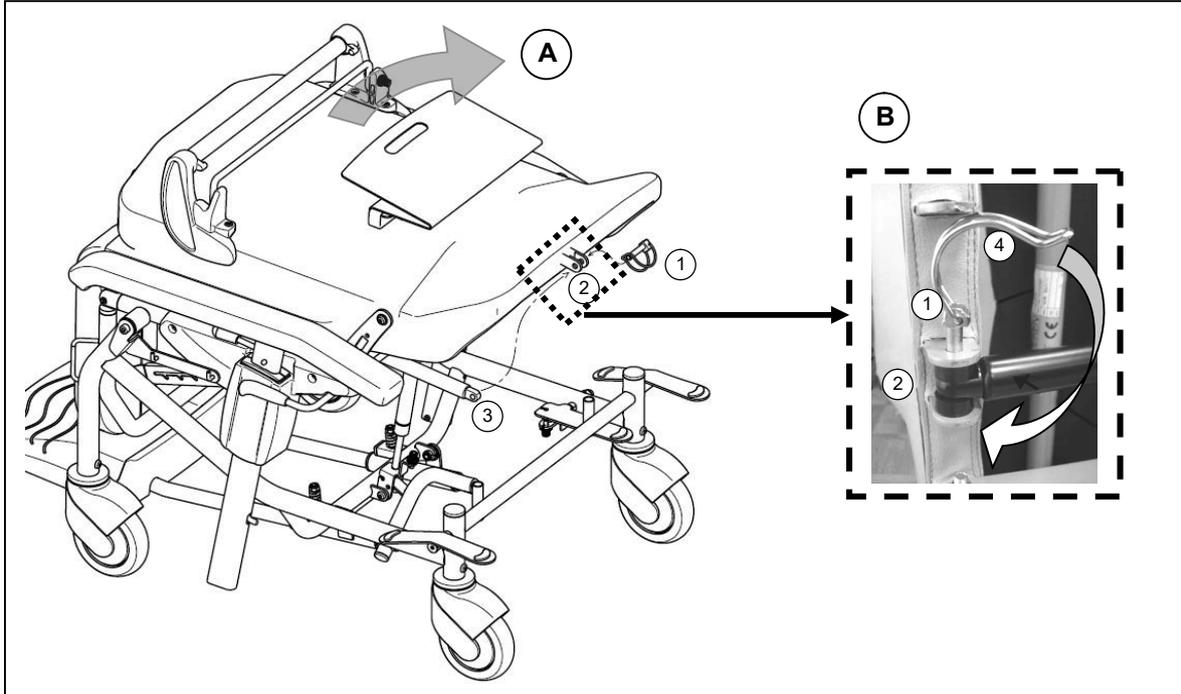

- A** Orientez le cadre du dossier jusqu'à ce que les logements sur le bas du cadre du dossier (2) et les anneaux d'accrochage du vérin à gaz (3) reposent les uns sur les autres.
- B** Faites passer la goupille de sécurité (1) dans le logement du dossier et le vérin à gaz. Fixez enfin la goupille de sécurité (1) en amenant le ressort tendeur (4) assez loin sur la goupille pour qu'elle dépasse de l'extrémité de la goupille de serrage.

• APPUI-TÊTE (OPTION)

L'appui-tête s'insère dans les logements du dossier (A) et le coussin pour la tête peut être réglé en hauteur. Il est possible de retirer et remettre le coussin pour la tête à l'aide du bouton poussoir sur l'extrémité inférieure du coussin.

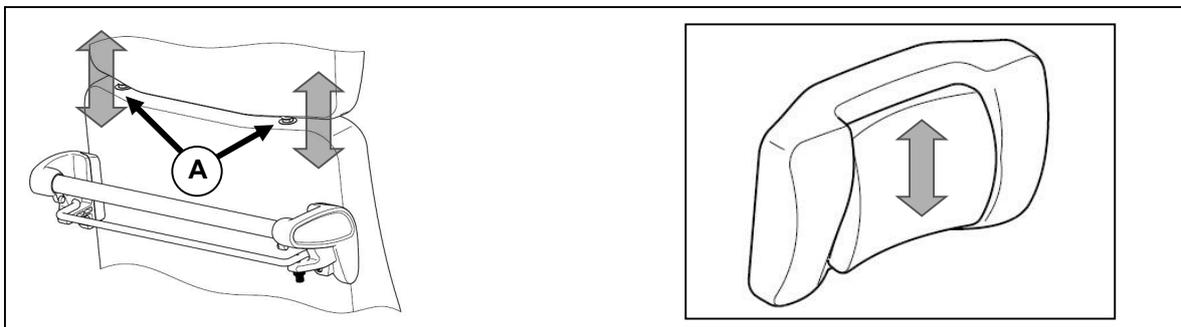

INCLINAISON DU SIÈGE

Un vérin à gaz permet à un accompagnateur d'incliner progressivement l'unité d'assise jusqu'à 12 ° dans une position de confort, et de la ramener jusqu'à 3 ° vers l'avant pour permettre de s'installer et de se relever plus facilement.

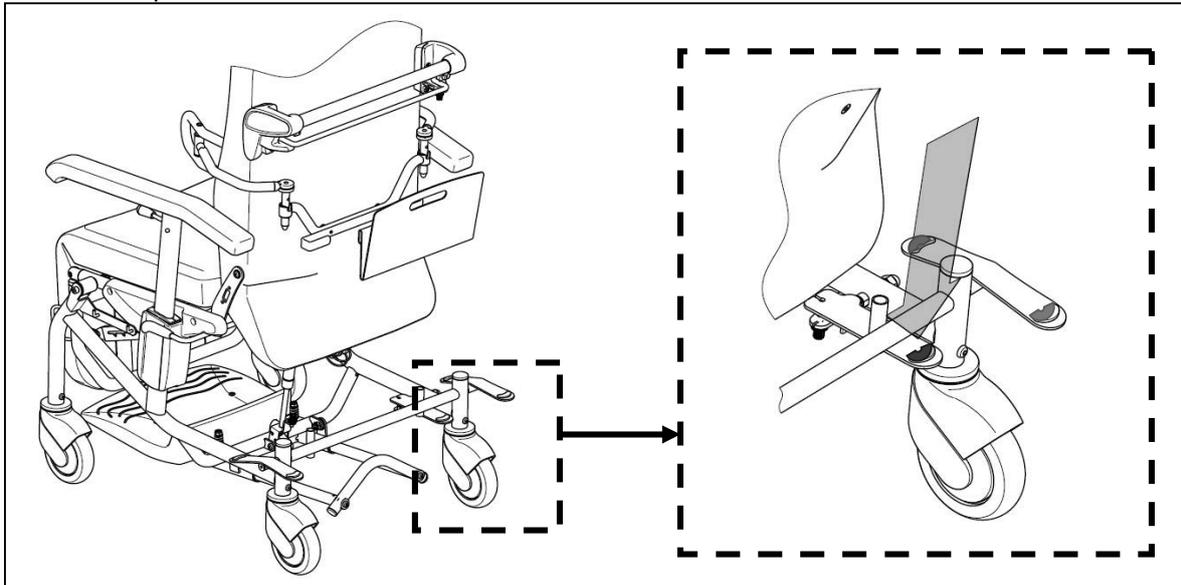

À l'aide de votre pied, appuyez légèrement vers le bas sur le levier de déclenchement (repéré en bleu) sur la roue arrière gauche pour incliner le siège et réglez l'unité d'assise sur la position souhaitée en attrapant la poignée coulissante et en appuyant vers le bas ou en tirant vers le haut l'unité d'assise. Pour fixer le fauteuil sur la position souhaitée, retirez votre pied du levier de déclenchement.

- ⚠ Remarquez que la roue arrière n'est pas en dessous du levier bleu de déclenchement et le bloque.
- ⚠ Remarquez que lorsque le fauteuil n'est pas bloqué par les freins, il peut se déplacer lors de l'actionnement de l'inclinaison de l'assise.

Lorsque vous voulez procéder au transport d'un patient, vous devez toujours choisir au minimum une légère inclinaison de l'assise afin que le repose-pieds ne touche pas le sol pendant le transport (si utilisé).

REGLAGE DU DOSSIER

Le patient ou un accompagnateur peut incliner le dossier jusqu'à 30 ° vers l'arrière.

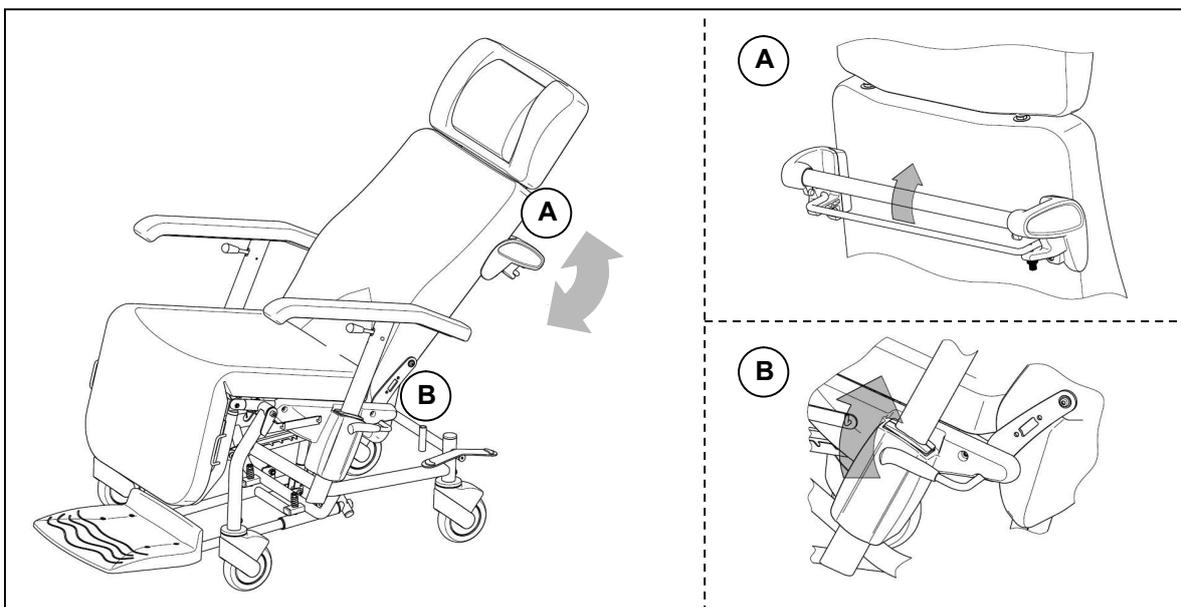

A MANIPULATION ACCOMPAGNATEUR

Tirez le levier de déclenchement sous la poignée coulissante en direction de la poignée coulissante. En maintenant le levier de déclenchement tiré, vous pouvez régler le dossier dans la position souhaitée en saisissant la poignée coulissante. Pour bloquer le dossier dans la position souhaitée, relâchez le levier de déclenchement sous la poignée coulissante.



Remarquez que lorsque le fauteuil n'est pas bloqué par les freins, il peut se déplacer lors de l'actionnement de l'inclinaison du dossier.



Le vérin à gaz est réglé en fonction de la force exercée par le patient. Sans force et sans actionnement du levier de déclenchement, le dossier revient toujours dans la position la plus redressée

B MANIPULATION PATIENT

Tirez le levier de déclenchement gauche ou droit près du logement de l'accoudoir légèrement vers le haut. Lorsque vous êtes assis et que vous maintenez la traction sur le levier de déclenchement, vous pouvez déplacer le dossier dans la position souhaitée en appliquant votre poids vers l'arrière contre le dossier ou en vous inclinant légèrement vers l'avant pour faire revenir le dossier. Pour bloquer le dossier dans la position souhaitée, relâchez le levier de déclenchement.



Remarquez que lorsque le fauteuil n'est pas bloqué par les freins, il peut se déplacer lors de l'actionnement de l'inclinaison du dossier.



Le vérin à gaz est réglé en fonction de la force exercée par le patient. Sans force et sans actionnement du levier de déclenchement, le dossier revient toujours dans la position la plus redressée.

ACCOUDOIRS

Les accoudoirs sont réglables en hauteur, et peuvent être abaissés jusqu'au niveau du siège pour le transfert latéral du patient.

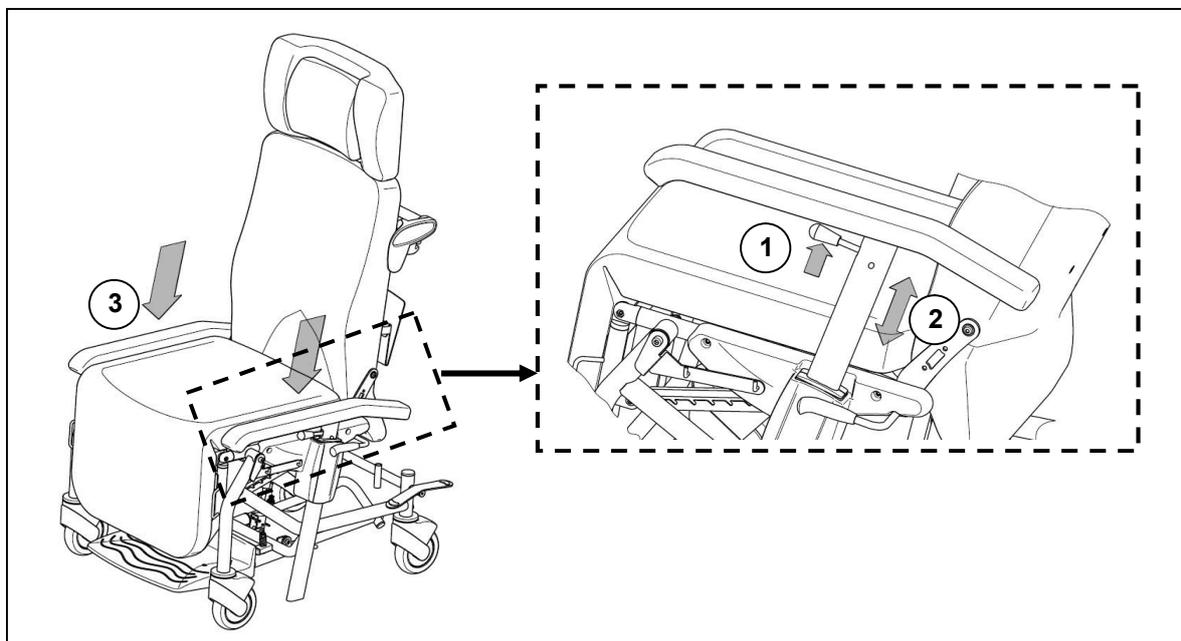

- Tirez le levier de déclenchement (1) des accoudoirs vers le haut et maintenez la traction.
- Déplacez l'accoudoir à la hauteur souhaitée (2) et relâchez le levier de déclenchement (1) afin que l'accoudoir puisse s'enclencher.
- Pour un transfert latéral, tirez le levier de déclenchement (1) et appuyez sur l'accoudoir pour l'emmenner sous la hauteur d'assise (3).



L'accoudoir n'est pas bloquée à la hauteur de la surface d'assise.



Veillez lors du déplacement de pièces mobiles à ce qu'aucun objet ni aucune partie du corps n'entre dans la zone de réglage : risque de blessure !

REPOSE-PIEDS

Il est possible de tirer le repose-pieds vers l'avant, ou s'il n'est pas utilisé, de le repousser sous le fauteuil. Lorsque le repose-pieds est sorti, il peut être utilisé, même pour monter sur le fauteuil ou en descendre.

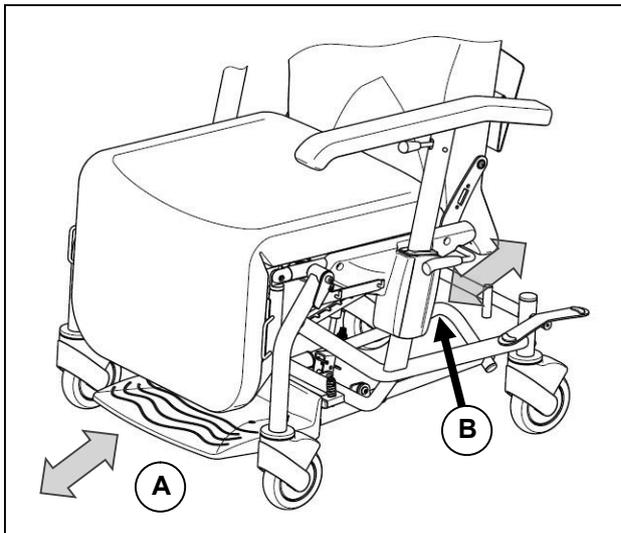

A Saisissez l'extrémité avant du repose-pieds et tirez-le vers l'avant du fauteuil jusqu'en butée ou repoussez-le sous le fauteuil.

B Un accompagnateur peut appuyer vers l'avant sur la poignée arrière pour sortir le repose-pieds ou tirer sur cette poignée pour ranger le repose-pieds sous le fauteuil.

 Le repose-pieds n'est pas rabattable vers le haut. S'il n'est pas utilisé, poussez-le ou tirez-le sous le fauteuil.

Le patient peut marcher sur le repose-pieds sorti pour monter sur le fauteuil ou en descendre. Tout le repose-pieds repose alors au sol grâce à un mécanisme à vérin.

 Actionnez toujours les freins avant la montée ou la descente d'un patient.

 Lors de l'utilisation du repose-pieds pendant le transport d'un patient, incliner le siège vers l'arrière pour relever légèrement le repose-pieds afin qu'il ne touche plus le sol.

FREIN DE STATIONNEMENT CENTRAL

Les deux roues arrière sont équipées d'un frein de stationnement central pour stabiliser le fauteuil.

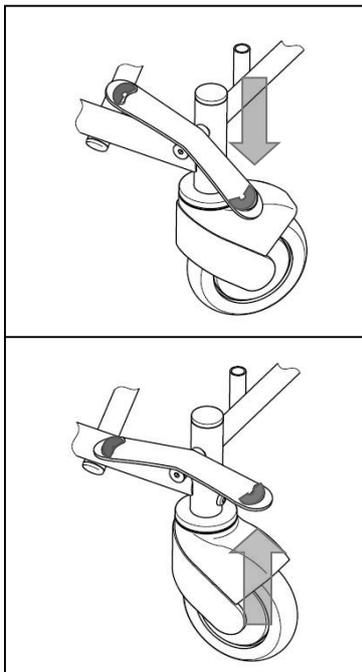

Enclenchement du frein de stationnement

Appuyez avec votre pied vers le bas sur l'un des leviers de déclenchement (repérés en rouge) présents sur les roues arrière gauche et droite, jusqu'à ce que les freins s'enclenchent de manière audible. Les roues arrière sont maintenant bloquées, empêchant ainsi tout déplacement et pivotement intempestifs.

Débloccage du frein de stationnement en position roue libre

Appuyez avec la pointe de votre pied vers le haut sur l'un des leviers de déclenchement (repérés en rouge) présents sur les roues arrière gauche et droite afin de supprimer le freinage des roues arrière.

ROUE DIRECTIONNELLE

Pour stabiliser le fauteuil pendant le transport, vous pouvez bloquer les roues arrière dans le sens de la marche. Seules les roues avant sont ainsi directrices, ce qui permet de pousser le fauteuil plus facilement.

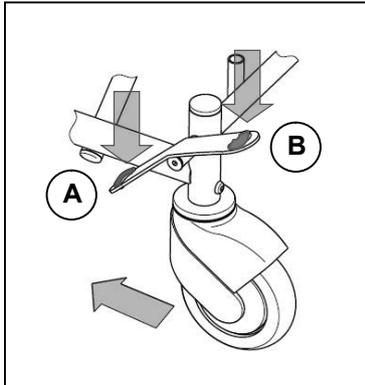

A Enclenchement roue directionnelle
Appuyez avec la pointe de votre pied vers le bas sur l'un des leviers de déclenchement (repérés en vert) présents sur les roues arrière gauche et droite. Déplacez alors le fauteuil jusqu'à ce que les deux roues arrière soient orientées dans le sens de la marche et s'enclenchent de manière audible.

B Enclenchement roue directionnelle
Pour libérer la fonction de roue directrice, appuyez légèrement avec la pointe de votre pied vers le bas sur l'un des leviers de déclenchement (repérés en rouge) présents sur les roues arrière gauche et droite.

ACCESSOIRES

• PORTE DOCUMENTS (B79)

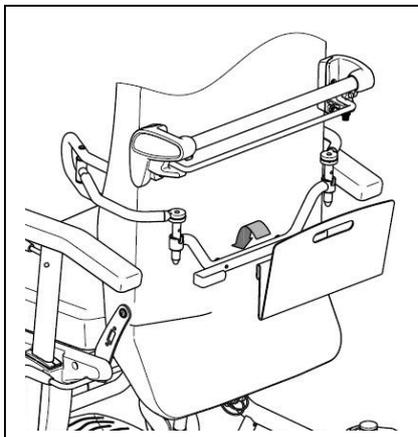

Il est possible d'installer derrière le dossier un logement pour déposer des documents pendant le transport du patient. Deux emplacements pour vis sont prévus à cet effet dans le cadre du dossier. Installez la barre de maintien avec les deux vis fournies de sorte que les extrémités ouvertes de la barre soient orientées vers l'extérieur. Le rangement peut alors être accroché aux extrémités de la barre.



Le porte-documents n'est prévu que pour une charge de 4 kg maximum.

• COUSSINS (L04)

Les coussins de maintien latéraux peuvent être rabattus et sont réglables en hauteur, en largeur et en longueur. Les supports de coussins peuvent être montés derrière le dossier. Deux fixations par vis sont prévues dans le cadre du dossier pour l'installation de la tringlerie du support.

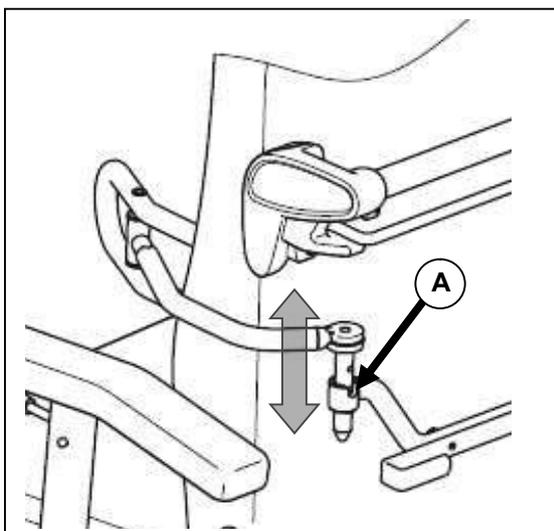

SUSPENSION

Placez les coussins dans le support situé dans le dossier de telle manière à ce que la tête de la vis de réglage (A) rentre dans la rainure du support.

RABATTEMENT

Soulevez le coussin de telle manière à ce que la tête de la vis de réglage (A) sorte du support du coussin. Faites pivoter le coussin vers l'extérieur ou vers l'intérieur pour pouvoir déplacer la tête de la vis de réglage (A) le long du bord du support du coussin.



Évitez de la faire basculer dans le tube.

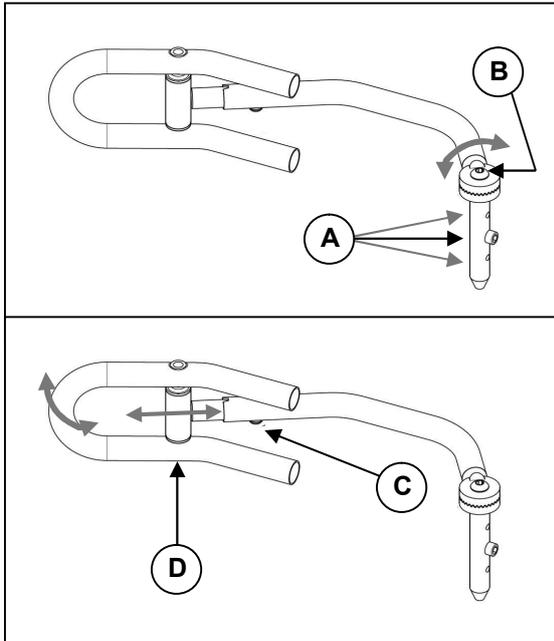

RÉGLAGE EN HAUTEUR

La hauteur latérale des coussins est ajustée en modifiant la position de la vis de réglage (A) située sur le tube vertical des coussins latéraux.

RÉGLAGE EN LARGEUR

Le réglage en largeur se fait en desserrant la vis (B). Il est possible de placer la couronne dentée libérée dans la position voulue.

RÉGLAGE EN LONGUEUR

La longueur des coussins latéraux est réglée en desserrant la vis (C) située sur le tube horizontal du coussin latéral (3 positions). La vis est ensuite remise en place et serrée à fond.

Par le biais de l'axe (D), les coussins épousent automatiquement le côté de votre corps en fonction de la position que vous occupez.

- ⚠ Assurez-vous qu'après le réglage, seules des parties capitonnées seront en contact avec le corps pour éviter toute source de compression.
- ⚠ Avant toute utilisation, vérifiez si les vis sont convenablement serrées.
- ⚠ Faites réaliser les opérations de montage et de réglage par des personnes agréées uniquement.
- ⚠ Le fabricant décline toute responsabilité en cas de dommages occasionnés par un réglage incorrect des coussins.

● **SUPPORT POUR POCHE DE PERFUSION (B52)**

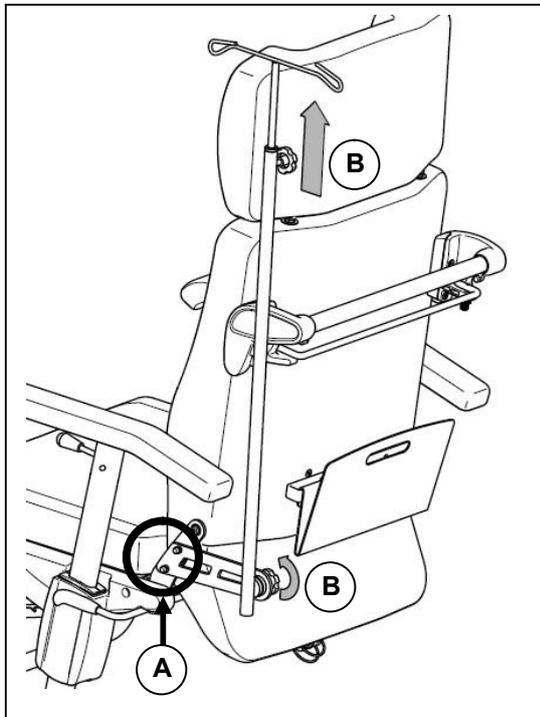

Il est possible d'installer un support pour poche de perfusion. Ce support peut être vissé sur le montant gauche dans les trous pré-perçés (A). Des vis de fixation (B) permettent de régler la longueur et l'inclinaison de la tringlerie.

- ⚠ Veillez avant toute utilisation à ce que toutes les vis soient bien serrées à la main.
- ⚠ Veillez avant toute utilisation du support à ce qu'il n'ait pas d'incidence sur l'administration correcte des produits de la perfusion.
- ⚠ Veillez avant toute utilisation du support pendant le transport d'un patient à ce que tous les tuyaux de raccords soient acheminés correctement et sans pli.
- ⚠ Veillez à ce que le support puisse dépasser au-dessus du produit. Risque de collision !
- ⚠ Ne pas rouler vite, en particulier dans les courbes, pendant le transport d'un patient, afin que le support pour poches de perfusion ne balance pas.

- **SUPPORT A USAGES MULTIPLES**

Les supports à usages multiples sur le cadre inférieur du châssis permettent par exemple d'accrocher un porte bouteille B83 (par exemple pour une bouteille d'oxygène) ou un accoudoir non utilisé.

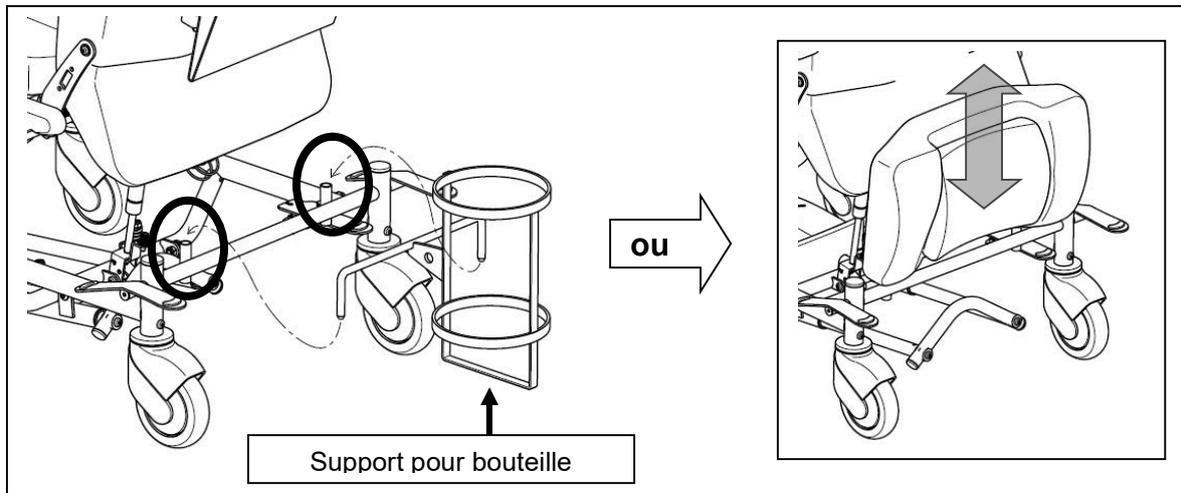

- ⚠ Veillez avant toute utilisation du support pour bouteille pendant le transport d'un patient à ce que tous les tuyaux de raccordements soient acheminés correctement et sans pli.
- ⚠ Ne pas rouler vite, en particulier dans les courbes, pendant le transport d'un patient.

- **REPOSE-JAMBES REGLABLE**

Il existe un repose-jambes à angle réglable en option, permettant de maintenir les jambes à différentes hauteurs.

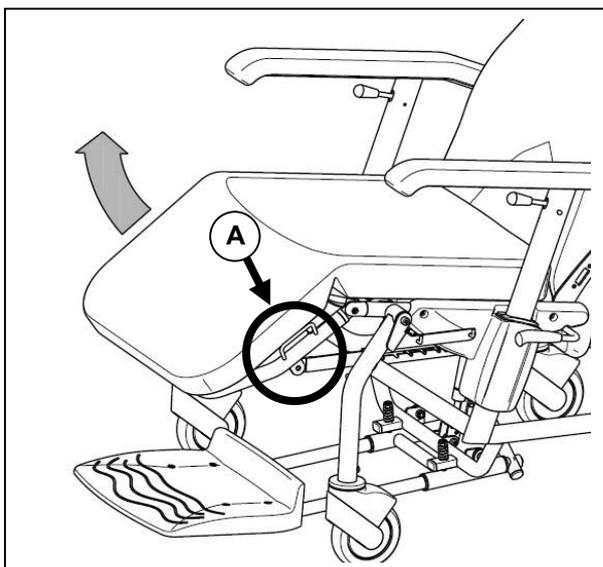

Saisissez le repose-jambes (**A**) sur le côté par la poignée droite ou gauche et tirez-le dans la position souhaitée. Pour abaisser le repose-jambes, tirez-le jusqu'à la position la plus haute (horizontale); le Rastomat le libère alors. Il peut alors être entièrement abaissé.

- **ACCOUDOIRS RÉGLABLES / ÉLARGIS**

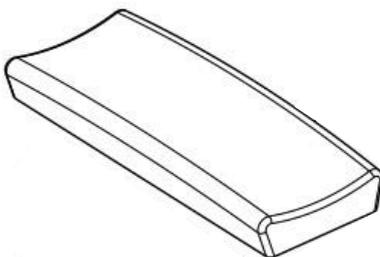

- **TABLE THERAPEUTIQUE (B12)**

Un support (sous l'accoudoir) permet d'installer la table thérapeutique en bois, réglable en profondeur, amovible et rabattable latéralement.

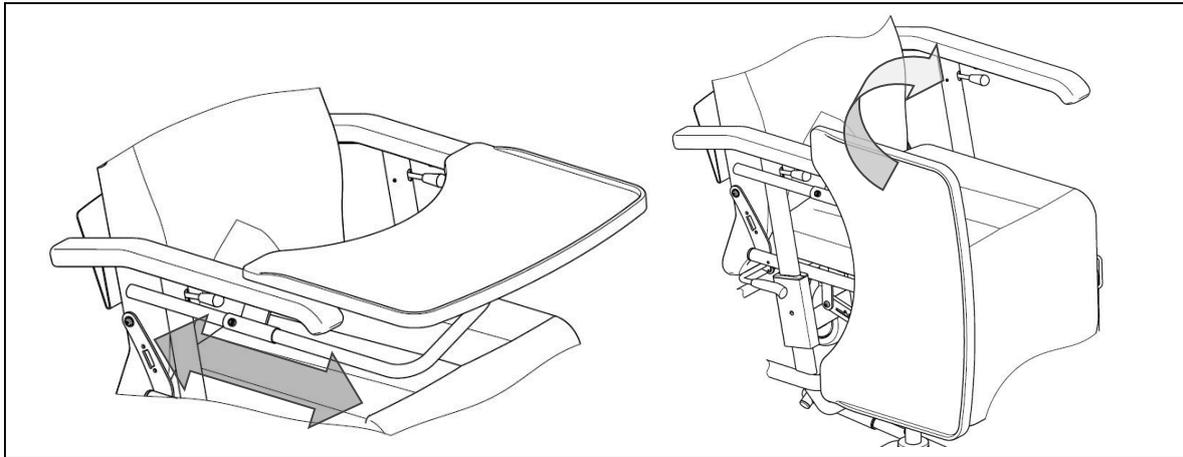

- **SUPPORT DE POCHE A URINE**

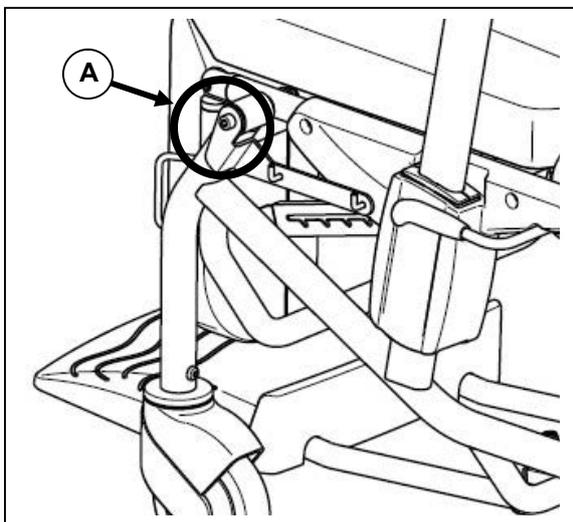

Il est possible d'installer sur le vissage avant du cadre du fauteuil (A), du côté gauche et/ou droit du cadre du fauteuil, un support permettant d'accrocher une poche à urines à deux crochets.



Veillez avant toute utilisation du support pour poche à urine pendant le transport d'un patient à ce que tous les tuyaux de raccordements et la poche soient acheminés sans pli ni écrasement.



Ne pas rouler vite, en particulier dans les courbes, pendant le transport d'un patient, afin que le ou les supports pour poches à urine ne balancent pas.

TRANSPORT

Pour le transport du fauteuil, il est possible de retirer la goupille de verrouillage de la suspension hydraulique au niveau de l'extrémité inférieure du dossier et de rabattre le dossier vers l'avant. Retirez le cas échéant l'appui-tête (si présent), poussez le repose-pieds sous l'assise, placez le repose-jambes dans la position la plus basse (si présent). Retirez les accessoires installés s'ils ont une incidence sur les dimensions du fauteuil.



Pour le transport passant par des marches, paliers ou dans des escaliers, il faut toujours être deux personnes au minimum. **Il est interdit de transporter le fauteuil de repos avec un patient.**



Vous ne devez tenir le fauteuil qu'au niveau de pièces fixes du cadre, sur les côtés. Ne jamais tenir le fauteuil de repos par les accoudoirs ou le siège !



Pendant le transport, aucune personne et aucun objet ne peuvent se trouver sous le fauteuil, sous peine de provoquer des blessures ou des dégâts.



Pour le transport à bord d'une voiture particulière, l'utilisation du fauteuil de repos comme siège est interdite.



Le fauteuil transporté à bord d'une voiture doit être bloqué avec des sangles de sécurité fixées sur les éléments du cadre.

TRANSPORT VIA DES RAMPES

Si vous pouvez vous rabattre sur des rampes pour surmonter un obstacle, nous vous prions de tenir compte des points suivants :

Le fauteuil est théoriquement un produit destiné à se déplacer à l'intérieur des bâtiments sur des surfaces planes ou substrats lisses. Les rampes seront utilisées dans la mesure seulement où leurs surfaces de roulement et de raccordement sont planes et sans aspérité.



Il est interdit de procéder au transport sur des rampes lorsqu'une personne est assise sur le fauteuil de repos.

POUR VOTRE SÉCURITÉ

Nous vous présentons ci-après quelques conseils de sécurité que nous vous engageons à suivre suivant l'équipement du fauteuil :



Utilisez le fauteuil de transport sur des surfaces et sols plans en intérieur.



Ne pas franchir d'escaliers ou d'autres obstacles.



Vérifiez régulièrement le bon fonctionnement des roues munies d'un frein de stationnement.



Vérifiez qu'aucun objet, obstacle ou personne ne se trouve dans la zone de réglage du dossier et du repose-pieds.



Soyez prudent avec le feu, en particulier avec les cigarettes incandescentes ; en effet, le tissu du siège et du dossier risque de s'enflammer.



Veillez à ne pas dépasser la **charge utile maximale (140 kg)**.



N'ouvrez aucun ressort pneumatique car ceux-ci sont sous pression : risque de lésions corporelles !



Toute utilisation de l'appareil est interdite si les ressorts pneumatiques (le cas échéant) sont endommagés. Contactez immédiatement votre revendeur pour les remettre en état.



L'utilisation d'accessoires modifie les caractéristiques du fauteuil.



Utilisez uniquement des accessoires d'origine et des pièces d'origine pour les travaux de réparation.

CONTROLES REGULIERS

Comme tout autre produit technique, votre fauteuil de transport doit également subir des contrôles réguliers. Les instructions suivantes décrivent les mesures à prendre pour pouvoir profiter pleinement des avantages de votre appareil, même après une utilisation prolongée.

• AVANT L'UTILISATION

Contrôlez les roulettes directrices à la recherche de dégâts et/ou de salissures.

Éliminez les salissures, car celles-ci peuvent réduire l'effet de freinage du frein de stationnement.

Si des roulettes directrices sont endommagées, nous vous prions de faire appel à un atelier spécialisé agréé pour les faire réparer.

• ENVIRON TOUTES LES 8 SEMAINES

En fonction de la fréquence d'utilisation, contrôlez les éléments suivants :

- Pièces mobiles des repose-jambes (le cas échéant)
- Pièces mobiles du mécanisme d'inclinaison (le cas échéant)
- État des revêtements
- Fonctionnement du réglage des accoudoirs, de l'inclinaison de l'assise, du réglage du dossier

• ENVIRON TOUS LES 6 MOIS

En fonction de la fréquence d'utilisation, contrôlez les points suivants :

- Propreté
- État général
- Bonne tenue des éléments vissés
- Fonctionnement des roulettes directrices / freins

En cas de résistance trop importante au roulement, les roulements des roues directrices seront nettoyés ; si cela s'avère insuffisant, nous vous prions de vous adresser à votre revendeur.

INSPECTION

Par principe, nous conseillons d'effectuer selon l'état des inspections bisannuelles, et au minimum avant chaque réutilisation, et impliquant l'exécution et la documentation des examens minimums suivants par des personnes autorisées :

- Contrôle des pièces du cadre pour la déformation plastique et les défauts de fonctionnement
- Contrôle visuel des dégâts à la peinture (risque de corrosion)
- Contrôle visuel des revêtements pour vérifier qu'ils ne sont pas abîmés
- Contrôle du bon fonctionnement des roulettes directrices (roue libre, stabilité directionnelle, freins de stationnement)
- Contrôle de tous les raccords vissés ou boulonnés pour vérifier la rigidité et l'assise
- État du graissage pour les pièces mobiles à guidage métallique
- Contrôle visuel de toutes les pièces en plastique pour vérifier qu'il n'y a pas de fissures ni de zones cassantes
- Contrôle du fonctionnement des repose-jambes (verrouillage, sollicitation, déformation, usure par sollicitation, levier de commande des réglages)
- Contrôle visuel et fonctionnel des ressorts pneumatiques (y compris levier de réglage)
- Complétude de la livraison
- Mode d'emploi présent

Faites confirmer l'entretien dans le programme d'entretien quand au moins les profils précités ont été contrôlés. Si votre revendeur n'effectue aucun entretien sur votre demande, prenez contact avec le fabricant. Nous vous indiquerons les revendeurs agréés dans votre région.

Le fabricant n'est pas responsable des dégâts dus à l'absence d'inspection ou à une mauvaise inspection.

ENTRETIEN

Pour maintenir votre fauteuil de transport en parfait état sur le plan visuel, vous devez l'entretenir régulièrement. Observez les indications suivantes :



L'utilisation d'appareils à vapeur ou à pression est interdite.

• REVÊTEMENT

Nettoyez les revêtements avec un chiffon imprégné d'eau chaude. En cas de salissures tenaces, vous pouvez laver le revêtement à l'aide d'un produit de lavage fin disponible dans le commerce. Vous pouvez éliminer les taches avec une éponge ou une brosse douce. N'oubliez pas que vous ne pouvez pas utiliser de brosse dure ou d'autre objet pointu pour le nettoyage.



N'utilisez pas de produits de nettoyage agressifs, comme des solvants ou des brosses dures.



Nous déclinons toute responsabilité pour les dégâts dus à l'utilisation de produits de nettoyage inappropriés.



Évitez de laisser pénétrer l'humidité dans les revêtements.

• PIÈCES EN MATIÈRE PLASTIQUE

Entretenez toutes les pièces en matière plastique avec des produits de nettoyage pour plastiques disponibles dans le commerce. Respectez les informations spécifiques sur le produit.

• REVÊTEMENT DE SURFACE

Le traitement de surface de haute qualité garantit une protection optimale contre la corrosion. Si le revêtement de surface est abîmé par des rayures, etc., réparez cette zone avec un crayon de retouche disponible chez votre revendeur. Un graissage occasionnel des pièces mobiles vous garantit que vous pourrez profiter longtemps de votre fauteuil roulant.

Pour garantir l'état de conservation à long terme, nous vous conseillons de faire inspecter votre fauteuil de transport tous les deux ans par votre revendeur. Au chapitre « Programme d'entretien », vous pourrez faire confirmer ces inspections.



Le fabricant décline toute responsabilité pour les dégâts/blessures dus à une maintenance et un entretien déficients.

DÉSINFECTION

La désinfection ne peut être effectuée que par un spécialiste en hygiène ou par une personne formée par un tel spécialiste. Toutes les pièces qui se trouvent sur le fauteuil peuvent être traitées à l'aide d'une désinfection par brossage. En principe, toutes les surfaces d'un système ou d'un produit sont désinfectées avant le transfert à un autre utilisateur, ou si la présence de problèmes infectieux a été signalée chez l'utilisateur ; dans ce cas, il faut appliquer les mesures préconisées par la loi allemande sur les épidémies (BseuchG).



Utilisez des vêtements de protection appropriés, car la solution de désinfection peut provoquer des irritations en cas de contact avec la peau. Lisez la notice jointe aux solutions que vous utilisez.



Le recours à des personnes non autorisées se fait à vos risques et périls.



Le fabricant du fauteuil roulant décline toute responsabilité pour les dégâts et blessures dus à des erreurs de manipulation des désinfectants.

Toutes les mesures de désinfection, tous les composants ou autres accessoires sont consignés dans un livret de désinfection qui contient au minimum les renseignements suivants et auquel est jointe la documentation des produits correspondants :

Tableau 2 - Modèle de livret de désinfection

| Jour de la désinfection | Raison | Spécification | Produit et concentration | Signature |
|-------------------------|--------|---------------|--------------------------|-----------|
| | | | | |

Abréviations pour l'inscription dans la colonne 2 (raison) :

S = Soupçon d'infection CI = Cas d'infection R = Réutilisation I = Inspection

Nous recommandons les désinfectants suivants pour la désinfection par brossage (suivant la liste RKI) :

| Substance active | Nom du produit | Désinfectant de blanchisserie | | Désinfection de surface (récurage/essuyage) | | Désinfection des excréments 1 volume crachat ou de selles + 2 volumes de solution diluée ou 1 volume d'urine + 1 volume de solution diluée | | | | | | Zone d'efficacité | Fabricant ou fournisseur |
|---|--|-------------------------------|------------------------|---|------------------------|---|------------------------|-----------------|------------------------|-----------------|------------------------|-------------------|--------------------------|
| | | Solution diluée | Durée pour faire effet | Solution diluée | Durée pour faire effet | Crachat | | Selles | | Urine | | | |
| | | | | | | Solution diluée | Durée pour faire effet | Solution diluée | Durée pour faire effet | Solution diluée | Durée pour faire effet | | |
| % | h | % | h | % | h | % | h | % | h | % | h | | |
| Phénol ou dérivé de phénol | Amocid | 1 | 12 | 5 | 6 | 5 | 4 | 5 | 6 | 5 | 2 | A | Lysoform |
| | Gevisol | 0,5 | 12 | 5 | 4 | 5 | 4 | 5 | 6 | 5 | 2 | A | Schülke & Mayr |
| | Helipur | | | 6 | 4 | 6 | 4 | 6 | 6 | 6 | 2 | A | B. Braun |
| | Solution savonneuse m-cresylic (DAB 6) | 1 | 12 | 5 | 4 | | | | | | | A | |
| | Phénol | 1 | 12 | 3 | 2 | | | | | | | A | |
| Chlore, substances organiques ou anorganiques avec chlore actif | Chloramine-T DAB 9 | 1,5 | 12 | 2,5 | 2 | 5 | 4 | | | | | A ¹ B | |
| | Clorina | 1,5 | 12 | 2,5 | 2 | 5 | 4 | | | | | A ¹ B | Lysoform |
| | Trichlorol | 2 | 12 | 3 | 2 | 6 | 4 | | | | | A ¹ B | Lysoform |
| Par combinaisons | Apesin AP100 ² | | | 4 | 4 | | | | | | | AB | Tana PROFESSIONAL |
| | Dismozon pur ² | | | 4 | 1 | | | | | | | AB | Bode Chemie |
| | Perform ² | | | 3 | 4 | | | | | | | AB | Schülke & Mayr |
| | Wofesteril ² | | | 2 | 4 | | | | | | | AB | Kesia Pharma |

| Substance active | Nom du produit | Désinfectant de blanchisserie | | Désinfection de surface (récurage/essuyage) | | Désinfection des excréments 1 volume crachat ou de selles + 2 volumes de solution diluée ou 1 volume d'urine + 1 volume de solution diluée | | | | | | Zone d'efficacité | Fabricant ou fournisseur | |
|--|---|-------------------------------|------------------------|---|------------------------|---|------------------------|-----------------|------------------------|-----------------|------------------------|-------------------|--------------------------|-------------------|
| | | Solution diluée | Durée pour faire effet | Solution diluée | Durée pour faire effet | Crachat | | Selles | | Urine | | | | |
| | | | | | | Solution diluée | Durée pour faire effet | Solution diluée | Durée pour faire effet | Solution diluée | Durée pour faire effet | | | |
| | | | | | | | | | | | | | | % |
| Formaldéhyde et/ou autres aldéhydes ou dérivés | Aldasan 2000 | | | 4 | 4 | | | | | | | | AB | Lysoform |
| | Antifect FD 10 | | | 3 | 4 | | | | | | | | AB | Schülke & Mayr |
| | Antiseptica désinfection de surface 7 | | | 3 | 6 | | | | | | | | AB | Antiseptica |
| | Apesin AP30 | | | 5 | 4 | | | | | | | | A | Tana PROFESSIONAL |
| | Bacilloid special | | | 6 | 4 | | | | | | | | AB | Bode Chemie |
| | Buraton 10F | | | 3 | 4 | | | | | | | | AB | Schülke & Mayr |
| | Desomed A 2000 | | | 3 | 6 | | | | | | | | AB | Desomed |
| | Nettoyant désinfectant pour hôpitaux | | | 8 | 6 | | | | | | | | AB | Dreiturm |
| | Desomed Perfekt | | | 7 | 4 | | | | | | | | AB* | Desomed |
| | Solution formaldéhyde (DAB 10), (formaline) | 1,5 | 12 | 3 | 4 | | | | | | | | AB | |
| | Incidin Perfekt | 1 | 12 | 3 | 4 | | | | | | | | AB | Ecolab |
| | Incidin Plus | | | 8 | 6 | | | | | | | | A | Ecolab |
| | Kohrsolin | 2 | 12 | 3 | 4 | | | | | | | | AB | Bode Chemie |
| | Lysoform | 4 | 12 | 5 | 6 | | | | | | | | AB | Lysoform |
| | Lysoformin | 3 | 12 | 5 | 6 | | | | | | | | AB | Lysoform |
| | Lysoformin 2000 | | | 4 | 6 | | | | | | | | AB | Lysoform |
| | Melsept | 2 | 12 | 4 | 6 | | | | | | | | AB | B. Braun |
| | Melsitt | 4 | 12 | 10 | 4 | | | | | | | | AB | B. Braun |
| | Minutil | 2 | 12 | 6 | 4 | | | | | | | | AB | Ecolab |
| | Multidor | | | 3 | 6 | | | | | | | | AB | Ecolab |
| Nüscopept | | | 5 | 4 | | | | | | | | AB | Dr. Nüsken Chemie | |
| Optisept | | | 7 | 4 | | | | | | | | AB* | Dr. Schumacher | |
| Pursept-FD | | | 7 | 4 | | | | | | | | AB* | Merz | |
| Ultrasol F | 3 | 12 | 5 | 4 | | | | | | | | AB | Fresenius Kabi | |
| Surfactants amphotères (amphotensiden) | Tensodur 103 | 2 | 12 | | | | | | | | | | A | MFH Marienfelde |
| Lye | Lait de chaux ³ | | | | | | | 20 | 6 | | | | A ³ B | |

1 Pas efficace contre les myco-bactéries lors de la désinfection d'entretien, principalement en présence de sang.
 2 Ne convient pas pour désinfecter des surfaces poreuses ou contaminées de sang (par exemple bois brut).
 3 Pas efficace pour la tuberculose ; préparation de lait de chaux : 1 volume de chaux dissoute (hydroxyde de calcium) + 3 volumes d'eau.
 * Efficacité contrôlée sur les virus conformément aux méthodes de contrôle de RKI (Federal Health Reporting 38 (1995) 242).
 A : convient pour tuer les germes bactériens végétatifs, y compris les myco-bactéries et champignons, y compris les spores fongiques.
 B : convient pour désactiver les virus.

L'état actuel des désinfectants repris sur la liste RKI peut être demandé au Robert-Koch-Institut (RKI) (page d'accueil : www.rki.de).

Si vous avez des demandes d'explications concernant la désinfection, adressez-vous à votre revendeur qui se fera un plaisir de vous aider.

STOCKAGE

- Stockez le fauteuil uniquement dans des locaux secs (+ 5°C à + 45°C).
- À une humidité relative de 30 % à 70 %.
- À une pression d'air de 700 hPa à 1060 hPa.
- Protéger contre la corrosion (eau salée, air marin, sable, poussière) en prévoyant une protection ou un emballage suffisant.
- Stocker (ou marquer) toutes les pièces démontées de façon claire dans un endroit, pour éviter toute confusion avec d'autres produits lors du remontage.
- Tous les éléments doivent être stockés sans sollicitation.

RECYCLAGE

Pour le recyclage du fauteuil de transport, prenez contact avec vos représentants locaux ou retournez-le à votre revendeur qui a la possibilité, après traitement hygiénique, de le renvoyer au fabricant qui se chargera du recyclage et du retraitement par tri sélectif.

Les matériaux d'emballage peuvent être déposés dans les centres de valorisation et de recyclage ou chez votre revendeur.

Votre revendeur est à votre disposition pour toute question.

GARANTIE

Extrait des conditions commerciales générales :

(...)

5. Les conditions de garantie sont susceptibles de varier d'un pays à l'autre. Consultez votre spécialiste pour la durée de garantie.

(...)

Il n'existe pas de dommages et intérêts dans les cas suivants :

- en cas de faible différence par rapport à l'état normal
- en cas de faible limitation de fonctionnalité
- pour l'usure naturelle
- pour les pannes consécutives à une installation inappropriée ou au manque de maintenance
- pour les pannes consécutives à une utilisation inappropriée
- pour les pannes consécutives à une manipulation inappropriée par le client et ses partenaires ou ateliers
- pour les dommages apparus après le transfert des risques et consécutifs à une manipulation inappropriée ou réalisée avec négligence, à une sollicitation excessive, à l'utilisation de matériel inapproprié, à une installation incorrecte ou à des influences extérieures spéciales, non prévues dans le contrat.

(...)

CONFORMITÉ

Le fauteuil de transport ALESIA respecte les exigences de la directive européenne :

- 93/42/CEE (directive sur les produits médicaux)

ainsi que les normes pour les produits :

- (DIN) EN 12182 : 2012 (dans la mesure où elle est d'application)

**PLAN DE MAINTENANCE**

| Date | Maintenance | Remarques | Signature |
|----------|------------------------------------|-----------|-----------|
| 1/1/2015 | Lubrification et entretien général | non | |
| | | | |
| | | | |
| | | | |
| | | | |
| | | | |
| | | | |
| | | | |
| | | | |
| | | | |
| | | | |
| | | | |
| | | | |
| | | | |
| | | | |
| | | | |

JOURNAL DE DÉSINFECTION

| Date de désinfection | Motif | Spécification | Substance et concentration | Signature |
|----------------------|-------|---------------|----------------------------|-----------|
| | | | | |
| | | | | |
| | | | | |
| | | | | |
| | | | | |
| | | | | |
| | | | | |
| | | | | |
| | | | | |
| | | | | |
| | | | | |
| | | | | |
| | | | | |
| | | | | |
| | | | | |
| | | | | |
| | | | | |
| | | | | |
| | | | | |
| | | | | |
| | | | | |

Abréviations pour les données de la colonne 2 (motif) :
V = Infection suspectée IF = Cas d'infection W = Répétition I = Inspection

INHOUDSOPGAVE

| | |
|--|----|
| Voorwoord | 2 |
| Toepassingsgebied | 2 |
| Algemene instructies | 2 |
| Onderdelen Alesia | 3 |
| Technische gegevens..... | 3 |
| Montage..... | 4 |
| • Kabelbinder | 4 |
| • Zit | 4 |
| • Rug..... | 5 |
| • Hoofdsteen (OPTIONEEL)..... | 5 |
| Zitkanteling | 6 |
| Verstelbare rugleuning | 6 |
| Armsteunen | 7 |
| Voetsteun..... | 8 |
| Remmen (centrale vergrendeling)..... | 8 |
| Richtingwiel | 9 |
| Accessoires | 9 |
| • Documenthouder (B79)..... | 9 |
| • Pelot (L04)..... | 9 |
| • Serumhouder (B52) | 10 |
| • Multifunctionele houder..... | 11 |
| • Verstelbare beensteen..... | 11 |
| • Verstelbare / bredere armsteunen | 11 |
| • Tafel(B12) | 12 |
| • Urinezakhouder..... | 12 |
| Transport | 12 |
| Transport op hellingen..... | 13 |
| Voor uw veiligheid | 13 |
| Regelmatig controleren | 13 |
| Inspectie | 14 |
| Verzorging | 14 |
| Desinfecteren | 15 |
| Opslag | 16 |
| Afvalverwerking | 17 |
| Garantie | 17 |
| Conformiteit | 17 |
| Onderhoudsplan | 18 |
| Desinfectiejournaal | 18 |

VOORWOORD

We willen u danken voor het vertrouwen dat u in de producten van VERMEIREN stelt.

De producten van Vermeiren zijn het resultaat van jarenlang onderzoek en ervaring. Bij de ontwikkeling is heel veel aandacht besteed aan eenvoudige bediening en gemakkelijk onderhoud.

De gebruiksduur van het product hangt in hoge mate af van een goede behandeling en verzorging tijdens het gebruik. Deze handleiding maakt u vertrouwd met de bediening van uw stoel. Ook vindt u ook enkele onderhoudsadviezen zodat uw product lang meegaat.

Deze handleiding geldt voor de nieuwste versie van het product. De firma Vermeiren behoudt zich echter het recht voor om wijzigingen door te voeren zonder verplicht te zijn voordien geleverde modellen aan te passen of te vervangen.

Denk erom dat het naleven van onze instructies ertoe bijdraagt dat uw stoel ook na jarenlang gebruik in uitstekende staat blijft.

Voor meer informatie neemt u contact op met uw vakhandelaar.

TOEPASSINGSGEBIED

Met de transportstoel ALESIA beschikt u over een product dat volledig is ontworpen voor uw comfort. De transportstoel ALESIA mag alleen binnenshuis worden gebruikt. Dit product mag niet buitenshuis worden gebruikt. Personen die met de stoel moeten worden vervoerd, moeten over voldoende lichaamscontrole beschikken en niet leiden aan evenwichtsstoringen die de zijwaartse stabiliteit beïnvloeden zonder dat voorzorgsmaatregelen voor beveiliging van de patiënt worden getroffen. U dient het product niet te gebruiken als ladder, voor het plaatsen van hete, koude of zware lasten of om voorwerpen te vervoeren. Lees deze handleiding aandachtig zodat u vertrouwd raakt met het product.

Dankzij de accessoires kan het product worden gebruikt bij personen die zich moeilijk kunnen bewegen door:

- Verlamming/zwakke ledematen (maar wel met controle over het rechtop houden van de romp)
- Letsel aan de gewrichten
- Ziekten zoals hart- en bloedsomloopinsufficiëntie

Bij de indicatie dient rekening te worden gehouden met o.a. de volgende factoren:

- Grootte en lichaamsgewicht (**maximale belasting 140 kg**)
- Lichamelijke en geestelijke toestand
- Woonomgeving

De garantie geldt uitsluitend wanneer het product onder de vermelde voorwaarden en voor de vermelde doelstellingen wordt gebruikt.

ALGEMENE INSTRUCTIES

Het frame van de stoel ALESIA is gemaakt van hoogwaardig staal dat is voorzien van een poedercoating. Dankzij de bekleding van kunstleer kan het product eenvoudig worden gereinigd en onderhouden. De zitsystemen zijn ergonomisch gevormd voor uw comfort.

De hoek van het zitsysteem, de rug en de beensteun wordt versteld met behulp van een pneumatische cilinder.

ONDERDELEN ALESIA

- 1 = Rug
- 2 = Verstelling rugleuning
- 3 = Hoofdsteun (optioneel)
- 4 = Armsteun
- 5 = Verstelhendel armsteun
- 6 = Zit-/beensteun
- 7 = Voetsteun
- 8 = Voethendel rem (centrale vergrendeling),
Voethendel richtingwiel
- 9 = Rompelot (optioneel)
- 10 = Voethendel zitneiging (niet afgebeeld)

TECHNISCHE GEGEVENS

(Voor volledig gemonteerde toestand en standaarduitrusting). Let erop dat door het monteren van accessoires de technische gegevens dienovereenkomstig veranderen.

| | ALESIA |
|--|--------------------|
| Totale lengte zitpositie | 800 mm |
| Totale lengte ligpositie | 1330 mm |
| Totale breedte | 700 mm |
| Zitbreedte | 540 mm |
| Hoogte rugleuning | 800 mm |
| Totale hoogte met hoofdsteun (optioneel) | 1330 mm |
| Zithoogte | 530 mm |
| Zitdiepte | 480 mm |
| Hoogte armsteunen | 0 mm - 270 mm |
| Totaal gewicht * | vanaf 33 kg |
| Maximale nominale last | 140 kg |
| Rugleuning (gasveer 150N) | ca. 30° |
| Zitkanteling (gasveer 400N) | ca. 12° |
| Lengte beensteun | 330 mm |
| Beensteunverstelling (optioneel) | ca. 85° (Rastomat) |
| Minimale draaicirkel | 1690 mm |
| Wielen voor | 125 x 32 |
| Wielen achter (centrale vergrendeling) | 125 x 32 (met rem) |

Technische wijzigingen voorbehouden. Afwijkingen +/- 15 mm/1,5kg, 1,5° zijn mogelijk.
* zonder hoofdsteun en accessoires.

MONTAGE

• KABELBINDER

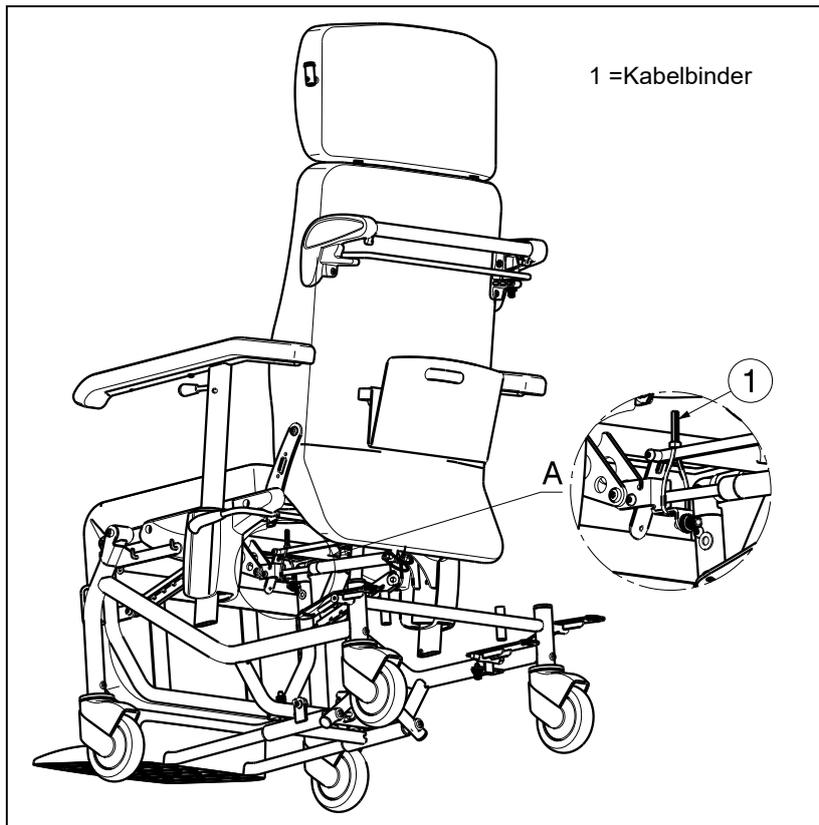

Voor de goede functie van de gasveer (ruginclinatie) is er een kabelbinder ① gemonteerd.

Verwijder deze kabelbinder ① niet!

• ZIT

De zit wordt met klembevestigingen op het frame vastgezet.

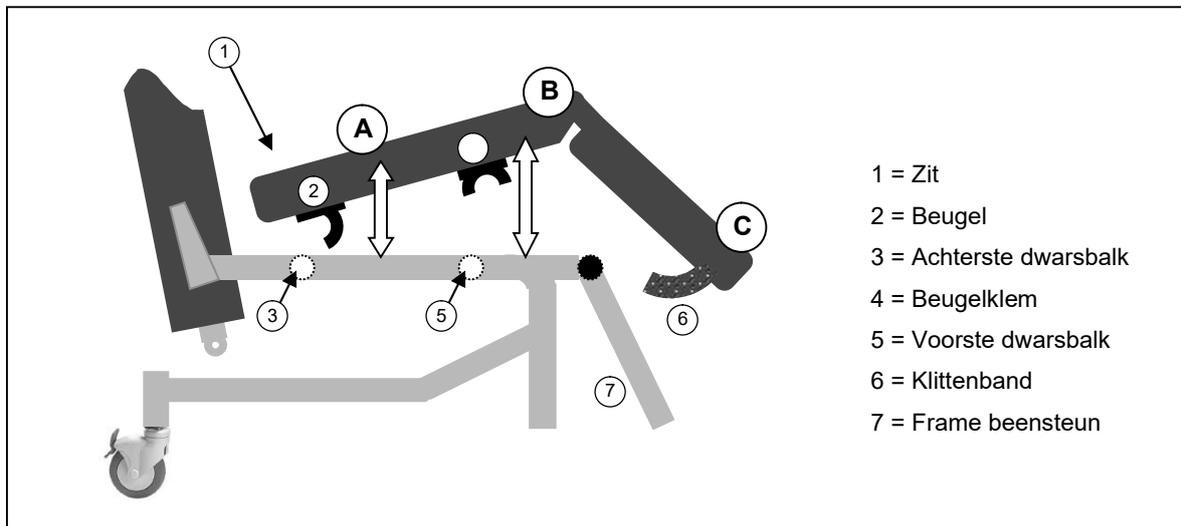

- A** Leg de zit (1) enigszins scheef op het frame zodat de beugel (2) onder de achterste dwarsbalk van het frame (3) steekt.
- B** Druk de zit (1) aan de voorkant naar beneden, zodat de beugelklem (4) op de voorste dwarsbalk van het frame (5) klikt.
- B** Met de klittenband (6) worden de onderbeenkussens aan de stangen van het frame van de beensteun (7) bevestigd.

Wanneer u de zit los wilt maken, gaat u omgekeerd te werk.



Let erop dat u geen voorwerpen of lichaamsdelen tussen zit en frame laat komen - gevaar voor letsel!

• RUG

Voor montage van de rugleuning is de gasveer met een zekeringsbout (1) aan het rugframe vastgezet.

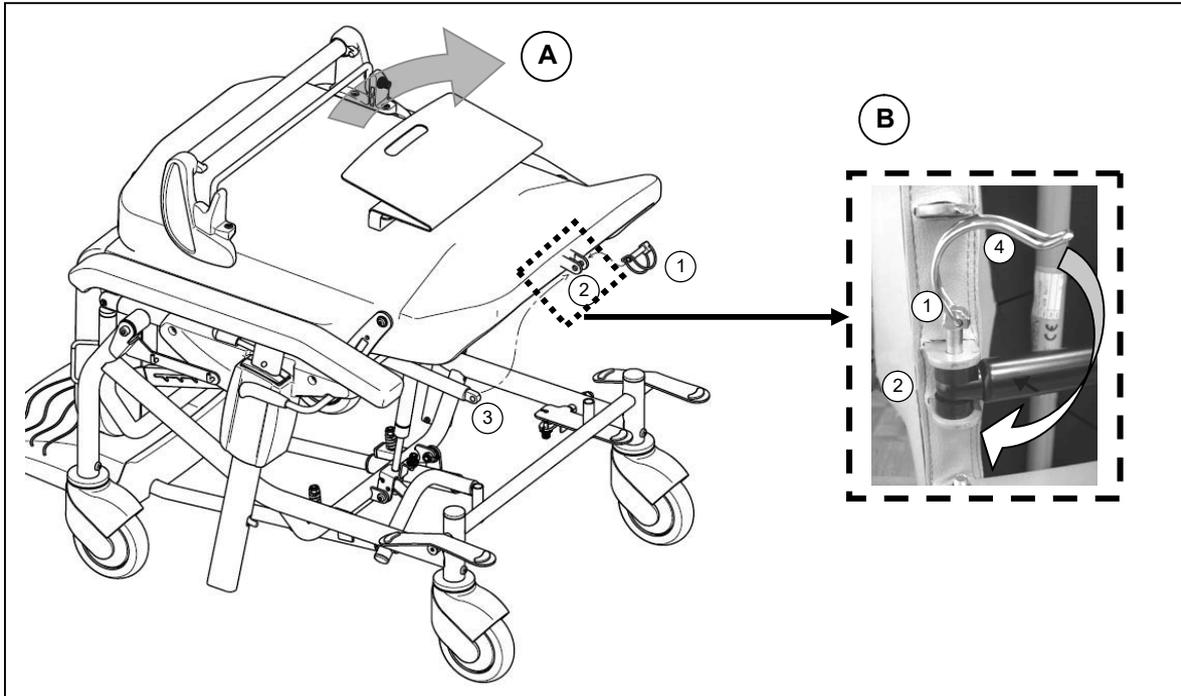

A Zet het rugframe zover omhoog dat de uitsparing onder aan de rug (2) en het ophangingsoog van de gasveer (3) tegenover elkaar liggen.

B Steek de zekeringsbout (1) door de uitsparing in de rugleuning en de gasveer. Zet vervolgens de zekeringsbout (1) vast door de spanveer (4) zover over de bout te trekken, dat deze over het einde van de spanbout past.

• HOOFDSTEUN (OPTIONEEL)

De hoofdsteun wordt in de openingen van de rug (A) gestoken en het hoofdkussen kan in de hoogte worden aangepast. Het hoofdkussen kan met een drukknop aan het onderste einde van de glijstrip van het kussen worden verwijderd of aangebracht.

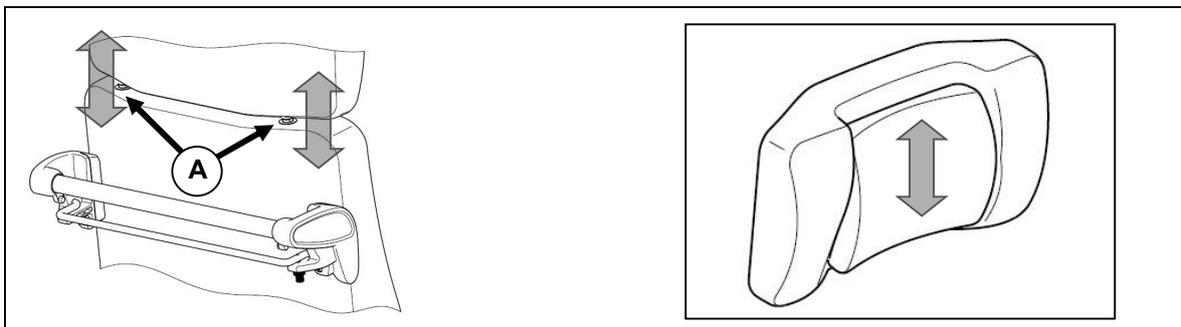

ZITKANTELING

Met een gasveer kan de zitmodule door een begeleider traploos tot 12° in de comfortpositie worden gekanteld en als in-/uitstaphulp naar voren tot 3°.

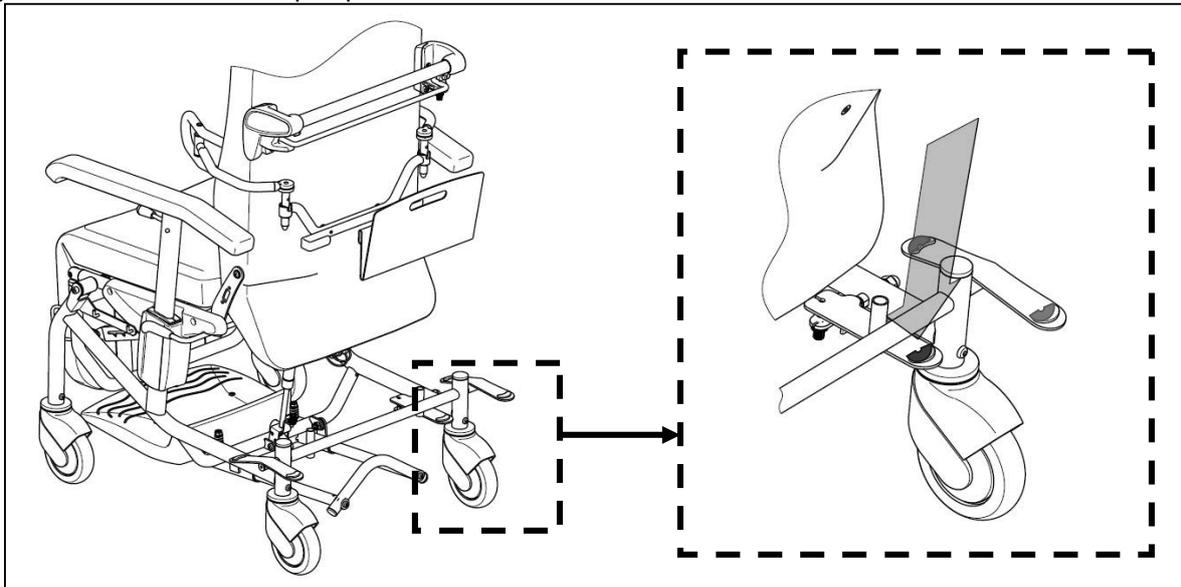

Druk de ontgrendelhendel (blauw gemarkeerd) aan het rechter achterwiel voor de zitkanteling met uw voet licht naar onder en verstel de zitmodule in de gewenste positie door met de handgreep de zitmodule naar onder te drukken of naar boven te trekken. Om de gewenste positie vast te zetten haalt u uw voet van de ontgrendelhendel.



Let erop dat het achterwiel niet onder de blauwe ontgrendelhendel staat en deze blokkeert.



Denk eraan dat een niet-geremde rolstoel bij het bedienen van de zitkanteling in beweging kan komen.

Als een patiënt moet worden vervoerd, dient ten minste een lichte zitkanteling te worden gekozen omdat anders de voetsteun tijdens het transport (als deze in gebruik is) over de grond sleept.

VERSTELBARE RUGLEUNING

De rugleuning kan door de patiënt of door de begeleider tot 30° naar achter worden veresteld.

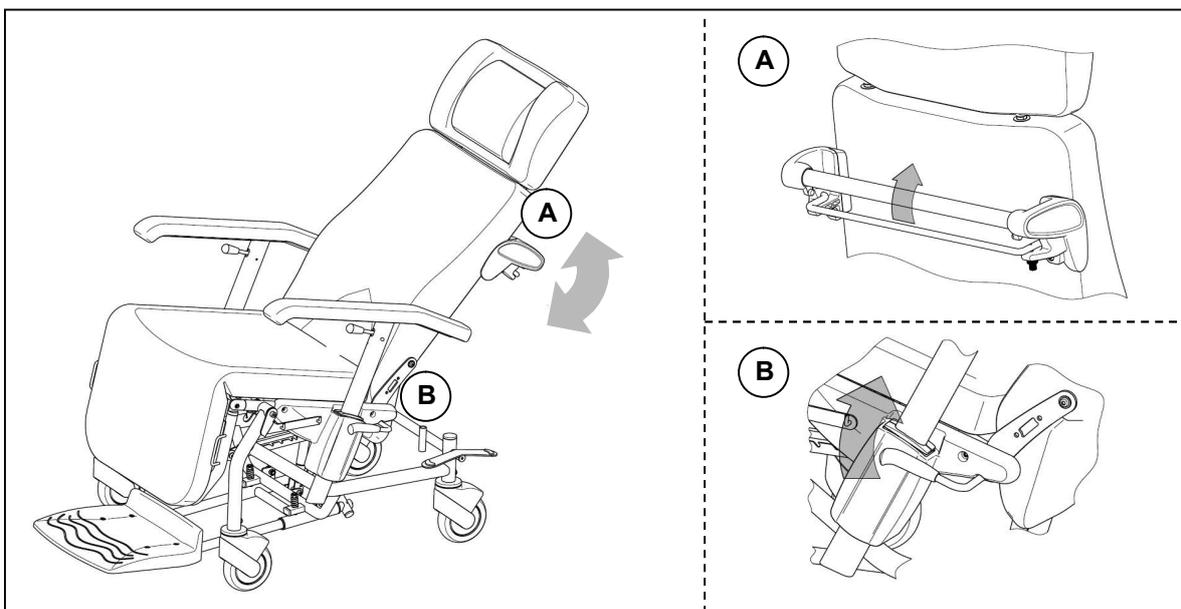

A BEDIENING BEGELEIDER

Trek de ontgrendelbeugel onder de handgreep in de richting van de handgreep aan. Terwijl u de ontgrendelhendel aangetrokken houdt, kan de rugleuning - aan de handgreep - in de gewenste positie worden geplaatst. Om de gewenste rugpositie vast te zetten laat u de ontgrendelbeugel onder de handgreep weer los.



Denk eraan dat een niet-geremde rolstoel bij het verstellen van de rugleuning in beweging kan komen.



De gasveer is op patiëntbelasting afgesteld. Zonder belasting en bediening van de ontgrendelhendel gaat de rugleuning steeds terug naar de voorste positie

B BEDIENING PATIËNT

Trek de ontgrendelhendel links of rechts naast de armsteunhouder licht naar boven. Terwijl u de ontgrendelhendel aangetrokken houdt, kan de rugleuning in de gewenste positie worden geplaatst doordat u met uw eigen gewicht de rugleuning licht naar achter drukt of door licht met uw rug naar voren te buigen de rugleuning van de stoel naar voren verplaatst. Om de gewenste rugleuningpositie vast te zetten laat u de ontgrendelhendel weer los.



Denk eraan dat een niet-geremde rolstoel bij het verstellen van de rugleuning in beweging kan komen.



De gasveer is op patiëntbelasting afgesteld. Zonder belasting en bediening van de ontgrendelhendel gaat de rugleuning steeds terug naar de voorste positie.

ARMSTEUNEN

De armsteunen kunnen in de hoogte worden veresteld. Als de patiënt zijdelings moet worden verplaatst, kunnen ze tot op de hoogte van de zit neerzakken.

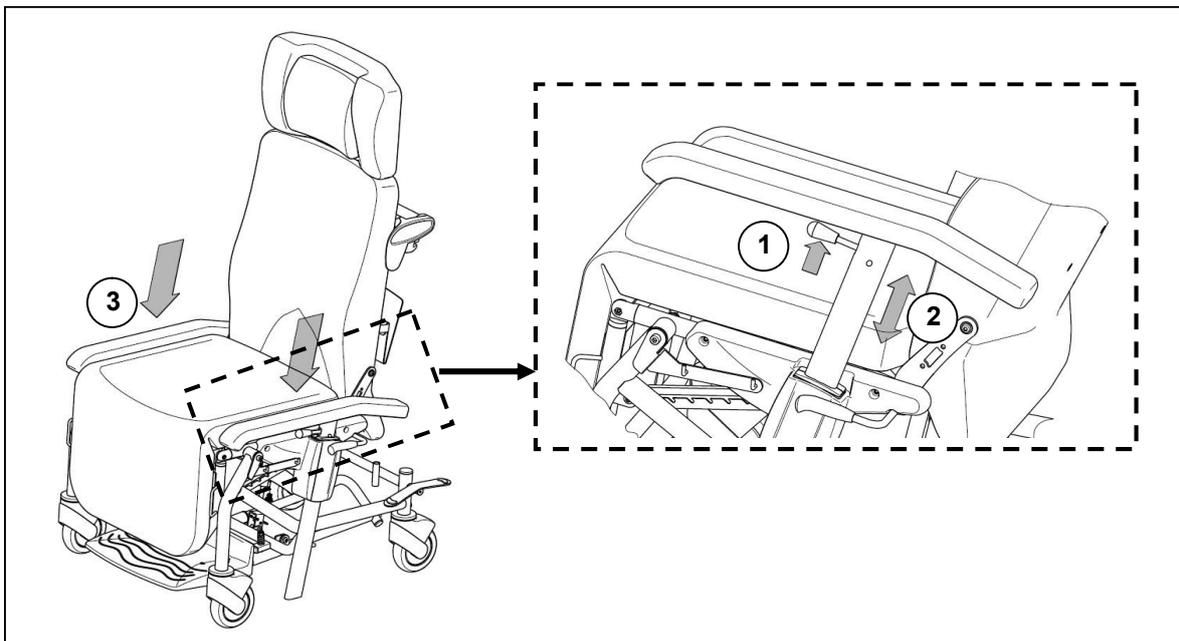

- Trek de ontgrendelhendel (1) van de armsteun naar boven (in de richting van de armsteunbekleding) en houd deze aangetrokken.
- Breng de armsteun op de gewenste hoogte (2) en laat de ontgrendelhendel (1) los zodat de armsteun kan vastklikken.
- Voor een zijdelingse verplaatsing trekt u aan de ontgrendelhendel (1) en drukt u de armsteunen tot zithoogte naar beneden (3).



Op de hoogte van het zitvlak is de armsteun niet vergrendeld.



Let erop dat bij beweging van verstelbare delen geen lichaamsdelen of in het verstelgebied terecht komen – gevaar voor letsel!

VOETSTEUN

De voetsteun kan voor gebruik onder de stoel uit worden getrokken en wanneer deze niet wordt gebruikt onder de stoel worden geschoven. De voetsteun mag worden belast wanneer deze is uitgetrokken.

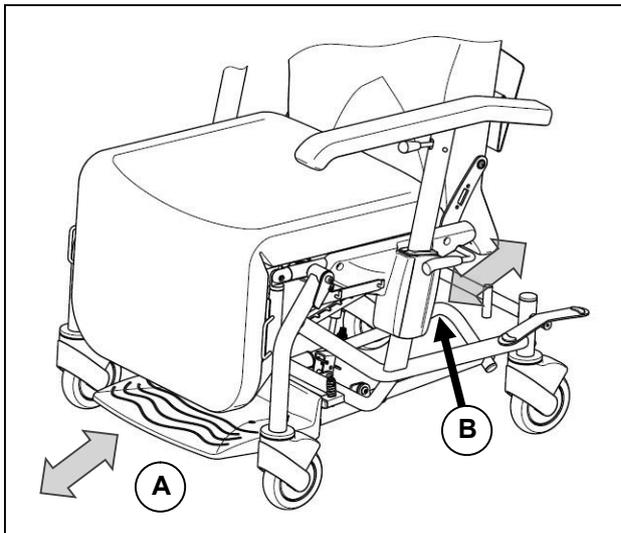

A Pak de voetsteun bij het voorste einde vast en trek deze uit tot aan de aanslag of druk de voetsteun net zo weer onder de stoel.

B Een begeleider kan de voetsteun aan de achterste handgreep naar voren drukken of ook weer met de greep onder de stoel trekken.

 De voetsteun kan niet naar boven worden geklapt. Als u deze niet gebruikt, schuift/trekt u deze onder de stoel.

Bij het in-/uitstappen mag de patiënt met zijn voeten op de uitgetrokken voetsteun trappen. Deze geeft door een veermechanisme zo mee dat de hele voetsteun op de grond rust.



Voor het in-/uitstappen van een patiënt dient altijd de rem te worden gebruikt.



Bij gebruik van de voetsteun voor vervoer van een patiënt dient de zitkanteling naar achter te worden versteld omdat alleen dan de voetsteun door een veermechanisme licht wordt opgetild.

REMMEN (CENTRALE VERGREDELING)

Voor een veilige stand van de stoel zijn de beide achterwielen voorzien van een centrale rem.

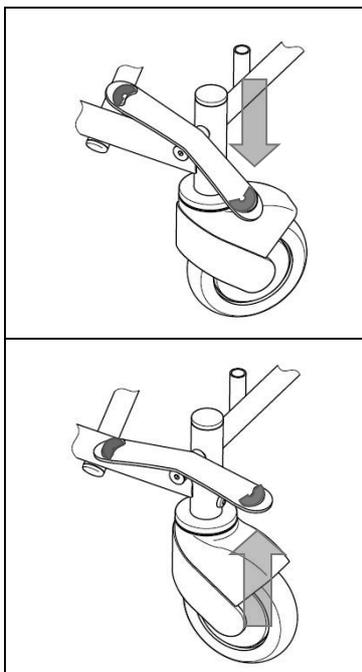

Vergrendelen van de rem

Druk met uw voet een ontgrendelhendel (rood gemarkeerd) rechts of links bij de achterwielen naar beneden totdat de rem hoorbaar vergrendelt. De achterwielen kunnen nu niet meer rollen of draaien.

Rem in vrijloop zetten

Druk met de punt van uw voet een ontgrendelhendel (rood gemarkeerd) rechts of links bij de achterwielen naar boven totdat de remming van de achterwielen is opgeheven.

RICHTINGWIEL

Om de rijeigenschappen van de stoel tijdens het duwen te stabiliseren kunnen de achterwielen zo worden geblokkeerd dat beide achterwielen in een parallel spoor lopen. Hierdoor zijn alleen nog de voorwielen bestuurbaar waardoor de stoel gemakkelijker kan worden geduwd.

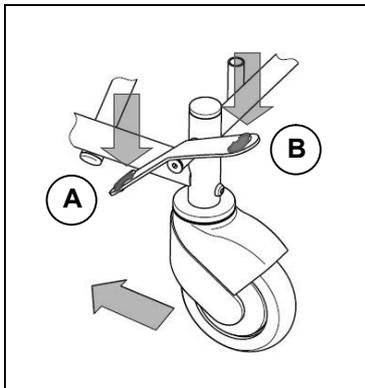

A Vergrendelen van het richtingwiel

Druk met de punt van uw voet een ontgrendelhendel (groen gemarkeerd) rechts of links bij de achterwielen naar beneden. Verplaats de stoel nu tot beide wielen parallel aan het frame zijn uitgelijnd en hoorbaar vergrendelen.

B Vergrendelen van het richtingwiel

Om de richtingwiel functie te activeren, drukt u met de punt van uw voet een ontgrendelhendel (rood gemarkeerd) rechts of links bij de achterwielen licht naar beneden.

ACCESSOIRES

• DOCUMENTHOUDER (B79)

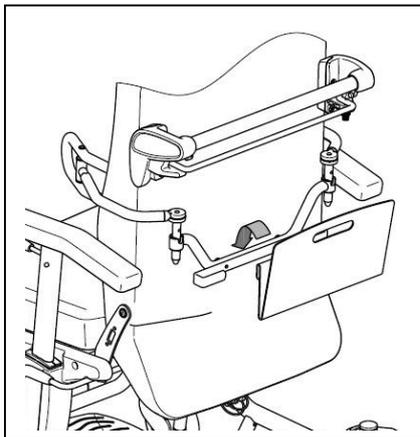

Om documenten te bewaren die tijdens het vervoer van de patiënt zijn bijgevoegd, kan een klemvak achter de rug worden gemonteerd. In het rugframe bevinden zich hiervoor twee schroefopeningen. Monteer de houderstang met de twee meegeleverde schroeven zo dat de open stangeinden naar buiten wijzen. Aan de stangeinden wordt het klemvak bevestigd.



De documenthouder is geschikt voor een belasting van max. 4 kg.

• PELOT (L04)

De zijpelotten kunnen worden weggeklapt en zijn in de hoogte, breedte en lengte verstelbaar. De pelottenhouders kunnen achter de rugleuning worden gemonteerd. Voor het aanbrengen van de houderstang bevinden zich in het rugframe hiervoor twee schroefopeningen.

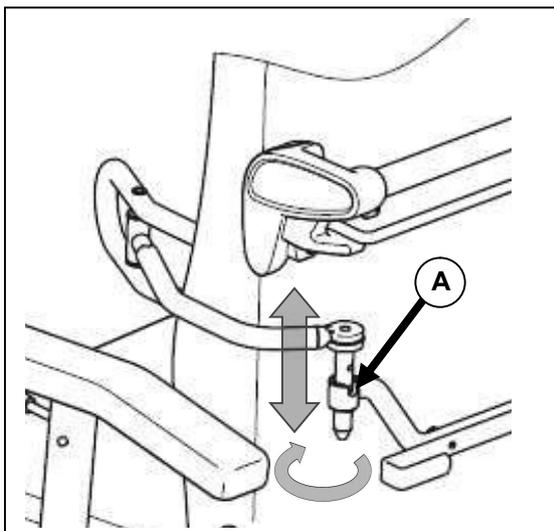

BEVESTIGEN

Plaats de pelotten in de pelottenhouder achter de rugleuning, zodat de kop van de stelschroef (**A**) in de gleuf van de pelottenhouder past.

WEGKLAPPEN

Hef de pelot omhoog tot de kop van de stelschroef (**A**) uit de gleuf van de pelottenhouder komt. Draai de pelot naar buiten of naar binnen, waarbij de kop van de stelschroef (**A**) op de rand van de pelottenhouder kan worden geschoven.



Zorg ervoor dat de pelot niet kantelt in de buis.

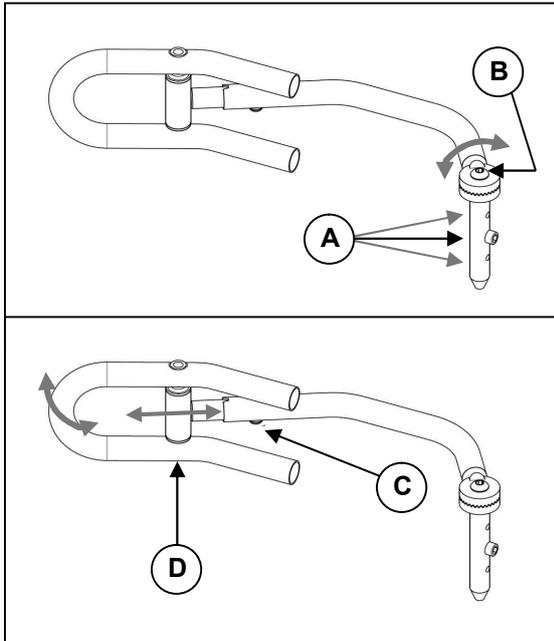

HOOGTEVERSTELLING

U kunt de zijdelingse hoogte van de pelot instellen met de stelschroef (A) op de verticale buis van de zijpelot.

BREEDTEVERSTELLING

U kunt de breedte instellen door de schroef (B) los te maken. De hierdoor vrijgekomen tandkrans kan in de gewenste positie worden geplaatst.

LENGTEVERSTELLING

U kunt de lengte van de zijpelot instellen door de schroef (C) op de horizontale buis van de zijpelot los te maken (3 standen). Draai daarna de schroef opnieuw vast.

De pelot past zichzelf over de as (D) aan het lichaam aan.

- ⚠️ Zorg ervoor dat na de aanpassing alleen beklede onderdelen tegen het lichaam zitten, omdat er anders drukplekken kunnen ontstaan.
- ⚠️ Controleer voor gebruik of alle schroeven vast zitten.
- ⚠️ De montage en instellingen dienen alleen door bevoegde personen te worden uitgevoerd.
- ⚠️ De fabrikant is niet aansprakelijk voor schade die het gevolg is van onoordeelkundige instelling van de pelotten.

● **SERUMHOUDER (B52)**

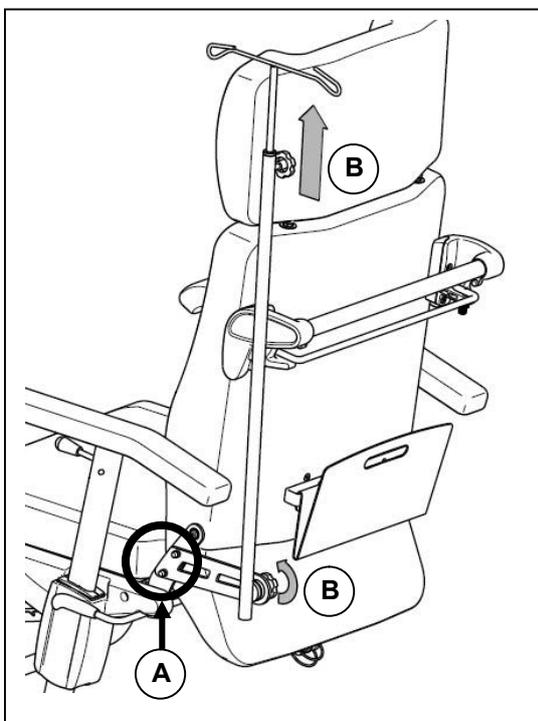

Voor infusen kan een serumhouder worden gemonteerd. Aan de linker zijkant van het rugframe kan de beugel worden vastgeschroefd in de vorgeboorde gaten (A). Met stelschroeven (B) kan het frame zowel in de lengte als schuin worden veresteld.

- ⚠️ Let erop dat alle schroeven voor gebruik handvast zijn aangehaald.
- ⚠️ Voor gebruik van de serumhouder dient te worden gecontroleerd of deze geen negatief effect heeft op de infuustoediening.
- ⚠️ Bij gebruik van de serumhouder tijdens vervoer van een patiënt dient erop te worden gelet dat de aansluitslangen niet knikken en veilig zijn aangelegd.
- ⚠️ Let erop dat de serumhouder boven het product kan uitsteken – gevaar voor botsing!
- ⚠️ De patiënt dient met een langzame rij- en bochtsnelheid te worden vervoerd omdat de serumhouder anders kan gaan zwaaien.

- **MULTIFUNCTIONELE HOUDER**

In de multifunctionele houders van het onderste frame is plaats voor bijvoorbeeld een fleshouder B83 (bijv. voor een zuurstoffles) maar ook voor de hoofdsteun wanneer deze niet wordt gebruikt.

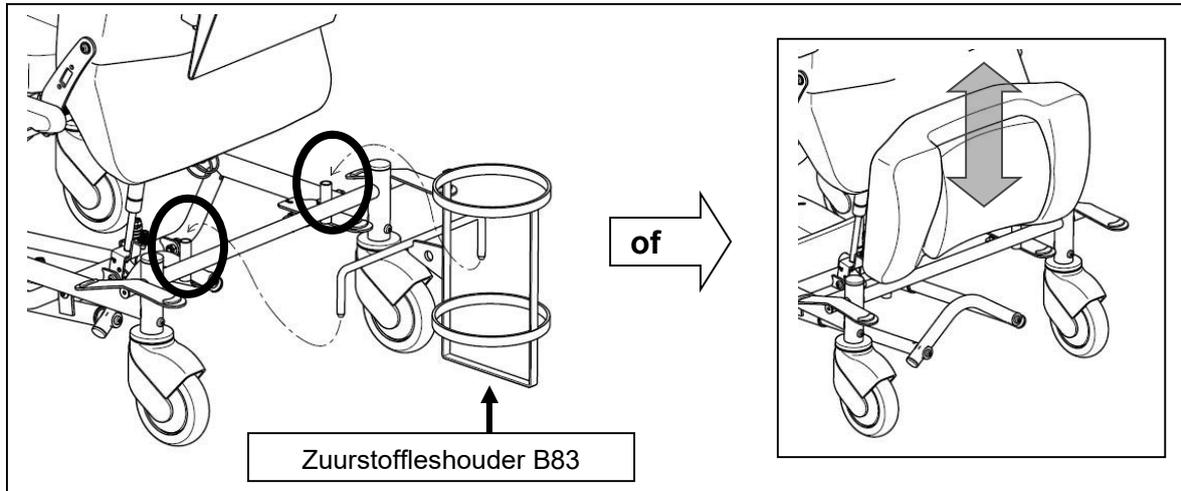

- ⚠ Bij gebruik van de fleshouder tijdens vervoer van een patiënt dient erop te worden gelet dat de aansluitslangen niet knikken en veilig zijn aangelegd.
- ⚠ De patiënt dient met een langzame rij- en bochtsnelheid te worden vervoerd.

- **VERSTELBARE BEENSTEUN**

Als optie kan een beensteun worden gekozen waarmee de benen in verschillende hoeken omhoog kunnen rusten.

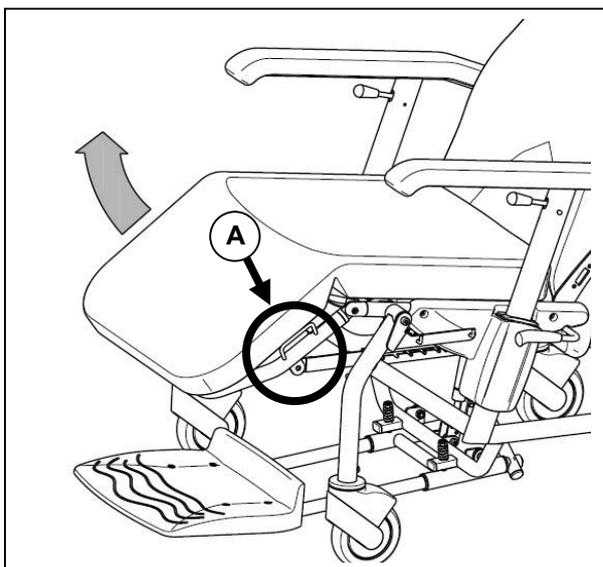

Pak de linker- of rechtergreep aan de zijkant van de beensteun (**A**) vast en trek deze in de gewenste positie. Om de beensteun weer te laten zakken, trekt u de beensteun in de bovenste positie (horizontaal); de Rastomat geeft de beensteun dan vrij. Deze kunt u nu volledig laten zakken.

- **VERSTELBARE / BREDERE ARMSTEUNEN**

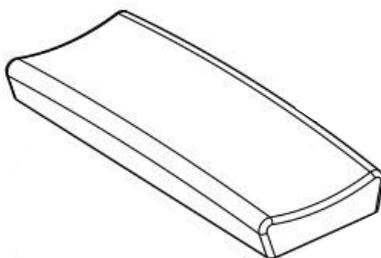

• TAFEL(B12)

Met een beugel (onder de armsteunbekleding) kan een therapieplaat uit hout worden gemonteerd die in de diepte verstelbaar is, afneembaar is en zijwaarts kan worden neergeklapt.

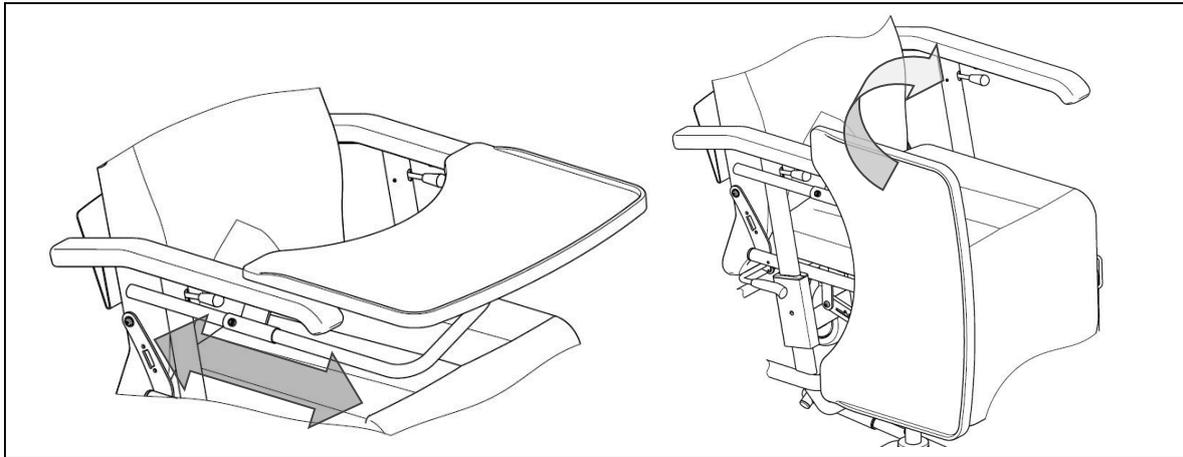

• URINEZAKHOUDER

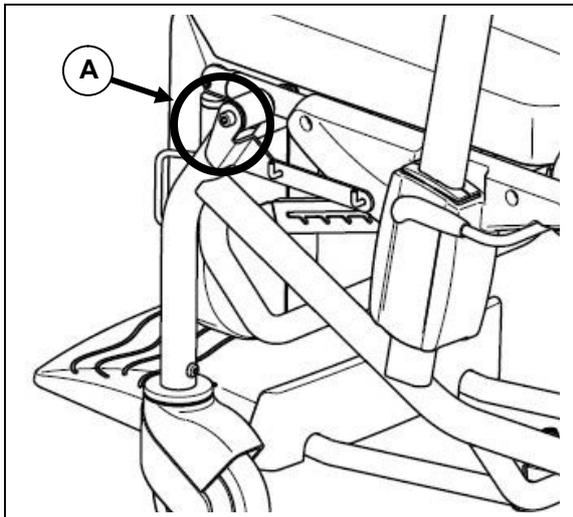

Aan de voorste schroefverbinding (A) van het zitframe kan links en/of rechts op het zijframe een beugel worden aangebracht waarmee aan twee haken urinezakken kunnen worden opgehangen.



Bij gebruik van de urinezakhouder tijdens vervoer van een patiënt dient erop te worden gelet dat de aansluitslangen niet kunnen knikken of worden platgedrukt.



De patiënt dient met een langzame rij- en bochtsnelheid te worden vervoerd omdat de urinezak(ken) anders kan/kunnen gaan zwaaien.

TRANSPORT

Om de stoel te transporteren kan onder aan de rugleuning de zekeringsbout van de gasveerophanging worden verwijderd en de rugleuning naar voren worden geklapt. Verwijder eventueel de kopsteun (indien aanwezig), schuif de voetsteun onder de zit en plaats de beensteun in de onderste positie (indien aanwezig). Verwijder gemonteerde accessoires als deze invloed hebben op de totale afmetingen van de stoel.



Het transport langs trappen/treden/afstapjes enz. dient altijd door twee personen te worden uitgevoerd. **Transport met patiënt is uitgesloten.**



Til de stoel alleen aan de zijkant aan het vaste frame op. Niet aan de armsteunen of de zit optillen!



Tijdens het transport mogen zich geen personen of voorwerpen onder de stoel bevinden. Anders bestaat gevaar voor letsel of schade aan het product.



Bij transport in een auto mag de stoel niet als zitplaats worden gebruikt.



De stoel dient in een auto met daarvoor bestemde veiligheidsgordels aan de framedelen te worden vastgezet.

TRANSPORT OP HELLINGEN

Wanneer u voor het nemen van hindernissen een hellingbaan wenst te gebruiken, dient u rekening te houden met het volgende:

In principe gaat het bij transport om een product dat binnenshuis wordt gebruikt op een vlakke ondergrond. Hellingen die glad zijn en geen rand aan de overgang hebben, kunnen worden genomen.

-  Transport over hellingen met een persoon in de stoel is niet toegestaan..

VOOR UW VEILIGHEID

Hieronder vindt u enkele veiligheidspunten waar u dient op te letten (afhankelijk van de uitvoering van de stoel):

-  Gebruik de transportstoel alleen binnenshuis op een vlakke ondergrond.
-  Trappen, treden en andere hindernissen mogen niet worden genomen.
-  Controleer regelmatig of de remmen goed functioneren.
-  Zorg ervoor dat er zich geen voorwerpen, hindernissen of personen in het verstelbereik van rugleuning of beensteun bevinden.
-  Let op met brandende voorwerpen, zoals sigaretten. De rug- en zitbekleding kunnen vlam vatten.
-  Let erop dat de **maximale belasting (140 kg)** niet wordt overschreden.
-  Open geen gasdrukveren; deze staan onder hoge druk. Gevaar voor letsel!
-  Als de (eventuele) gasdrukveer is beschadigd, mag u het product niet meer gebruiken. Neem meteen contact op met de vakhandelaar om het product te laten repareren.
-  Bij gebruik van accessoires en extra onderdelen worden de eigenschappen van de stoel veranderd.
-  Gebruik alleen originele accessoires en voor reparaties alleen originele reserveonderdelen.

REGELMATIG CONTROLEREN

Net zoals ieder ander technisch product heeft uw transportstoel regelmatige controles nodig. De volgende instructies beschrijven de maatregelen die u dient te nemen om lang te kunnen genieten van uw transportstoel.

- **VOOR GEBRUIK**
Controleer de wielen op zichtbare schade en/of vuil.
Verwijder het vuil. Dit kan immers de goede werking van de rem nadelig beïnvloeden.
Wanneer een wiel is beschadigd, laat u dit bij voorkeur repareren door een erkende reparateur.
- **ONGEVEER OM DE 8 WEKEN**
Afhankelijk van de regelmaat waarmee u het product gebruikt, dient u volgende punten te controleren:
 - Bewegende delen van de beensteun (indien aanwezig)
 - Bewegende delen van het kantelmechanisme (indien aanwezig)
 - Toestand van bekleding
 - Werking van de verstelling van de armsteunen, zitkanteling en rugleuning
- **ONGEVEER OM DE 6 MAANDEN**
Afhankelijk van de regelmaat waarmee u het product gebruikt, dient u volgende punten te controleren:
 - Netheid
 - Algemene toestand
 - Vastzitten van schroeven
 - Werking van de wielen / remmenBij een te grote rolweerstand dienen de lagers van de wielen te worden gereinigd.
Wanneer dit niet volstaat, neemt u contact op met de vakhandelaar.

INSPECTIE

Afhankelijk van de gebruikstoestand adviseren wij in principe een tweejaarlijkse inspectie en in ieder geval voor ieder nieuw gebruik. Deze inspectie mag uitsluitend door bevoegde personen worden uitgevoerd. De volgende controles dienen te worden uitgevoerd en gedocumenteerd:

- Controle van het frame op plastische vervorming en defecten
- Visuele controle op lakschade (corrosiegevaar)
- Visuele controle op beschadiging van de bekleding
- Controle op de werking van de wielen (vrijloop, rechtstand, remmen)
- Controle of de schroef- en boutverbindingen goed vastzitten
- Toestand van de smering bij metalen bewegende delen
- Visuele controle van alle kunststofonderdelen op scheuren en breekbare punten
- Werking van de beensteun (vergrendeling, belasting, vervorming, slijtage door belasting, bedieningshendel van de verstellingen)
- Visuele controle en werking van de gasdrukveren (incl. de verstellhendel)
- Volledige levering
- Gebruiksaanwijzing aanwezig?

Laat het onderhoud alleen in het serviceplan opnemen wanneer minstens de hiervoor vermelde profielen zijn gecontroleerd. Wanneer uw vakhandelaar op uw verzoek geen onderhoud uitvoert, kunt u contact opnemen met de fabrikant. Wij geven u graag het adres van een geautoriseerde vakhandelaar bij u in de buurt.

De fabrikant is niet aansprakelijk voor schade door onvoldoende of gebrekkig inspecteren.

VERZORGING

Om uw transportstoel er ook altijd verzorgd te laten uitzien, dient u deze regelmatig te verzorgen. Lees daartoe de volgende instructies:



Het gebruik van stoom- en hogedrukreinigers is verboden.

• BEKLEDING

Reinig de bekleding met een vochtige doek en warm water. Bij hardnekkige vlekken kunt u de bekleding afwassen met een gangbaar fijnwasmiddel. Vlekken kunt u verwijderen met een sponsje of een zachte borstel. Voor het reinigen mag u geen harde borstels of andere scherpe voorwerpen gebruiken.



Gebruik geen agressieve reinigingsmiddelen, zoals oplosmiddelen.



Wij zijn niet aansprakelijk voor schade die ontstaat door het gebruik van ongeschikte reinigingsmiddelen.



Zorg dat de bekleding niet doornat wordt.

• KUNSTSTOFONDERDELEN

Behandel alle kunststofonderdelen met een gangbaar reinigingsmiddel voor kunststof. Lees ook de speciale productinformatie.

• COATING

Door de hoogwaardige oppervlaktebehandeling is een optimale corrosiebescherming gegarandeerd. Wanneer de coating door krassen is beschadigd, kunt u deze repareren met een speciale lakstift die u kunt krijgen bij de vakhandelaar. Het regelmatig smeren van de bewegende delen zorgt ervoor dat u lang van uw rolstoel zult kunnen genieten.

Om ook op lange termijn uw transportstoel te kunnen blijven gebruiken, adviseren wij deze iedere twee jaar te laten inspecteren door de vakhandelaar. In het hoofdstuk "Serviceplan" kunt u deze inspecties laten documenteren.



Voor schade of letsel ontstaan door gebrekkig onderhoud en verzorging is de fabrikant niet aansprakelijk.

DESINFECTEREN

Het desinfecteren kan alleen worden uitgevoerd door een geschoolde sanitaire medewerker of een door de geschoolde sanitaire medewerker opgeleide persoon. Alle transportdelen kunnen worden behandeld met een schuurdesinfectie. In principe worden alle oppervlakken van een systeem of een product gedesinfecteerd vóór het product wordt doorgegeven aan een andere gebruiker of wanneer de gebruiker een infectieuze aandoening heeft waardoor de maatregelen van de nationale wet op besmettelijke ziekten van toepassing zijn.



Drag gepaste beschermende kleding. Het desinfectiemiddel kan bij contact met de huid irritaties veroorzaken. Volg ook de aanwijzingen op de betreffende oplossingen.



Het gebruik door onbevoegde personen gebeurt op eigen risico.



De fabrikant van de rolstoel is niet aansprakelijk voor schade en letsel die het gevolg zijn van onoordeelkundig gebruik van de desinfectie.

Alle maatregelen van de desinfectie van revalidatiemiddelen, hun componenten of andere accessoires worden bijgehouden in een desinfectiejournaal. Dit journaal bevat minstens de volgende gegevens en wordt bij de betreffende productdocumentatie bewaard:

Tabel 2 – Voorbeeld desinfectiejournaal

| Dag van desinfectie | Reden | Specificatie | Middel en concentratie | Handtekening |
|---------------------|-------|--------------|------------------------|--------------|
| | | | | |

Afkortingen voor de gegevens in kolom 2 (Reden):

V = Vermoeden van infectie IF = Infectie W = Nieuw gebruik I = Inspectie

Wij adviseren de volgende desinfectiemiddelen voor de schuurdesinfectie (conform RKI-lijst):

| Werkzame stof | Productnaam | Was-desinfectie | | Oppervlakte-desinfectie (schuur-/wisd-desinfectie) | | Desinfectie van afscheidingen 1 deel braaksel of stoelgang + 2 delen gebr.-verd. of 1 deel urine + 1 deel gebr.-verd. | | | | | | Werkingsbereik | Fabrikant of leverancier | |
|---|--------------------------------|--------------------|------------|--|------------|--|-----|-----------|-----|-------|-----|------------------|--------------------------|---|
| | | Gebruiksverdunding | Inwerktijd | Gebruiksverdunding | Inwerktijd | Braaksel | | Stoelgang | | Urine | | | | |
| | | | | | | % | uur | % | uur | % | uur | | | % |
| Fenol of fenolderivaat | Amocid | 1 | 12 | 5 | 6 | 5 | 4 | 5 | 6 | 5 | 2 | A | Lysoform | |
| | Gevisol | 0,5 | 12 | 5 | 4 | 5 | 4 | 5 | 6 | 5 | 2 | A | Schülke & Mayr | |
| | Helipur | | | 6 | 4 | 6 | 4 | 6 | 6 | 6 | 2 | A | B. Braun | |
| | m-Kresolzeep-oplossing (DAB 6) | 1 | 12 | 5 | 4 | | | | | | | | A | |
| | Phenol | 1 | 12 | 3 | 2 | | | | | | | | A | |
| Chloor, organ. of anorgan. substanties met actieve chloor | Chloramin-T DAB 9 | 1,5 | 12 | 2,5 | 2 | 5 | 4 | | | | | A ¹ B | | |
| | Clorina | 1,5 | 12 | 2,5 | 2 | 5 | 4 | | | | | A ¹ B | Lysoform | |
| | Trichlorol | 2 | 12 | 3 | 2 | 6 | 4 | | | | | A ¹ B | Lysoform | |
| Per-verbindingen | Apesin AP100 ² | | | 4 | 4 | | | | | | | AB | Tana PROFESSIONAL | |
| | Dismozon pur ² | | | 4 | 1 | | | | | | | AB | Bode Chemie | |
| | Perform ² | | | 3 | 4 | | | | | | | AB | Schülke & Mayr | |
| | Wofesteril ² | | | 2 | 4 | | | | | | | AB | Kesla Pharma | |

| Werkzame stof | Productnaam | Was-desinfectie | | Oppervlakte-desinfectie (schuur-/wisdesinfectie) | | Desinfectie van afscheidingen 1 deel braaksel of stoelgang + 2 delen gebr.-verd. of 1 deel urine + 1 deel gebr.-verd. | | | | | | Werkings- bereik | Fabrikant of leverancier |
|---|---|------------------------|-----------------|--|-----------------|---|-----------------|------------------------|-----------------|------------------------|-----------------|---------------------|-----------------------------|
| | | | | | | Braaksel | | Stoelgang | | Urine | | | |
| | | Gebruiksver dunning | Inwerk- tijd | Gebruiksver dunning | Inwerk- tijd | Gebruiksver dunning | Inwerk- tijd | Gebruiksver dunning | Inwerk- tijd | Gebruiksver dunning | Inwerk- tijd | | |
| | | % | uur | % | uur | % | uur | % | uur | % | uur | | |
| Formaldehyde en/of andere aldehyden of derivaten | Aldasan 2000 | | | 4 | 4 | | | | | | | AB | Lysoform |
| | Antifect FD 10 | | | 3 | 4 | | | | | | | AB | Schülke & Mayr |
| | Antiseptica oppervlakte desinfectie 7 | | | 3 | 6 | | | | | | | AB | Antiseptica |
| | Apesin AP30 | | | 5 | 4 | | | | | | | A | Tana PROFESSIONAL |
| | Bacilocid special | | | 6 | 4 | | | | | | | AB | Bode Chemie |
| | Buraton 10F | | | 3 | 4 | | | | | | | AB | Schülke & Mayr |
| | Desomed A2000 | | | 3 | 6 | | | | | | | AB | Desomed |
| | Ontsmettings- reiniger Ziekenhuis | | | 8 | 6 | | | | | | | AB | Dreiturm |
| | Desomed Perfekt | | | 7 | 4 | | | | | | | AB* | Desomed |
| | Formaldehyde- oplossing (DAB 10), (formaline) | 1,5 | 12 | 3 | 4 | | | | | | | AB | |
| | Incidin Perfekt | 1 | 12 | 3 | 4 | | | | | | | AB | Ecolab |
| | Incidin Plus | | | 8 | 6 | | | | | | | A | Ecolab |
| | Kohrsolin | 2 | 12 | 3 | 4 | | | | | | | AB | Bode Chemie |
| | Lysoform | 4 | 12 | 5 | 6 | | | | | | | AB | Lysoform |
| | Lysoformin | 3 | 12 | 5 | 6 | | | | | | | AB | Lysoform |
| | Lysoformin 2000 | | | 4 | 6 | | | | | | | AB | Lysoform |
| | Melsept | 2 | 12 | 4 | 6 | | | | | | | AB | B. Braun |
| | Melsitt | 4 | 12 | 10 | 4 | | | | | | | AB | B. Braun |
| | Minutil | 2 | 12 | 6 | 4 | | | | | | | AB | Ecolab |
| | Multidor | | | 3 | 6 | | | | | | | AB | Ecolab |
| Nüscosept | | | 5 | 4 | | | | | | | AB | Dr. Nüsken Chemie | |
| Optisept | | | 7 | 4 | | | | | | | AB* | Dr. Schumacher | |
| Pursept-FD | | | 7 | 4 | | | | | | | AB* | Merz | |
| Ultrasol F | 3 | 12 | 5 | 4 | | | | | | | AB | Fresenius Kabi | |
| Amfotere oppervlakteactieve stoffen (amfotensiden) | Tensodur 103 | 2 | 12 | | | | | | | | | A | MFH Marienfelde |
| Loog | Kalkmelk ³ | | | | | | | 20 | 6 | | | A ² B | |

1 Onvoldoende werkzaam tegen mycobacteriën, in het bijzonder in aanwezigheid van bloed bij de oppervlaktedesinfectie.
2 Niet geschikt voor het desinfecteren van merkbare met bloed besmette vlakken of van poreuze oppervlakken (bijv. onbehandeld hout).
3 Onbruikbaar bij tuberculose; bereiding van de kalkmelk: 1 deel opgeloste kalk (calciumhydroxide) + 3 delen water.
* Effectiviteit tegen virussen gecontroleerd volgens de proefmethode van het RKI [Bundesgesundheitsblatt 38 (1995) 242].
A: Geschikt voor het vernietigen van vegetatieve bacteriële kiemen, inclusief mycobacteriën en van schimmels, inclusief schimmelsporen.
B: Geschikt voor het inactiveren van virussen.

De actuele stand van de in de RKI-lijst opgenomen desinfectiemiddelen kan worden opgevraagd bij het Robert-Koch-Instituut (RKI) (homepage: www.rki.de).

Voor meer informatie over desinfecteren kunt u contact opnemen met de vakhandelaar. Deze helpt u graag verder.

OPSLAG

- Alleen in een droge ruimte opslaan (+ 5°C tot + 45°C).
- Relatieve luchtvochtigheid van 30% tot 70%.
- Luchtdruk tussen 700 hPa en 1060 hPa.
- Tegen roest beschermen (bijv. zout water, zeelucht, zand, stof) door voldoende afdekking of verpakking.
- Alle gedemonteerde onderdelen duidelijk opslaan (eventueel labelen), zodat bij het monteren achteraf geen verwarring met andere producten mogelijk is.
- Alle componenten dienen onbelast te worden opgeslagen.

AFVALVERWERKING

Als u de transportstoel wilt wegdoen, stelt u zich in verbinding met de plaatselijke verantwoordelijken of bezorgt u het product terug bij de vakhandel. Deze kan, na hygiënische reiniging, de stoel aan de fabrikant terugsturen, die dan voor vakkundige verwerking and recycling (gescheiden naar grondstof) zorg kan dragen.

Verpakkingsmateriaal kan bij de betreffende verwerkingsplaatsen en recyclinginstellingen of bij uw vakhandelaar worden afgegeven.

Uw vakhandelaar beantwoordt graag al uw vragen.

GARANTIE

Uittreksel uit de algemene verkoopsvoorwaarden:

(...)

5. De garantievoorwaarden kunnen van land tot land verschillen. Raadpleeg Uw vakhandelaar voor de verjaringstermijn voor garantie aanspraken.

(...)

Aanspraken wegens defecten bestaan niet:

- bij een onbeduidende afwijking van de overeengekomen kwaliteit
- bij een onbeduidende negatieve invloed op de bruikbaarheid
- bij natuurlijke slijtage
- bij storingen vanwege ondeskundige montage of niet-uitgevoerde onderhoudswerkzaamheden
- bij storingen vanwege onjuist gebruik
- bij storingen door onoordeelkundig onderhoud bij klanten en hun contractpartners of werkplaatsen
- bij schade, die volgens de risicotransfer ten gevolge van foutieve of nalatige behandeling, overbelasting, ongeschikte bedrijfsmiddelen, gebrekkige montage of door bijzondere invloeden van buitenaf ontstaat, die volgens het contract niet vereist is.

(...)

CONFORMITEIT

De transportstoel ALESIA voldoet aan de vereisten van de Europese richtlijn:

- 93/42/EG (richtlijn medische hulpmiddelen)

en aan de productnormen:

- (DIN) EN 12182: 2012 (voorzover van toepassing)

ONDERHOUDSPLAN

| Datum | Onderhoud | Opmerkingen | Paraaf |
|----------|---------------------------------------|-------------|--------|
| 1/1/2015 | <i>Smering & algemeen nazicht</i> | <i>Geen</i> | |
| | | | |
| | | | |
| | | | |
| | | | |
| | | | |
| | | | |
| | | | |
| | | | |
| | | | |
| | | | |
| | | | |
| | | | |
| | | | |
| | | | |
| | | | |
| | | | |
| | | | |
| | | | |
| | | | |

DESINFECTIEJOURNAAL

| Datum van de desinfectie | Oorzaak | Specificatie | Stof en concentratie | Handtekening |
|--------------------------|---------|--------------|----------------------|--------------|
| | | | | |
| | | | | |
| | | | | |
| | | | | |
| | | | | |
| | | | | |
| | | | | |
| | | | | |
| | | | | |
| | | | | |
| | | | | |
| | | | | |
| | | | | |
| | | | | |
| | | | | |
| | | | | |
| | | | | |
| | | | | |
| | | | | |
| | | | | |
| | | | | |
| | | | | |

Afkortingen voor de gegevens in kolom 2 (oorzaak):

V = Vermoeden van infectie

IF = Infectie

W = Nieuw gebruik

I = Inspectie

INHALT

| | |
|---|----|
| Vorwort | 2 |
| Anwendungsgebiet | 2 |
| Allgemeine Hinweise | 2 |
| Bauteile Alesia | 3 |
| Technische Daten..... | 3 |
| Aufbau | 4 |
| • Sitz | 4 |
| • Rücken | 5 |
| • Kopflehne (Option)..... | 5 |
| Sitzkantelung | 6 |
| Rückenverstellung | 6 |
| Armlehnen | 7 |
| Fußplatte..... | 8 |
| Bremsen (Zentralfeststellung) | 8 |
| Richtungsrad | 9 |
| Zubehör | 9 |
| • Dokumentenhalter (B79)..... | 9 |
| • Pelotten (L04)..... | 9 |
| • Serumhalter (B52)..... | 10 |
| • Mehrzweckaufnahme | 11 |
| • Verstellbare Beinauflage..... | 11 |
| • Verstellbare/verbreiterte armlehnen | 11 |
| • Therapietisch (B12)..... | 12 |
| • Urinbeutelhalter | 12 |
| Transport | 12 |
| Transport über Rampen | 13 |
| Für Ihre Sicherheit..... | 13 |
| Regelmäßige Kontrollen | 13 |
| Inspektion | 14 |
| Pflege..... | 14 |
| Desinfektion | 15 |
| Lagerung..... | 16 |
| Entsorgung | 17 |
| Gewährleistung..... | 17 |
| Konformität | 17 |
| Wartungsplan | 18 |
| Desinfektionsbuch | 18 |

VORWORT

Zunächst möchten wir uns für das Vertrauen bedanken, das Sie in uns gesetzt haben, indem Sie sich für eines unserer Produkte entschieden haben.

Die Vermeiren-Produkte sind das Ergebnis langjähriger Forschung und Erfahrung. Während der Entwicklung haben wir besonderes Augenmerk auf eine einfache Bedienung und Wartung gelegt.

Die Lebensdauer des Produkts hängt stark von der pfleglichen Behandlung bei der Benutzung ab. Diese Bedienungsanleitung soll Ihnen helfen, sich mit der Benutzung Ihres Ruhesessels vertraut zu machen. Außerdem finden Sie Ratschläge, wie Sie Ihr Produkt funktionsfähig halten und eine lange Lebensdauer sicherstellen können.

Diese Bedienungsanleitung entspricht dem neuesten Entwicklungsstand des Produkts. Das Unternehmen Vermeiren behält sich jedoch das Recht vor, Änderungen vorzunehmen, ohne die Verpflichtung, die früher ausgelieferten Modelle anzupassen oder zu ersetzen.

Denken Sie stets daran, dass die Beachtung unserer Anweisungen dazu beiträgt, dass Ihr Ruhesessel auch nach langjährigem Gebrauch in bestem Zustand und voll funktionsfähig ist.

Sollten Sie weitere Fragen haben, wenden Sie sich bitte an den Fachhändler.

ANWENDUNGSGEBIET

Mit dem Transportstuhl ALESIA haben Sie ein Produkt erworben, das ganz im Hinblick auf Komfort entwickelt wurde. Der Transportstuhl ALESIA ist ausschließlich im Innenbereich anzuwenden. Eine Nutzung im Außenbereich ist ausgeschlossen. Personen, die mit dem Stuhl transportiert werden sollen, müssen mindestens ausreichende Rumpfkontrolle haben und keine Gleichgewichtsstörungen aufweisen, wenn dies die seitliche Stabilität betrifft, ohne dass Vorkehrungen/Maßnahmen zur Patientensicherung getroffen werden. Ausgeschlossen ist die Nutzung als Leiter, Ablage von heißen, kalten oder schweren Lasten oder Transport von Gegenständen. Lesen Sie diese Bedienungsanleitung aufmerksam durch, um sich mit Ihrem Produkt vertraut zu machen.

Die Ausstattung gestattet eine Benutzung bei Bewegungseinschränkungen aufgrund von:

- Lähmungen/Schwäche (unter Aufrechterhaltung der Rumpfkontrolle)
- Verletzungen der Gelenke
- Krankheiten, wie beispielsweise Herz-/Kreislaufinsuffizienz

Bei der Indikation müssen unter anderem die folgenden Faktoren berücksichtigt werden:

- Größe und Gewicht (**max. Belastung 140 kg**)
- körperlicher und geistiger Zustand
- Wohnungsumfeld

Eine Gewährleistung kann nur dann gegeben werden, wenn das Produkt unter den oben definierten Umständen und zum vorgesehenen Zweck eingesetzt wird.

ALLGEMEINE HINWEISE

Der Rahmen des Stuhls ALESIA besteht aus hochwertigem Stahl, der mit einer Pulverbeschichtung überzogen wurde. Die Verwendung von Kunstlederbezügen ermöglicht eine leichte Reinigung und Pflege. Die Sitzsysteme wurden nach ergonomischen Grundsätzen für Ihren Komfort geformt.

Der Winkel des Sitzsystems, des Rückens und der Beinauflage werden mithilfe eines Pneumatikzylinders verstellt.

BAUTEILE ALESIA

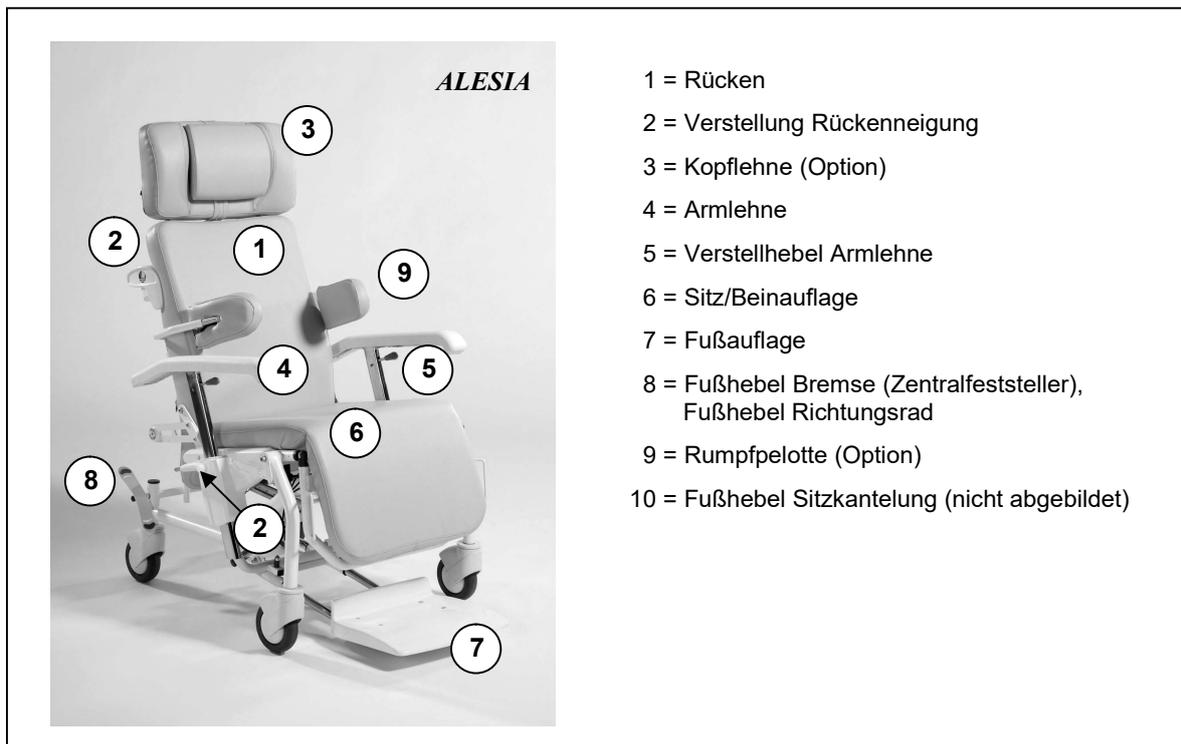

- 1 = Rücken
- 2 = Verstellung Rückenneigung
- 3 = Kopflehne (Option)
- 4 = Armlehne
- 5 = Verstellhebel Armlehne
- 6 = Sitz/Beinauflage
- 7 = Fußauflage
- 8 = Fußhebel Bremse (Zentralfeststeller),
Fußhebel Richtungsrad
- 9 = Rumpfpelotte (Option)
- 10 = Fußhebel Sitzkantelung (nicht abgebildet)

TECHNISCHE DATEN

(Angegeben in vollständig montiertem Zustand und Standardausstattung). Beachten Sie, dass sich durch Anbauten des Zubehörs die technischen Angaben dementsprechend verändern.

| | ALESIA |
|---|-----------------------|
| Gesamtlänge Sitzposition | 800 mm |
| Gesamtlänge Liegeposition | 1330 mm |
| Gesamtbreite | 700 mm |
| Sitzbreite | 540 mm |
| Rückenhöhe | 800 mm |
| Gesamthöhe mit Kopflehne (Option) | 1330 mm |
| Sitzhöhe | 530 mm |
| Sitztiefe | 480 mm |
| Armlehnenhöhe | 0 mm - 270 mm |
| Gesamtgewicht * | ab 33 kg |
| max. Nennlast | 140 kg |
| Rückenneigung (Gasfeder 150N) | ca. 30° |
| Sitzkantelung (Gasfeder 400N) | ca. 12° |
| Länge Beinauflage | 330 mm |
| Verstellung Beinauflage (Option) | ca. 85° (Rastomat) |
| Kleinster Wendekreis | 1690 mm |
| Lenkrollen vorne | 125 x 32 |
| Lenkrollen hinten (Zentralfeststellung) | 125 x 32 (mit Bremse) |

Technische Änderungen vorbehalten. Abweichungen +/- 15 mm/1,5kg, 1,5° sind möglich.
* ohne Kopflehne und Zubehör.

AUFBAU

• SITZ

Der Sitz wird mit Klemmhalterungen auf den Grundrahmen aufgesteckt.

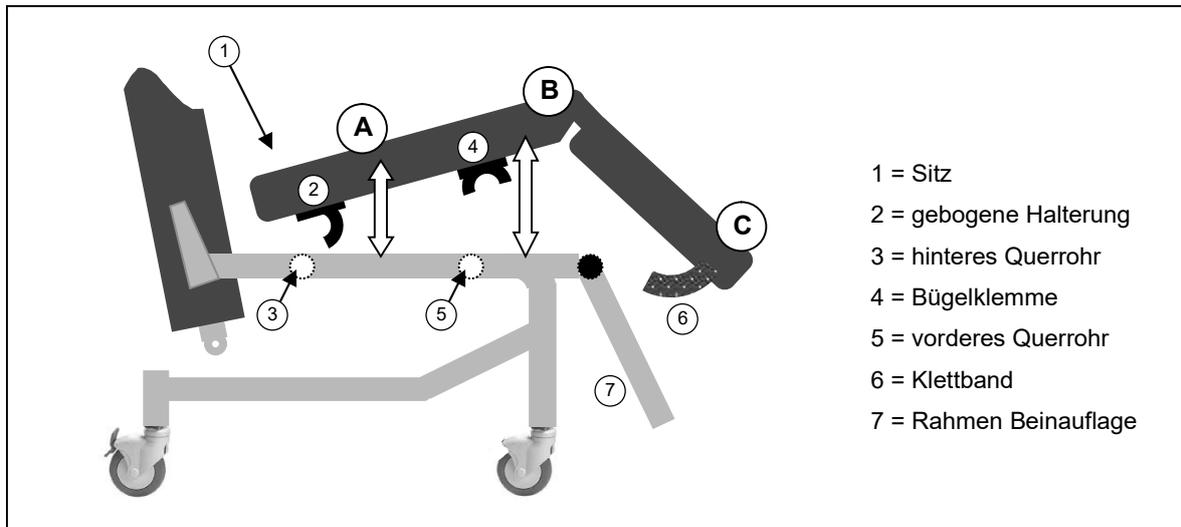

- A** Legen Sie den Sitz (1) leicht schräg mit der gebogenen Halterung (2) so auf, dass diese Halterung unter das hintere Querrohr des Grundrahmens (3) fasst.
- B** Drücken Sie den Sitz (1) vorne nach unten, so dass die Bügelklemme (4) auf dem vorderen Querrohr des Grundrahmens (5) einrastet.
- B** Mit dem Klettband (6) wird die Unterschenkelpolsterung an den Streben des Rahmens der Beinauflage (7) befestigt.

Wenn Sie den Sitz abnehmen möchten, verfahren Sie umgekehrt.

Achten Sie darauf, dass keine Gegenstände oder Körperteile zwischen Sitz und Rahmen geraten – Verletzungsgefahr !

• RÜCKEN

Zur Montage des Rückens ist die Gasfeder durch einen Sicherungsstift (1) mit dem Rückenrahmen verbunden.

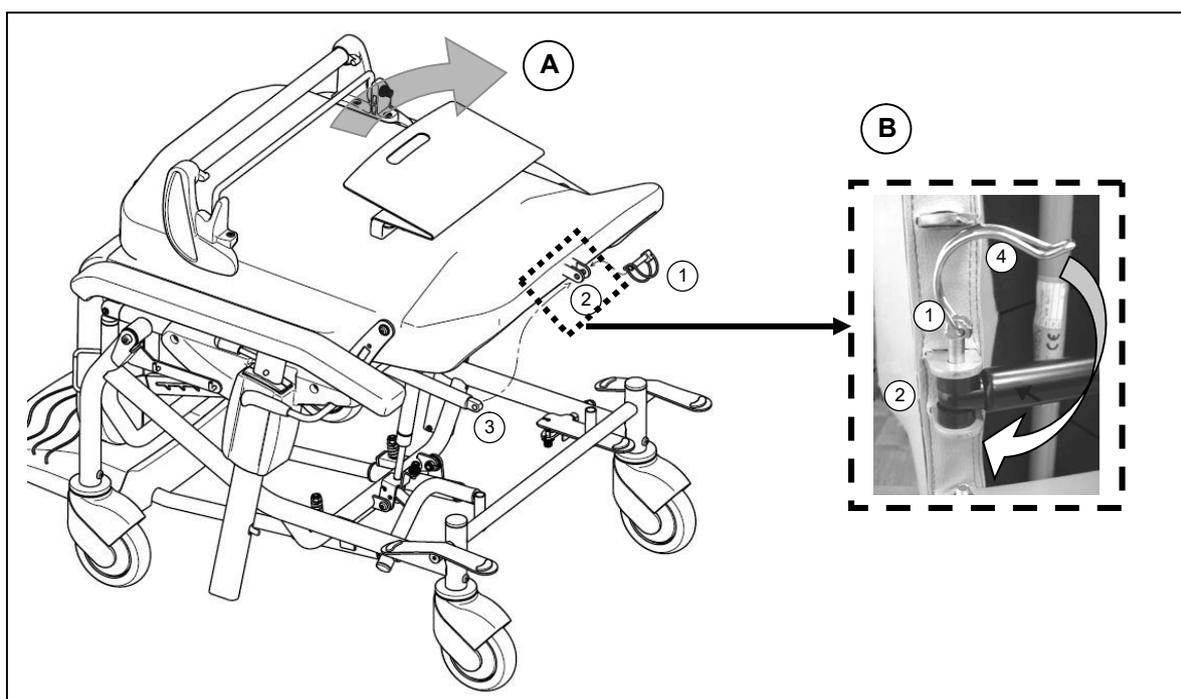

- A** Richten Sie den Rückenrahmen soweit auf, bis die Aufnahme am unteren Rücken **(2)** und die Aufhängungsöse der Gasfeder **(3)** übereinander liegen.
- B** Führen Sie den Sicherungsstift **(1)** durch die Rückenaufnahme und die Gasfeder. Sichern Sie anschließend den Sicherungsstift **(1)**, indem Sie die Spannfeder **(4)** soweit über den Stift führen, bis diese über das Ende des Spannstiftes ragt.

• KOPFLEHNE (OPTION)

Die Kopflehne wird in die Aufnahmen des Rückens **(A)** eingesteckt und das Kopfkissen kann in der Höhe angepasst werden. Das Kopfkissen kann mittels Druckknopf am unteren Ende der Gleitlasche des Kissens entfernt oder angebracht werden.

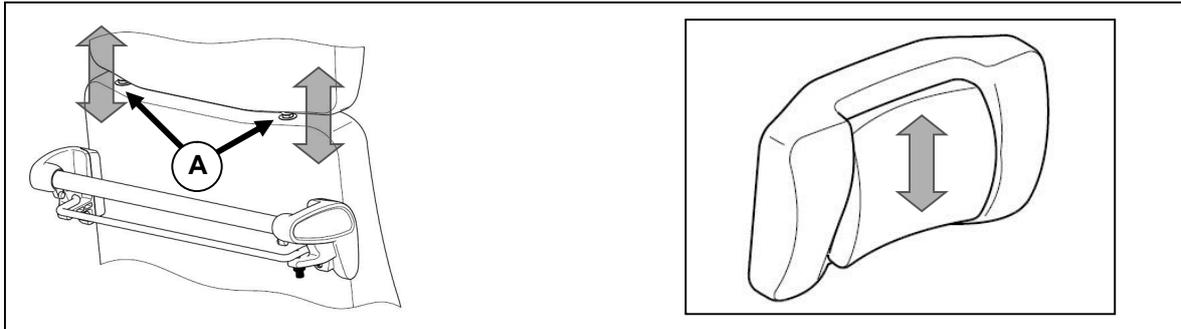

SITZKANTELUNG

Mittels Gasfeder kann die Sitzeinheit durch eine Begleitperson stufenlos bis 12° in die Komfortposition gekantelt werden und als Ein-/Aussteighilfe nach vorne um bis zu 3°.

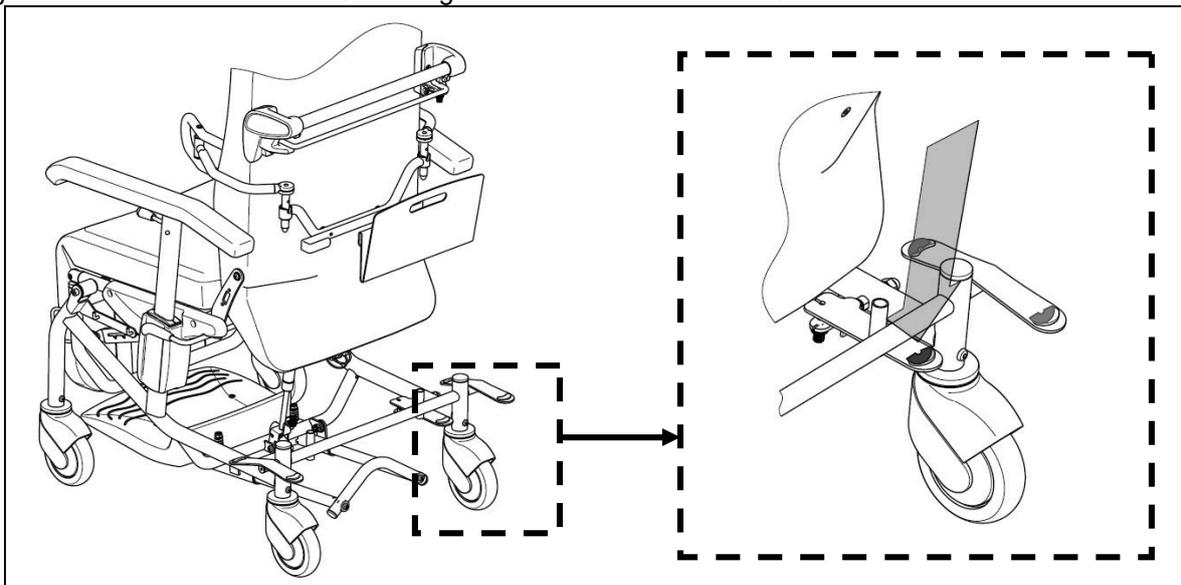

Drücken Sie den Auslösehebel (blau gekennzeichnet) am rechten Hinterrad für die Sitzkantelung mit Ihrem Fuß leicht nach unten und verstellen Sie die Sitzeinheit in die gewünschte Position, indem Sie am Schiebegriff fassend die Sitzeinheit nach unten drücken oder nach oben ziehen. Zur Feststellung der gewünschten Position nehmen Sie Ihren Fuß vom Auslösehebel herunter.

- Achten Sie darauf, dass das Hinterrad nicht unterhalb des blauen Auslösehebels steht und diesen blockiert.
- Beachten Sie, dass bei ungebremstem Rollstuhl dieser beim Betätigen der Sitzkantelung in Bewegung geraten kann.

Wollen Sie einen Patiententransport durchführen, ist immer mindestens eine leichte Sitzkantelung zu wählen, da sonst die Fußplatte während des Transports (wenn in Nutzung) auf dem Boden schleift.

RÜCKENVERSTELLUNG

Die Rückenverstellung kann vom Patienten oder der Begleitperson um bis zu 30° nach hinten vorgenommen werden.

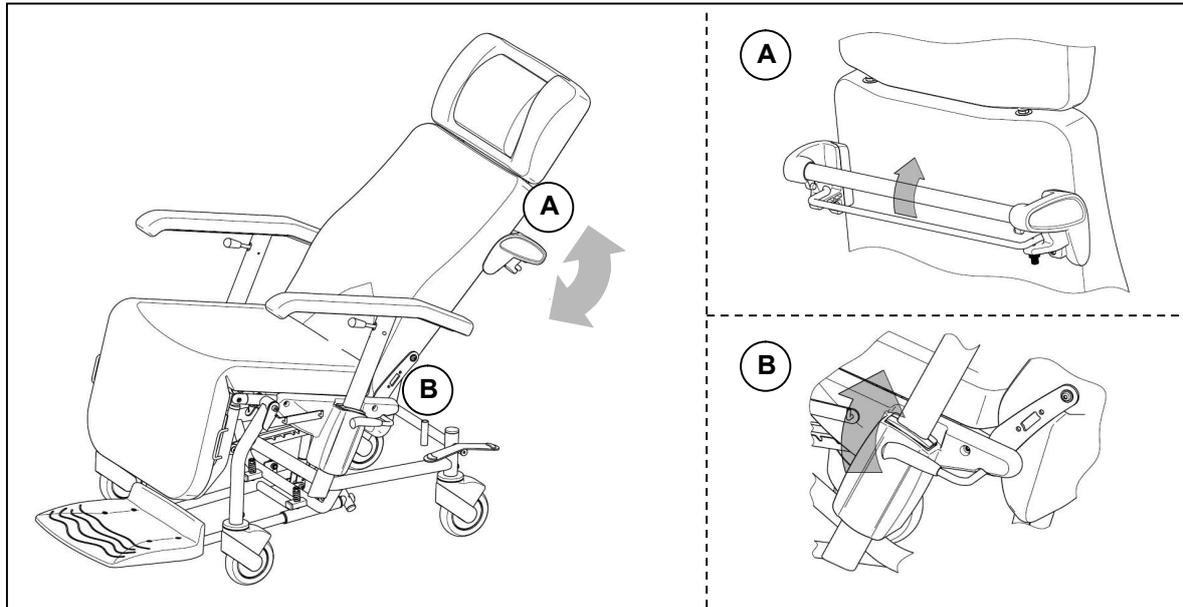

A BEDIENUNG BEGLEITPERSON

Ziehen Sie den Auslösebügel unterhalb des Schiebegriffs in Richtung Schiebegriff an. Während Sie den Auslösehebel gezogen halten, lässt sich der Rücken - am Schiebegriff fassend - in die gewünschte Position bewegen. Zur Arretierung der gewünschten Rückenposition lassen Sie den Auslösebügel unterhalb des Schiebegriffs wieder los.



Beachten Sie, dass bei ungebremstem Rollstuhl dieser beim Betätigen der Rückenverstellung in Bewegung geraten kann.



Die Gasfeder ist auf Patientenbelastung ausgelegt. Ohne Belastung und Betätigung des Auslösehebels schnellert der Rücken immer in die vorderste Position

B BEDIENUNG PATIENT

Ziehen Sie den Auslösehebel links oder rechts neben der Armlehnenaufnahme leicht nach oben. Während Sie den Auslösehebel gezogen halten, lässt sich der Rücken in die gewünschte Position bewegen, indem Sie - während des Sitzens - mit dem eigenen Gewicht den Rücken leicht nach hinten drücken oder durch leichtes Neigen Ihres Rückens nach vorne, den Rücken des Stuhls nach vorne bewegen. Zur Arretierung der gewünschten Rückenposition lassen Sie den Auslösehebel wieder los.



Beachten Sie, dass bei ungebremstem Rollstuhl dieser beim Betätigen der Rückenverstellung in Bewegung geraten kann.



Die Gasfeder ist auf Patientenbelastung ausgelegt. Ohne Belastung und Betätigung des Auslösehebels schnellert der Rücken immer in die vorderste Position.

ARMLEHNEN

Die Armlehnen lassen sich in der Höhe verstellen und für den seitlichen Transfer des Patienten bis auf Höhe des Sitzes herabsenken.

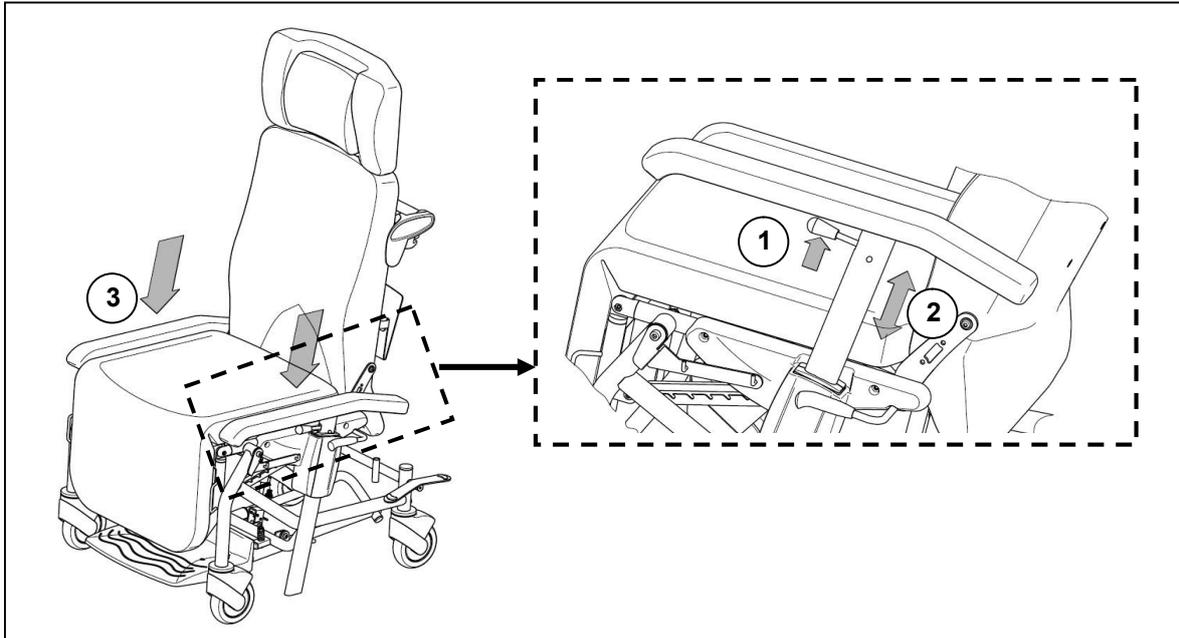

- Ziehen Sie den Auslösehebel **(1)** der Armlehnen nach oben (in Richtung Armpolster) und halten diesen angezogen.
- Bewegen Sie die Armlehne in die gewünschte Höhe **(2)** und lassen Sie den Auslösehebel **(1)** los, damit die Armlehne einrasten kann.
- Für einen seitlichen Transfer ziehen Sie den Auslösehebel **(1)** und drücken die Armlehnen bis auf die Sitzhöhe herunter **(3)**.



Auf Höhe der Sitzfläche ist die Armlehne nicht arretiert.



Achten Sie darauf, dass bei Bewegung von verstellbaren Teilen, keine Körperteile oder Gegenstände in den Verstellbereich ragen – Verletzungsgefahr !

FUßPLATTE

Die Fußplatte kann für eine Nutzung unter dem Stuhl hervorgezogen werden oder bei Nichtnutzung unter den Stuhl geschoben werden. Bei herausgezogener Fußplatte darf die Fußplatte belastet werden.

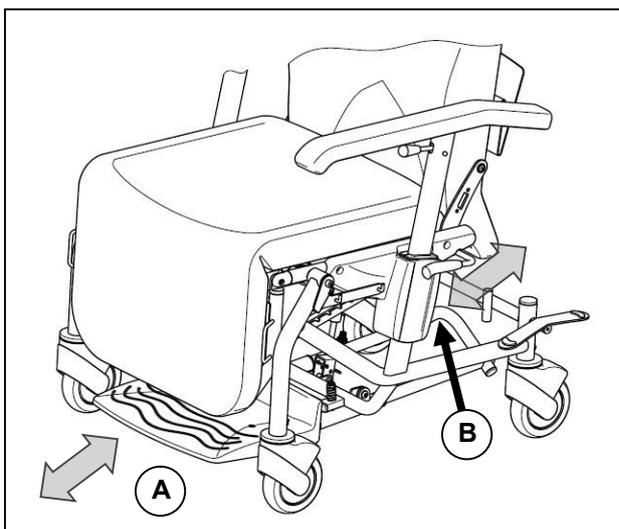

Greifen Sie die Fußplatte am vordern Ende und ziehen Sie diese bis zum Anschlag heraus oder drücken Sie die Fußplatte ebenso wieder unter den Stuhl.



Eine Begleitperson kann die Fußplatte am hinteren Handgriff nach vorne drücken oder auch wieder am Griff ziehend diese unter den Stuhl ziehen.



Die Fußplatte ist nicht nach oben klappbar – bei Nichtgebrauch schieben/ziehen Sie diese unter den Stuhl.

Zum Ein-/Aussteigen darf der Patient mit seinen Füßen auf die herausgezogene Fußplatte treten. Diese gibt mittels Federmechanismus so nach, dass die gesamte Fußplatte auf dem Boden aufliegt.



Vor dem Ein-/Aussteigen eines Patienten ist immer die Bremse zu betätigen.



Bei Nutzung der Fußplatte für einen Patiententransport ist die Sitzkantelung nach hinten zu betätigen, da nur dann die Fußplatte mittels Federmechanismus leicht angehoben wird.

BREMSEN (ZENTRALFESTSTELLUNG)

Für einen sicheren Stand des Stuhls, sind die hinteren beiden Laufrollen mit einer Zentralfeststellbremse versehen.

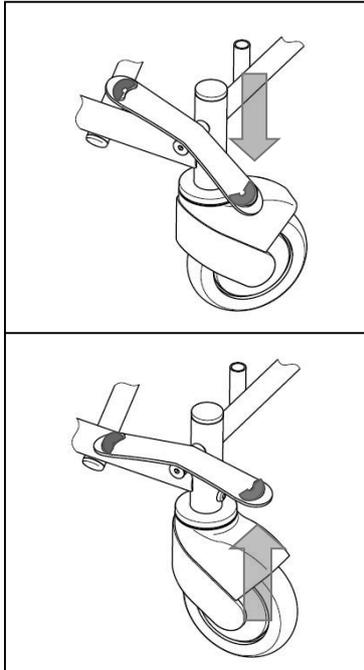

Einrasten der Feststellbremse

Drücken Sie mit Ihrem Fuß einen an den hinteren Laufrollen rechts oder links befindlichen Auslösehebel (rot gekennzeichnet) nach unten, bis die Bremse hörbar einrastet. Die hinteren Laufrollen sind nun gegen Rollen und Drehen gesichert.

Freilauf der Feststellbremse

Drücken Sie mit Ihrer Fußspitze einen an den hinteren Laufrollen rechts oder links befindlichen Auslösehebel (rot gekennzeichnet) nach oben und die Bremsung der hinteren Laufrollen ist aufgehoben.

RICHTUNGSRAD

Für eine Stabilisierung der Fahreigenschaften des Stuhls während des Schiebens, können die Hinterräder so blockiert werden, dass beide hinteren Laufrollen in einer parallelen Spur laufen. Dadurch sind nur noch die vorderen Laufrollen lenkbar, was ein komfortableres Schieben des Stuhls ermöglicht.

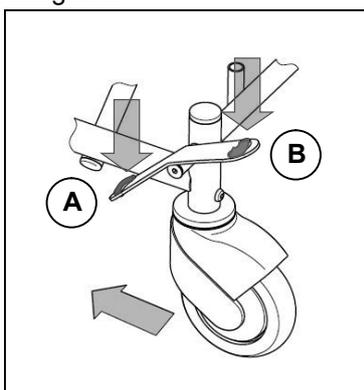

A Einrasten Richtungsrad

Drücken Sie mit der Fußspitze einen an den hinteren Laufrollen rechts oder links befindlichen Auslösehebel (grün gekennzeichnet) nach unten. Bewegen Sie nun den Stuhl, bis beide Laufrollen parallel zum Rahmen ausgerichtet sind und hörbar arretieren.

B Einrasten Richtungsrad

Zum Lösen der Richtungsradfunktion drücken Sie mit Ihrer Fußspitze einen an den hinteren Laufrollen rechts oder links befindlichen Auslösehebel (rot gekennzeichnet) leicht nach unten.

ZUBEHÖR

• DOKUMENTENHALTER (B79)

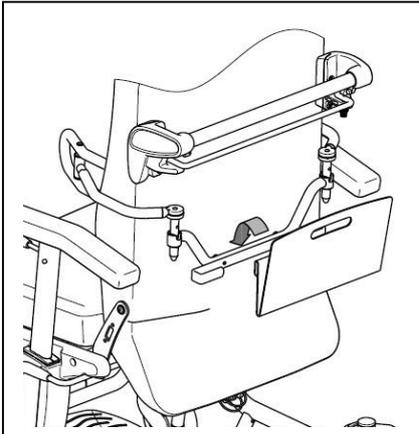

Zur Aufbewahrung von während des Patiententransports beigefügten Dokumenten kann ein Klemmfach hinter dem Rücken montiert werden. Zur Anbringung sind im Rückenrahmen zwei Schraubenaufnahmen vorhanden. Montieren Sie die Haltestange mit den zwei mitgelieferten Schrauben so, dass die offenen Stangenenden nach außen zeigen. An den Stangenenden wird das Klemmfach eingehangen.



Der Dokumentenhalter ist nur für eine Belastung von max. 4 kg vorgesehen.

• PELOTTEN (L04)

Die Seitenpelotten können abgeklappt werden und sind in der Höhe, Breite und Länge verstellbar. Die Pelottenaufnahmen können hinter dem Rücken montiert werden. Zur Anbringung des Aufnahmegeστάnges sind im Rückenrahmen zwei Schraubungen vorhanden.

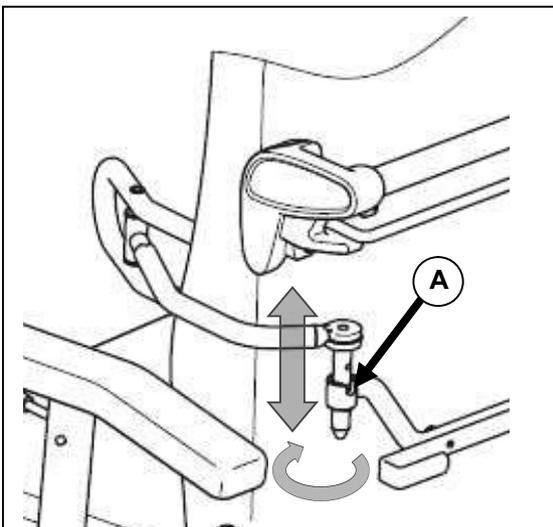

EINHÄNGEN

Stecken Sie die Pelotte so in die hinter dem Rücken vorhandene Pelottenaufnahme, dass der Kopf der Stellschraube (A) in die Nut der Pelottenaufnahme passt.

ABKLAPPEN

Heben Sie die Pelotte soweit an, bis der Kopf der Stellschraube (A) die Nut der Pelottenaufnahme verlassen hat. Drehen Sie die Pelotte nach außen oder innen, wobei der Kopf der Stellschraube (A) auf dem Rand der Pelottenaufnahme geführt werden kann.



Vermeiden Sie Verkantung im Rohr.

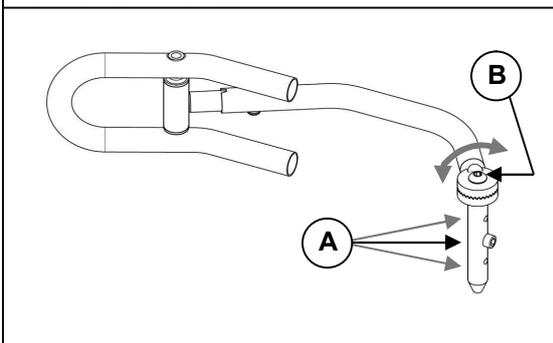

HÖHENVERSTELLUNG

Die seitliche Höhe der Pelotten wird durch Veränderung der Position der Stellschraube (A) am senkrechten Rohr der Seitenpelotte eingestellt.

BREITENVERSTELLUNG

Die Breite wird eingestellt, indem die Schraube (B) gelöst wird. Der freigegebene Zahnkranz kann in die gewünschte Position geführt werden.

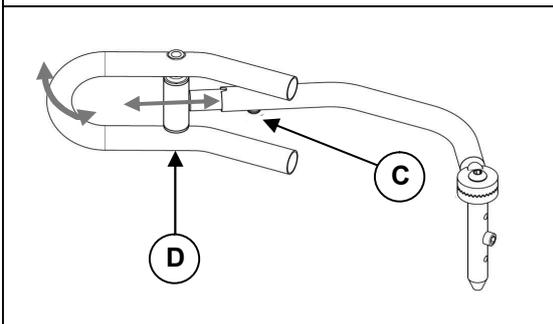

LÄNGENVERSTELLUNG

Die Länge der Seitenpelotten wird durch Lösen der Schraube (C) am waagrechten Rohr der Seitenpelotte eingestellt (3 Positionen). Anschließend wird die Schraube wieder angezogen.

Über die Achse (D) passt sich die Pelotte in ihrer Position selbstständig an die Körperseite an.

- ⚠ Achten Sie darauf, dass nach der Anpassung nur gepolsterte Teile am Körper anliegen, da sonst Druckstellen entstehen können.
- ⚠ Vor der Nutzung bitte alle Verschraubungen auf festen Halt prüfen.
- ⚠ Lassen Sie Montage- und Einstellmaßnahmen nur von autorisierten Personen durchführen.
- ⚠ Für Schäden, die durch unsachgemäße Einstellung der Pelotten entstanden sind, haftet der Hersteller nicht.

● **SERUMHALTER (B52)**

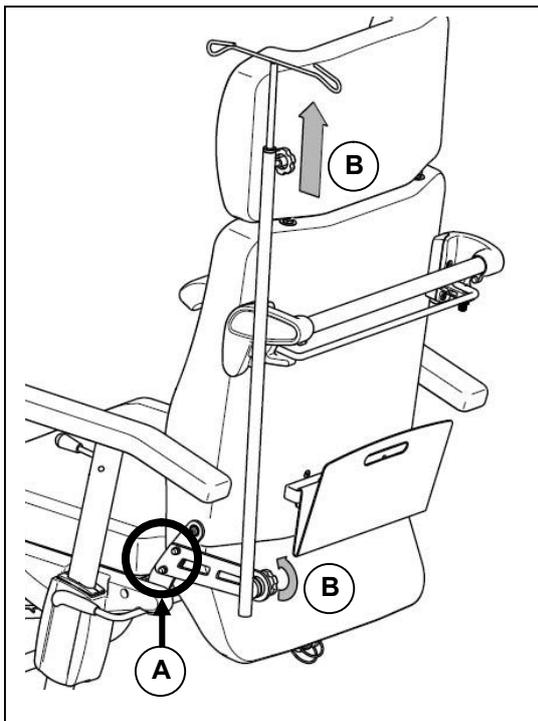

Für Infusionen kann ein Serumhalter montiert werden. An der linken seitlichen Rückenverstrebung kann die Halterung an den vorgebohrten Lochungen verschraubt werden (A). Mittels Stellschrauben (B) kann das Gestänge sowohl in der Länge als auch in der Neigung verstellt werden.

- ⚠ Achten Sie darauf, dass alle Schrauben vor Nutzung handfest angezogen sind.
- ⚠ Vor Nutzung des Serumhalters ist darauf zu achten, dass dieser eine sachgerechte Infusionsgabe nicht beeinflusst.
- ⚠ Bei Nutzung des Serumhalters während eines Patiententransports ist darauf zu achten, dass alle Anschlusschläuche knickfrei und sicher verlegt sind.
- ⚠ Achten Sie darauf, dass der Serumhalter über das Produkt hinausreichen kann – Kollisionsgefahr!
- ⚠ Für einen Patiententransport ist nur eine geringe Fahr- und Kurvengeschwindigkeit zu nutzen, da sonst der Serumhalter in Schwingung geraten kann.

● **MEHRZWECKAUFNAHME**

In die Mehrzweckaufnahmen am unteren Rahmengestell lassen sich z.B. ein Flaschenhalter B83 (z.B. für Sauerstoffflasche), aber auch die Kopflehne bei Nichtnutzung einhängen.

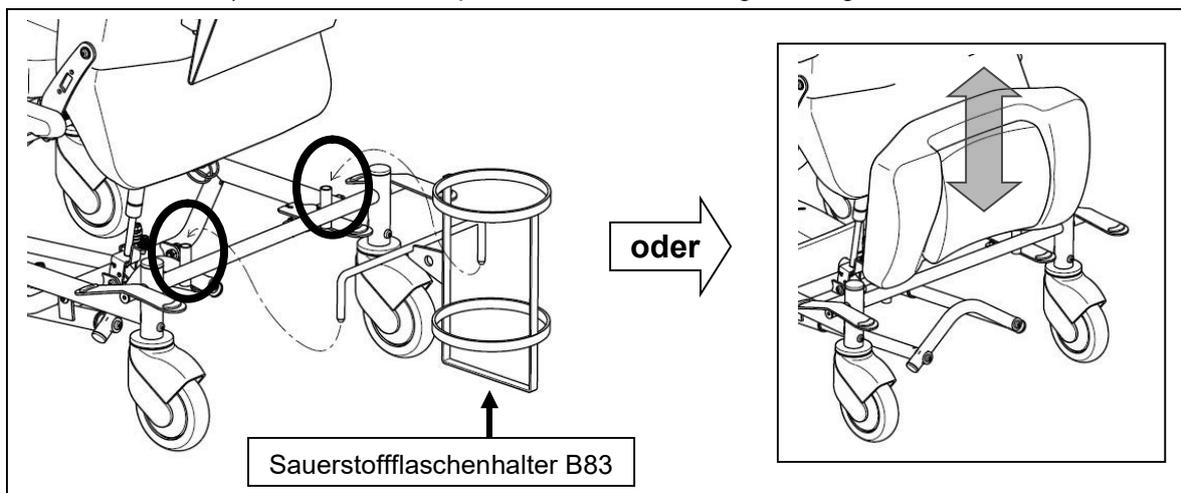

- ⚠ Bei Nutzung des Flaschenhalters während eines Patiententransports ist darauf zu achten, dass alle Anschlusschläuche knickfrei und sicher verlegt sind.
- ⚠ Für einen Patiententransport ist nur eine geringe Fahr- und Kurvengeschwindigkeit zu nutzen.

• **VERSTELLBARE BEINAUFLAGE**

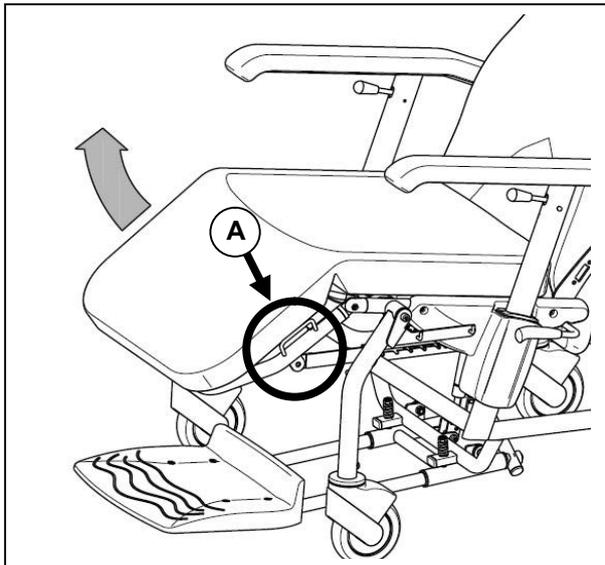

Als Option kann eine Beinauflage gewählt werden, mit der eine in verschiedenen Winkeln einstellbare Beinhochlagerung möglich ist.

Fassen Sie am linken oder rechten Griff seitlich der Beinauflage (**A**) und ziehen Sie diese in die gewünschte Position. Um die Beinauflage wieder abzusenken, ziehen Sie die Beinauflage in die oberste Position (waagrecht) und der Rastomat gibt die Beinauflage frei. Diese kann nun komplett herabgelassen werden.

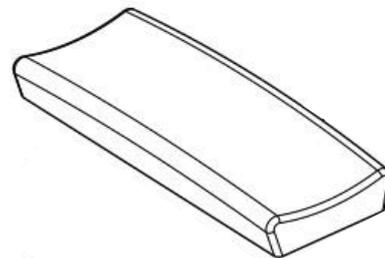

• **VERSTELLBARE/VERBREITERTE ARMLEHNEN**

• **THERAPIETISCH (B12)**

Mit einer Halterung (unterhalb des Armpolsters), lässt sich eine Therapieplatte aus Holz montieren, die in der Tiefe verstellbar ist, abnehmbar und seitlich abklappbar ist.

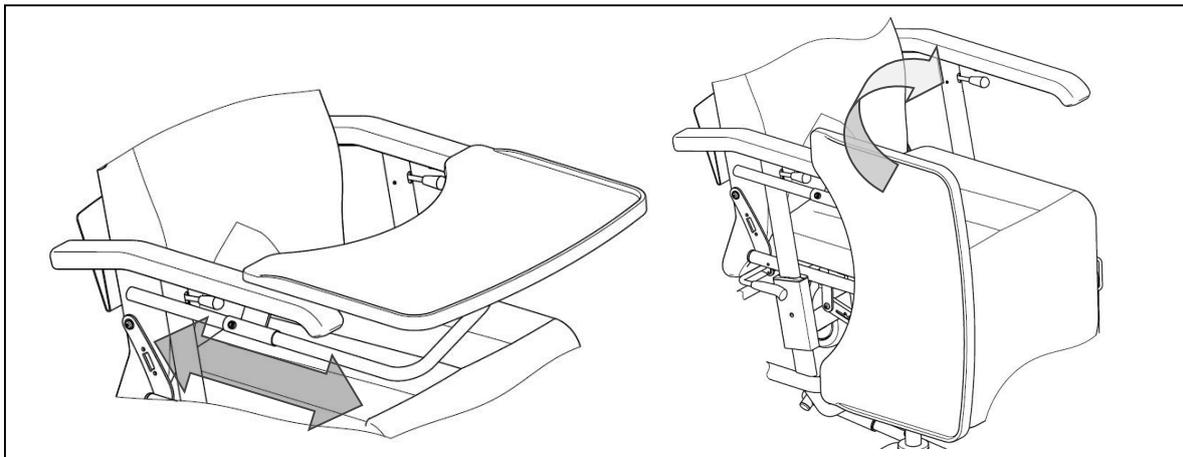

• **URINBEUTELHALTER**

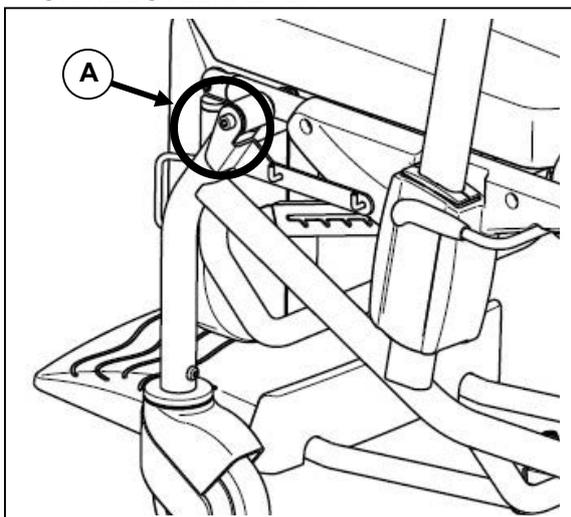

An der vorderen Sitzrahmenverschraubung (**A**) kann links und/oder rechts am Seitenrahmen eine Halterung angebracht werden, die es an zwei Haken ermöglicht, Urinbeutel aufzuhängen.



Bei Nutzung des Urinbeutelhalters während eines Patiententransports ist darauf zu achten, dass alle Anschlusschläuche und Beutel knick- und quetschfrei verlegt sind.



Für einen Patiententransport ist nur eine geringe Fahr- und Kurvengeschwindigkeit zu nutzen, da sonst der/die Urinbeutel in Schwingung geraten kann/können.

TRANSPORT

Für den Transport des Stuhls, kann am unteren Ende des Rückens der Schnappbolzen der Gasfederaufhängung entfernt werden und der Rücken nach vorne geklappt werden. Entfernen Sie ggf. die Kopflehne (wenn vorhanden), schieben Sie die Fußstütze unter den Sitz, lassen Sie die Beinauflage in die unterste Position ab (wenn vorhanden). Entfernen Sie angebautes Zubehör, wenn dieses die Gesamtabmessung des Stuhls beeinflusst.

-  Für den Transport über Stufen/Treppen/Absätze etc. müssen immer mindestens zwei Personen eingesetzt werden. **Ein Transport mit dem Patienten ist ausgeschlossen.**
-  Heben Sie den Stuhl nur an festen Rahmenteilen seitlich an. Nicht an den Armlehnen oder am Sitz anheben !
-  Während des Transportes dürfen sich keine Personen oder Gegenstände unterhalb des Stuhls befinden, da sonst Verletzungsgefahr besteht oder Beschädigungen am Produkt entstehen können.
-  Für den Transport innerhalb eines PKW ist die Nutzung des Ruhesessels als Sitz untersagt.
-  Der Stuhl ist im PKW mit geeigneten Sicherungsgurten an Rahmenteilen zu sichern.

TRANSPORT ÜBER RAMPEN

Sollten Sie zur Überwindung eines Hindernisses auf die Möglichkeit von Rampen zurückgreifen, bitten wir Sie folgende Hinweise zu beachten:

Grundsätzlich handelt sich bei dem Transport um ein Produkt, das im Innenbereich auf ebenen Strecken und Untergründen zum Einsatz kommt. Rampen sind nur dann befahrbar, wenn diese glatt und ohne Kanten an Ihren Übergängen sind.

-  Ausgeschlossen ist ein Transport über Rampen, während eine Person im Ruhesessel sitzt.

FÜR IHRE SICHERHEIT

Nachfolgend führen wir einige Sicherheitstipps auf, die Sie je nach Ausstattung des Ruhesessels beachten sollten:

-  Nutzen Sie den Transportstuhl nur auf ebenen Untergründen und Flächen im Innenbereich.
-  Treppen, Absätze oder andere Hindernisse dürfen nicht überfahren werden.
-  Überprüfen Sie regelmäßig die Funktionstauglichkeit der Feststellbremsrollen.
-  Stellen Sie sicher, dass sich keine Gegenstände, Hindernisse oder Personen im Verstellbereich von Rücken und Beinauflage befinden.
-  Vorsicht beim Umgang mit Feuer, insbesondere brennenden Zigaretten; Sitz- und Rückenbespannung könnten sich entzünden.
-  Achten sie darauf, dass die **maximale Zuladung (140 kg)** nicht überschritten wird.
-  Öffnen Sie keine Gasdruckfedern, da diese unter hohem Druck stehen – Verletzungsgefahr !
-  Bei Beschädigung der Gasdruckfedern (wenn vorhanden) ist eine weitere Nutzung untersagt. Setzen Sie sich umgehend mit Ihrem Fachhändler zur Instandsetzung in Verbindung.
-  Bei Verwendung von Zubehör und Anbauten werden die Eigenschaften des Stuhls verändert.
-  Verwenden Sie nur Originalzubehör und für Instandsetzungstätigkeiten nur Originalersatzteile.

REGELMÄßIGE KONTROLLEN

Wie jedes andere technische Produkt, bedarf auch Ihr Transportstuhl regelmäßiger Kontrollen. Die folgenden Hinweise beschreiben die Maßnahmen, die durchzuführen sind, damit Sie auch nach längerem Gebrauch die Vorzüge voll genießen können.

- **VOR NUTZUNG**

Prüfen Sie die Lenkrollen auf sichtbare Beschädigungen und/oder Verschmutzungen. Entfernen Sie die Verschmutzungen, da diese die Bremswirkung der Feststellbremse beeinträchtigen können.

Bei Beschädigungen der Lenkrollen bitten wir Sie, eine autorisierte Fachwerkstatt zur Instandsetzung hinzuzuziehen.

- **CA. ALLE 8 WOCHEN**

Abhängig von der Gebrauchshäufigkeit prüfen Sie bitte folgende Bauteile:

- Bewegliche Teile der Beinauflage (wenn vorhanden)
- Bewegliche Teile des Kippmechanismus (wenn vorhanden)
- Zustand der Bezüge
- Funktion der Armlehnenverstellung, Sitzkantelung und Rückenverstellung

- **CA. ALLE 6 MONATE**

Abhängig von der Gebrauchshäufigkeit überprüfen Sie bitte folgende Dinge:

- Sauberkeit
 - Allgemeinzustand
 - Fester Halt der Verschraubungen
 - Funktion der Lenkrollen / Bremsen
- Bei zu großem Rollwiderstand sind die Lager der Lenkräder zu säubern, Wenn dies nicht ausreicht, wenden Sie sich bitte an Ihren Fachhändler.

INSPEKTION

Abhängig vom Gebrauchszustand empfehlen wir grundsätzlich zweijährliche Inspektionen, mindestens jedoch vor jedem Wiedereinsatz, bei denen nur von autorisierten Personen folgende Prüfungen mindestens stattfinden und dokumentiert werden sollen:

- Prüfung der Rahmenteile auf plastische Verformung und Funktionseinbußen
- Sichtprüfung auf Lackschäden (Korrosionsgefahr)
- Sichtprüfung auf Beschädigung der Bezüge
- Funktionsprüfung der Lenkrollen (Freilauf, Geradeauslauf, Feststellbremsen)
- Prüfung aller Schraub- und Bolzenverbindungen auf Festigkeit und Sitz
- Zustand der Fettung bei metallisch geführten beweglichen Teilen
- Sichtprüfung aller Kunststoffteile auf Risse und spröde Stellen
- Funktionsprüfung der Beinauflage (Verriegelung, Belastung, Verformung, Verschleiß durch Belastung, Bedienhebel der Verstellungen)
- Sicht- und Funktionsprüfung der Gasdruckfedern (inkl. der Verstellhebel)
- Vollständigkeit des Lieferzustandes
- Gebrauchsanweisung vorhanden ?

Lassen Sie sich die Wartung nur dann im Serviceplan bestätigen, wenn mindestens die zuvor genannten Profile überprüft wurden. Sollte Ihr Fachhändler auf Ihr Verlangen hin keine Wartungen durchführen, setzen Sie sich mit dem Hersteller in Verbindung. Gerne nennen wir Ihnen autorisierte Fachhändler in Ihrer Nähe.

Für Schäden durch fehlende oder mangelhafte Inspektionen haftet der Hersteller nicht.

PFLEGE

Um Ihren Transportstuhl auch optisch in einem ansprechenden Zustand zu halten, sollten Sie ihn regelmäßig pflegen. Beachten Sie hierfür folgende Hinweise:



Die Verwendung von Dampf- oder Druckstrahlern ist grundsätzlich untersagt.

- **BEZÜGE**

Säubern Sie die Bezüge mit einem mit warmem Wasser angefeuchteten Tuch. Bei hartnäckiger Verschmutzung kann der Bezug unter Verwendung eines handelsüblichen Feinwaschmittels abgewaschen werden. Flecken lassen sich mit einem Schwamm oder mit einer weichen Bürste entfernen. Achten Sie darauf, dass keine scharfen Bürsten oder andere spitze Gegenstände zur Reinigung verwendet werden.



Verwenden Sie keine aggressiven Reinigungsmittel, z.B. Lösungsmittel, sowie harte Bürsten.



Für Schäden, die durch Verwendung unsachgemäßer Reinigungsmittel verursacht wurden, übernehmen wir keine Haftung.



Vermeiden Sie eine Durchfeuchtung der Bezüge.

• KUNSTSTOFFTEILE

Pflegen Sie alle Kunststoffteile mit handelsüblichen Kunststoffreinigern. Beachten Sie deren spezielle Produktinformation.

• BESCHICHTUNG

Durch die hochwertige Oberflächenveredelung ist ein optimaler Korrosionsschutz gewährleistet. Sollte die Beschichtung durch Kratzer o.ä. einmal beschädigt worden sein, so bessern Sie die Stelle mit einem beim Fachhändler erhältlichen Lackstift aus. Ein gelegentliches Fetten der beweglichen Teile sorgt dafür, dass Sie lange Freude an Ihrem Rollstuhl haben werden.

Damit der Erhaltungszustand auf lange Sicht gewährleistet ist, empfehlen wir Ihnen, Ihren Transportstuhl alle zwei Jahre von Ihrem Fachhändler inspizieren zu lassen. Im Abschnitt "Serviceplan" können Sie sich diese Inspektionen bestätigen lassen.



Für Schäden/Verletzungen, die durch mangelnde Wartung und Pflege entstehen, haftet der Hersteller nicht.

DESINFEKTION

Die Desinfektion kann nur von einer Hygienefachkraft oder von einer durch die Hygienefachkraft eingewiesenen Person durchgeführt werden. Alle am Transport befindlichen Teile können durch eine Scheuerdesinfektion behandelt werden. Grundsätzlich werden alle Oberflächen eines Systems oder eines Produktes vor der Weitergabe an einen anderen Nutzer desinfiziert, oder bei Bekanntwerden von infektiösen Vorkommnissen des Nutzers, wobei die Maßnahmen des Bundesseuchengesetzes (BSeuchG) berücksichtigt werden müssen.



Verwenden Sie geeignete Schutzkleidung, da die Desinfektionslösung bei Hautkontakt Reizungen auslösen kann. Achten Sie hierfür auch auf die Produktinformationen der jeweiligen Lösungen.



Die Anwendung nicht autorisierter Personen geschieht auf eigene Gefahr.



Schäden und Verletzungen, die durch unsachgemäße Handhabung der Desinfektion entstanden sind, unterliegen nicht der Haftung des Rollstuhlherstellers.

Alle Maßnahmen der Desinfektion, deren Komponenten oder weiteren Zubehörteilen werden in einem Desinfektionsbuch festgehalten, dass folgende Informationen mindestens beinhaltet und der jeweiligen Produktdokumentation beiliegt:

Tabelle 2 – Muster Desinfektionsbuch

| Tag der Desinfektion | Grund | Spezifikation | Mittel und Konzentration | Unterschrift |
|----------------------|-------|---------------|--------------------------|--------------|
| | | | | |

Abkürzungen für die Eintragung in Spalte 2 (Grund):

V = Infektionsverdacht IF = Infektionsfall W = Wiedereinsatz I = Inspektion

Folgende Desinfektionsmittel empfehlen wir für die Scheuerdesinfektion (gemäß RKI-Liste):

| Wirkstoff | Produktname | Wäsche-desinfektion | | Oberflächen-desinfektion (Wasch-/Wisch-desinfektion) | | Desinfektion von Ausscheidungen 1 Teil Auswurf oder Stuhl + 2 Teile verdünnte Lösung oder 1 Teil Harn + 1 Teil verdünnte Lösung | | | | | | Wirksamkeitsbereich | Hersteller bzw. Lieferant |
|---|------------------------------------|---------------------|-----------------------|--|-----------------------|--|------|-------|------|------|------|---------------------|---------------------------|
| | | Verdünnte Lösung | Dauer bis Wirksamkeit | Verdünnte Lösung | Dauer bis Wirksamkeit | Auswurf | | Stuhl | | Harn | | | |
| | | | | | | % | Std. | % | Std. | % | Std. | | |
| Phenol oder Phenolderivat | Amocid | 1 | 12 | 5 | 6 | 5 | 4 | 5 | 6 | 5 | 2 | A | Lysoform |
| | Gevisol | 0,5 | 12 | 5 | 4 | 5 | 4 | 5 | 6 | 5 | 2 | A | Schülke & Mayr |
| | Helipur | | | 6 | 4 | 6 | 4 | 6 | 6 | 6 | 2 | A | B. Braun |
| | m-cresole Seifenlösung (DAB 6) | 1 | 12 | 5 | 4 | | | | | | | A | |
| | Phenol | 1 | 12 | 3 | 2 | | | | | | | A | |
| Chlor, organische oder anorganische Substanzen mit Aktivchlor | Chloramin-T DAB 9 | 1,5 | 12 | 2,5 | 2 | 5 | 4 | | | | | A ¹ B | |
| | Clorina | 1,5 | 12 | 2,5 | 2 | 5 | 4 | | | | | A ¹ B | Lysoform |
| | Trichlorol | 2 | 12 | 3 | 2 | 6 | 4 | | | | | A ¹ B | Lysoform |
| Perverbindungen | Apesin AP100 ² | | | 4 | 4 | | | | | | | AB | Tana PROFESSIONAL |
| | Dismozon pur ² | | | 4 | 1 | | | | | | | AB | Bode Chemie |
| | Perform ² | | | 3 | 4 | | | | | | | AB | Schülke & Mayr |
| | Wofesteril ² | | | 2 | 4 | | | | | | | AB | Kesla Pharma |
| Formaldehyd und/oder sonstige Aldehyde bzw. Derivate | Aldasan 2000 | | | 4 | 4 | | | | | | | AB | Lysoform |
| | Antifect FD 10 | | | 3 | 4 | | | | | | | AB | Schülke & Mayr |
| | Antiseptica Flächen-Desinfektion 7 | | | 3 | 6 | | | | | | | AB | Antiseptica |
| | Apesin AP30 | | | 5 | 4 | | | | | | | A | Tana PROFESSIONAL |
| | Bacillocid special | | | 6 | 4 | | | | | | | AB | Bode Chemie |
| | Buraton 10F | | | 3 | 4 | | | | | | | AB | Schülke & Mayr |
| | Desomed A2000 | | | 3 | 6 | | | | | | | AB | Desomed |
| | Desinfektions-reiniger Hospital | | | 8 | 6 | | | | | | | AB | Dreiturm |
| | Desomed Perfekt | | | 7 | 4 | | | | | | | AB* | Desomed |
| | Formaldehyd (DAB 10), (Formalin) | 1,5 | 12 | 3 | 4 | | | | | | | AB | |
| | Incidin Perfekt | 1 | 12 | 3 | 4 | | | | | | | AB | Ecolab |
| | Incidin Plus | | | 8 | 6 | | | | | | | A | Ecolab |
| | Kohrsolin | 2 | 12 | 3 | 4 | | | | | | | AB | Bode Chemie |
| | Lysoform | 4 | 12 | 5 | 6 | | | | | | | AB | Lysoform |
| | Lysoformin | 3 | 12 | 5 | 6 | | | | | | | AB | Lysoform |
| | Lysoformin 2000 | | | 4 | 6 | | | | | | | AB | Lysoform |
| | Melsept | 2 | 12 | 4 | 6 | | | | | | | AB | B. Braun |
| | Melsitt | 4 | 12 | 10 | 4 | | | | | | | AB | B. Braun |
| | Minutil | 2 | 12 | 6 | 4 | | | | | | | AB | Ecolab |
| | Multidor | | | 3 | 6 | | | | | | | AB | Ecolab |
| Nüscosept | | | 5 | 4 | | | | | | | AB | Dr. Nüsken Chemie | |
| Optisept | | | 7 | 4 | | | | | | | AB* | Dr. Schumacher | |
| Pursept-FD | | | 7 | 4 | | | | | | | AB* | Merz | |
| Ultrasol F | 3 | 12 | 5 | 4 | | | | | | | AB | Fresenius Kabi | |
| Amphoterische Tenside (Amphotensiden) | Tensodur 103 | 2 | 12 | | | | | | | | | A | MFH Marienfelde |
| Lye | Kalkmilch ³ | | | | | | | 20 | 6 | | | A ³ B | |

1 Unwirksam gegen Mykobakterien bei einer routinemäßigen Desinfektion, insbesondere in Gegenwart von Blut.

2 Ungeeignet zur Desinfektion von deutlich mit Blut kontaminierten Flächen oder von porösen Oberflächen (z. B. rohem Holz).

3 Unbrauchbar bei Tuberkulose; Bereitung der Kalkmilch: 1 Teil gelöschter Kalk (Calciumhydroxid) + 3 Teile Wasser.

* Geprüft auf Wirksamkeit gegen Viren gemäß den Prüfmethoden des RKI (Gesundheitsbericht 38 (1995) 242).

A: Geeignet zur Abtötung von vegetativen bakteriellen Keimen einschließlich Mykobakterien sowie von Pilzen einschließlich pilzlicher Sporen.

B: Geeignet zur Inaktivierung von Viren.

Der aktuelle Stand der in die RKI-Liste aufgenommenen Desinfektionsmittel kann beim Robert-Koch-Institut (RKI) nachgefragt werden (Homepage: www.rki.de).

Für Rückfragen zur Desinfektion wenden Sie sich bitte an Ihren Fachhändler, der Ihnen gerne weiterhelfen wird.

LAGERUNG

- Nur in trockenen Räumen lagern (+ 5°C bis + 45°C).
- Bei relativer Luftfeuchtigkeit von 30% bis 70%.
- Bei Luftdruck von 700 hPa bis 1060 hPa.
- Schutz vor Korrosion sicherstellen (z.B. Salzwasser, Seeluft, Sand, Staub) durch ausreichende Abdeckung oder Verpackung.
- Alle abgebauten Teile eindeutig an einem Ort lagern (ggf. kennzeichnen), damit bei Wiederaufbau keine Verwechslung mit anderen Produkten vorliegt.
- Alle Bauteile müssen belastungsfrei gelagert werden.

ENTSORGUNG

Zur Entsorgung des Transportstuhls setzen Sie sich bitte mit Ihren örtlichen Verwertern in Verbindung oder geben Sie das Produkt an Ihren Fachhandel zurück, der nach vorheriger hygienischer Aufbereitung die Möglichkeit hat, den Stuhl an den Hersteller zurückzusenden, der die Entsorgung und das Recycling – getrennt nach Werkstoffgruppen – fachgerecht durchführen wird.

Verpackungsmaterial kann an den jeweiligen Verwertungshöfen und Recyclingstellen oder bei Ihrem Fachhändler abgegeben werden.

Für Rückfragen steht Ihnen auch Ihr Fachhändler gerne zur Verfügung.

GEWÄHRLEISTUNG

Auszug aus den allgemeinen Geschäftsbedingungen:

(...)

5. In verschiedenen Ländern können die Gewährleistungsbestimmungen unterschiedlich sein. Wenden Sie sich an Ihren Fachhändler, für die Verjährungsfrist für Gewährleistungsansprüche.

(...)

Mängelansprüche bestehen nicht:

- bei nur unerheblicher Abweichung von der vereinbarten Beschaffenheit
- bei nur unerheblicher Beeinträchtigung der Brauchbarkeit
- bei natürlicher Abnutzung
- bei Fehlern aufgrund von nicht sachgemäßem Einbau oder unterlassenen Wartungsarbeiten
- bei Fehlern aufgrund von nicht sachgemäßer Verwendung
- bei Fehlern durch unsachgemäße Handhabung bei Kunden und seinen Vertragspartnern bzw. Werkstätten
- bei Schäden, die nach dem Gefahrenübergang infolge fehlerhafter oder nachlässiger Behandlung, übermäßiger Beanspruchung, ungeeigneter Betriebsmittel, mangelhaftem Einbau oder die aufgrund besonderer äußerer Einflüsse entstehen, die nach dem Vertrag nicht vorausgesetzt sind.

(...)

KONFORMITÄT

 Der Transportstuhl ALESIA entspricht den Anforderungen der europäischen Richtlinie:
- 93/42/EWG (Medizinprodukterichtlinie)

sowie den Produktnormen:

- (DIN) EN 12182: 2012 (soweit anwendbar)

Wartungsplan

| Datum | Wartung | Anmerkungen | Namenszeichen |
|----------|--|--------------|---------------|
| 1/1/2015 | <i>Schmierung und allgemeine Wartung</i> | <i>keine</i> | |
| | | | |
| | | | |
| | | | |
| | | | |
| | | | |
| | | | |
| | | | |
| | | | |
| | | | |
| | | | |
| | | | |
| | | | |
| | | | |
| | | | |
| | | | |
| | | | |
| | | | |

Desinfektionsbuch

| Datum der Desinfektion | Grund | Spezifikation | Verwendete Substanz und Konzentration | Unterschrift |
|---------------------------|-------|---------------|---|--------------|
| | | | | |
| | | | | |
| | | | | |
| | | | | |
| | | | | |
| | | | | |
| | | | | |
| | | | | |
| | | | | |
| | | | | |
| | | | | |
| | | | | |
| | | | | |
| | | | | |
| | | | | |
| | | | | |
| | | | | |
| | | | | |
| | | | | |
| | | | | |
| | | | | |
| | | | | |
| | | | | |
| | | | | |
| | | | | |

Abkürzungen für die Eintragungen in Spalte 2 (Grund):
V = Vermutete Infektion IF = Infektionsfall W = Wiederholung I = Inspektion

INDICE

| | |
|--|----|
| Premessa..... | 2 |
| Campo d'impiego..... | 2 |
| Generalità | 2 |
| Componenti Alesia | 3 |
| Dati tecnici | 3 |
| Montaggio..... | 4 |
| • Blocco di sicurezza | 4 |
| • Sedile | 4 |
| • Schienale | 5 |
| • Poggiatesta (OPZIONE) | 5 |
| Inclinazione del sedile | 6 |
| Regolazione dello schienale..... | 6 |
| Braccioli | 7 |
| Poggiapiedi..... | 8 |
| Freni (bloccaggio centralizzato) | 8 |
| Ruota direzionale..... | 9 |
| Accessori | 9 |
| • Porta documenti (B79)..... | 9 |
| • Immobilizzatori (L04)..... | 9 |
| • Porta flebo (B52)..... | 10 |
| • Supporto polifunzionale | 11 |
| • Poggiagambe regolabile | 11 |
| • Braccioli regolabili / allargati | 11 |
| • Ripiano (B12)..... | 12 |
| • Porta sacchetto delle urine | 12 |
| Trasporto | 12 |
| Trasporto su rampe | 13 |
| Sicurezza..... | 13 |
| Controlli regolari | 13 |
| Controllo | 14 |
| Pulizia | 14 |
| Disinfezione | 15 |
| Conservazione..... | 16 |
| Smaltimento..... | 17 |
| Garanzia | 17 |
| Dichiarazione di conformità | 17 |
| Piano di manutenzione | 18 |
| Guida alla disinfezione | 18 |

PREMESSA

Ringraziamo per la fiducia accordataci con l'acquisto di un articolo di nostra produzione.

I prodotti Vermeiren sono il risultato di lunghi anni di ricerche e di esperienza. Nella loro progettazione si è tenuto particolarmente conto della semplicità di comando e di manutenzione.

La durata del prodotto dipende in larga misura dall'attenzione con cui viene trattato e utilizzato. Le presenti istruzioni hanno lo scopo di familiarizzare l'utente all'uso della poltrona da riposo. Inoltre, sono riportati alcuni consigli per mantenere il prodotto perfettamente funzionante e sicuro nel tempo.

Le presenti istruzioni corrispondono alla fase più recente dello sviluppo del prodotto. La casa produttrice si riserva di apportare modifiche senza peraltro essere tenuta a sostituire o adattare i modelli precedentemente forniti.

Il rispetto delle presenti istruzioni consente di utilizzare a lungo e nelle migliori condizioni la poltrona da riposo.

Per qualsiasi chiarimento rivolgersi al rivenditore.

CAMPO D'IMPIEGO

La sedia per il trasporto ALESIA è stata espressamente concepita per il comfort del paziente. La sedia per il trasporto ALESIA deve essere utilizzata solo in ambienti chiusi. Non è consentito l'uso della sedia all'esterno. Coloro che volessero utilizzare la sedia devono avere un controllo sufficiente del tronco e non devono presentare problemi di equilibrio per quanto riguarda la stabilità laterale senza compromettere le misure di protezione del paziente. Si esclude l'utilizzo come scala, ripiano per carichi pesanti, caldi o freddi o per il trasporto di oggetti. Si consiglia di leggere attentamente le presenti istruzioni per acquisire familiarità con il prodotto.

Le configurazioni consentono l'uso nei seguenti casi di disabilità:

- paralisi/debolezza (mantenendo il controllo del tronco)
- ferite delle articolazioni
- malattie quali l'insufficienza cardiaca o circolatoria

Per la prescrizione della sedia devono essere tra l'altro considerati i seguenti aspetti:

- taglia e peso del paziente (**carico massimo 120**)
- condizioni psicofisiche
- conformazione dell'appartamento

La garanzia vale solo per uso del prodotto nelle condizioni e per gli scopi previsti.

GENERALITÀ

Il telaio della sedia ALESIA è fatto di acciaio speciale ricoperto da un rivestimento in polvere. L'utilizzo di rivestimenti in plastica facilita la pulizia e la cura. I sistemi di seduta sono stati modellati per il comfort del paziente secondo i principi ergonomici.

L'angolo del sistema di seduta, dello schienale e del poggiatesta è regolato per mezzo di un cilindro pneumatico.

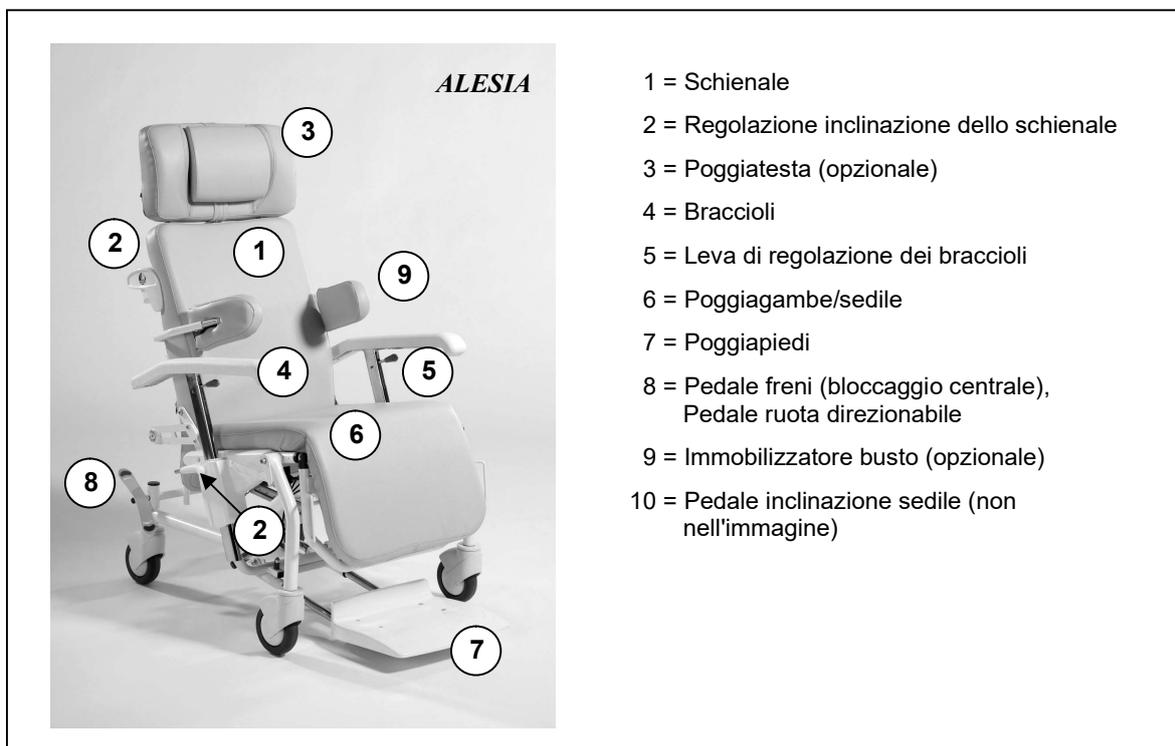
COMPONENTI ALESIA

- ALESIA**
- 1 = Schienale
 - 2 = Regolazione inclinazione dello schienale
 - 3 = Poggiatesta (opzionale)
 - 4 = Braccioli
 - 5 = Leva di regolazione dei braccioli
 - 6 = Poggiagambe/sedile
 - 7 = Poggiapiedi
 - 8 = Pedale freni (bloccaggio centrale),
Pedale ruota direzionabile
 - 9 = Immobilizzatore busto (opzionale)
 - 10 = Pedale inclinazione sedile (non
nell'immagine)

DATI TECNICI

(Riferiti alla sedia completamente assemblata e con dotazione standard). Verificare che con l'installazione degli accessori vengano adeguati anche i dati tecnici.

| | ALESIA |
|--|----------------------|
| Lunghezza totale posizione eretta | 800 mm |
| Lunghezza totale posizione sdraiata | 1330 mm |
| Larghezza totale | 700 mm |
| Larghezza sedile | 540 mm |
| Altezza schienale | 800 mm |
| Altezza totale con poggiatesta (opzionale) | 1330 mm |
| Altezza sedile | 530 mm |
| Profondità sedile | 480 mm |
| Altezza braccioli | 0 mm - 270 mm |
| Peso complessivo * | a partire da 33 kg |
| Carico nominale massimo | 140 kg |
| Inclinazione dello schienale (molla a gas 150N) | Circa 30° |
| Inclinazione sedile (molla a gas 400N) | Circa 12° |
| Lunghezza del poggiagambe | 330 mm |
| Regolazione poggiagambe (opzionale) | Circa 85° (Rastomat) |
| Diametro sterzata minimo | 1690 mm |
| Ruote orientabili anteriori | 125 x 32 |
| Ruote orientabili posteriori (bloccaggio centrale) | 125 x 32 (con freni) |

I dati tecnici sono soggetti a modifiche. Sono possibili difformità +/- 15 mm/1,5kg, 1,5°.
* senza poggiatesta e braccioli.

Montaggio

• BLOCCO DI SICUREZZA

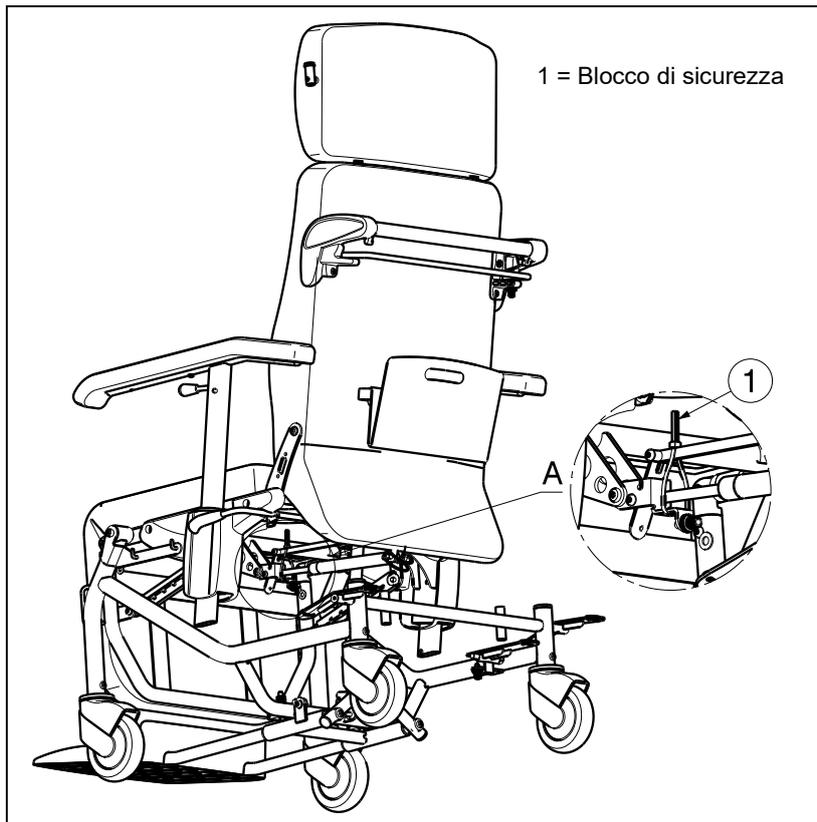

1 = Blocco di sicurezza

Per un buon funzionamento del pistone (reclinazione schienale) e' predisposto un blocco di sicurezza ①.

Non rimuovere questo blocco-sicurezza ①!

• SEDILE

Il sedile viene inserito sul telaio di base con dei supporti di fissaggio.

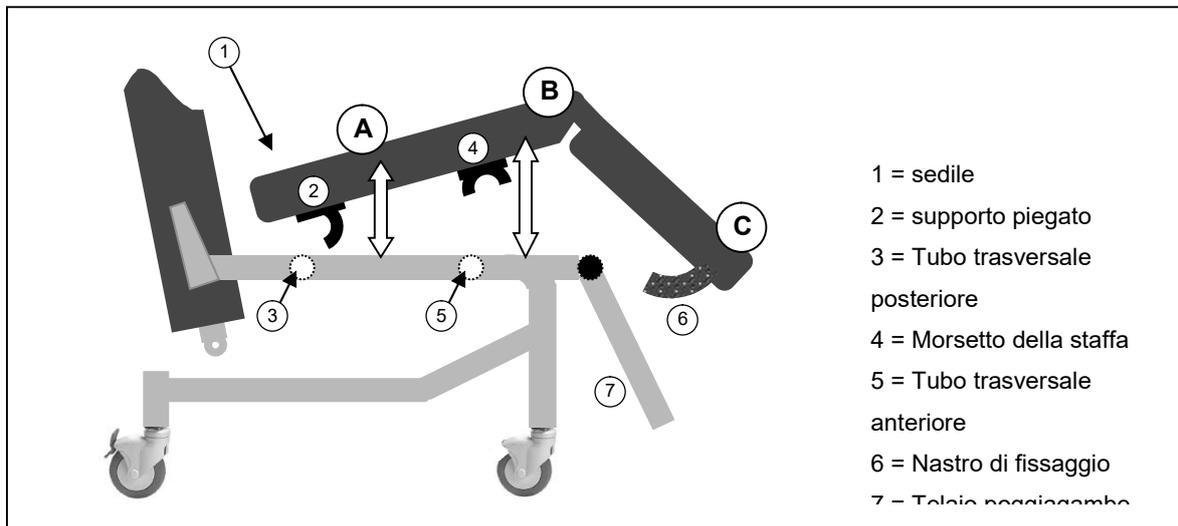

- 1 = sedile
- 2 = supporto piegato
- 3 = Tubo trasversale posteriore
- 4 = Morsetto della staffa
- 5 = Tubo trasversale anteriore
- 6 = Nastro di fissaggio
- 7 = Telaio poggiatesta

- A** Appoggiare leggermente il sedile (1) in senso obliquo con il supporto piegato (2) in modo che questo tocchi sotto il tubo trasversale posteriore del telaio di base (3).
- B** Premere il sedile (1) in avanti verso il basso in modo che il morsetto della staffa (4) si agganci al tubo trasversale anteriore del telaio di base (5).
- B** Con il nastro di fissaggio(6) è possibile fissare l'imbottitura del montante inferiore alle fasce del telaio del poggiatesta (7).

Se si desidera staccare il sedile, procedere all'inverso.



Prestare attenzione a che non si infilino oggetti o parti del corpo tra il sedile e il telaio: pericolo di lesioni!

• SCHIENALE

Per montare lo schienale è necessario collegare la molla a gas con il telaio dello schienale (1) per mezzo di un perno di sicurezza.

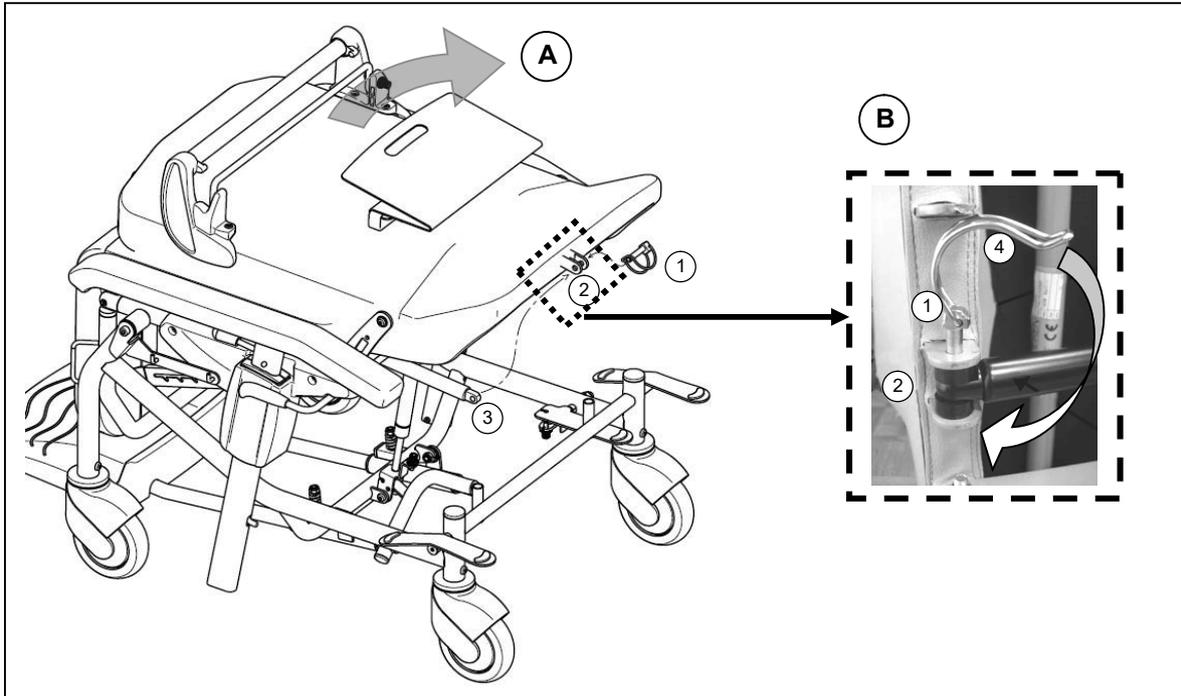

- A** Sollevare il telaio dello schienale fino a che l'alloggiamento nella parte inferiore dello schienale (2) e i fori di sospensione della molla a gas (3) non si sovrappongono.
- B** Far passare il perno di sicurezza (1) attraverso l'alloggiamento dello schienale e le molle a gas. Quindi fissare il perno di sicurezza (1), inserendo la molla di tensione (4) sul perno fino a che questa non sporge oltre l'estremità della spina elastica.

• POGGIATESTA (OPZIONE)

Il poggiatesta viene inserito negli alloggiamenti dello schienale (A) e il cuscino può essere regolato in altezza. Il cuscino può essere rimosso o inserito tramite la manopola all'estremità inferiore della fascia del cuscino.

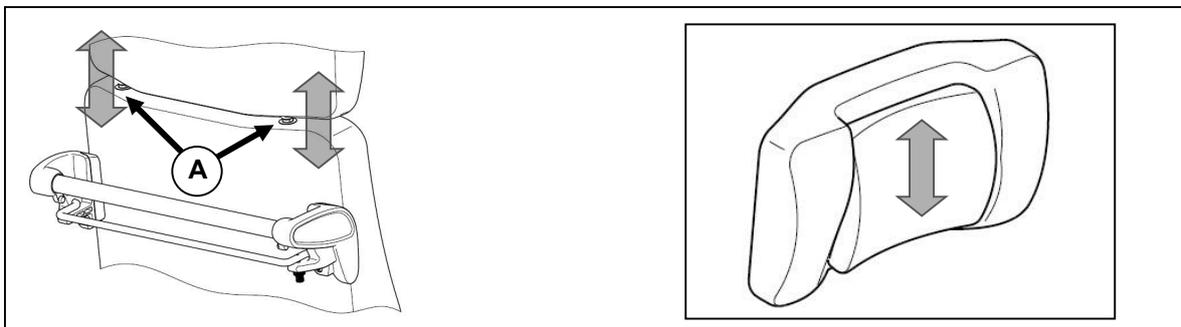

INCLINAZIONE DEL SEDILE

Tramite la molla a gas un accompagnatore può inclinare a piacimento l'unità sedile fino a 12° nella posizione comfort e in avanti fino a 3° come supporto per sedersi o rialzarsi.

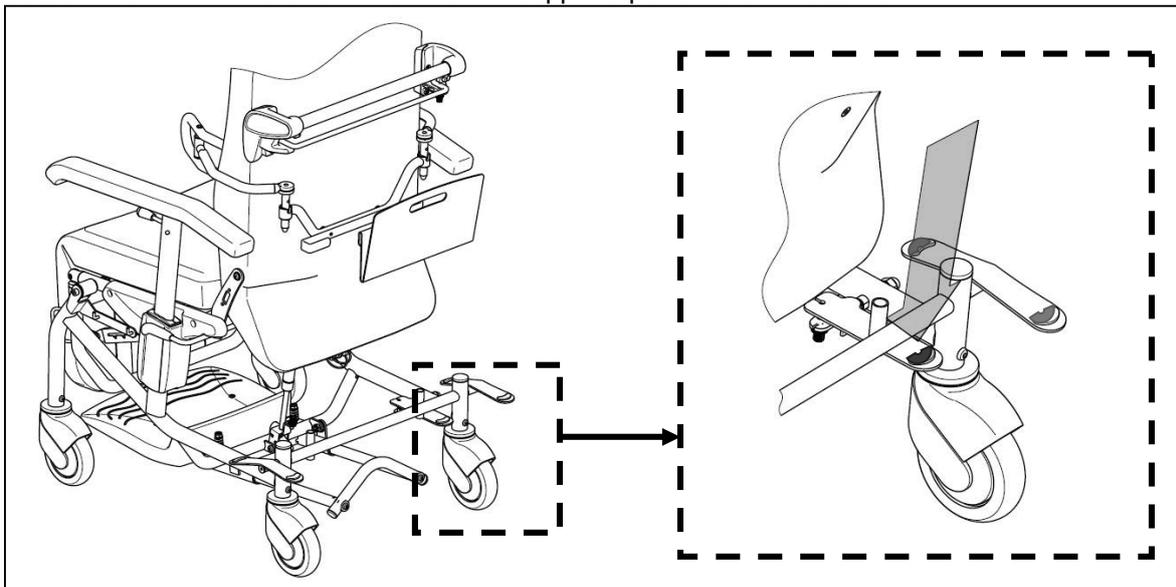

Premere leggermente verso il basso con il piede la leva di sblocco (contrassegnata in blu) sulla ruota posteriore per l'inclinazione del sedile e regolare l'unità sedile nella posizione desiderata, premendo contestualmente verso il basso o tirando verso l'alto la maniglia. Per bloccare la posizione desiderata staccare il piede dalla leva di sblocco.

-  Verificare che la ruota posteriore non si trovi sotto la leva di sblocco blu, bloccandola.
-  Verificare che la sedia a rotelle senza freni innestati non si muova quando si regola l'inclinazione del sedile.

Se si intende trasportare il paziente, selezionare sempre un'inclinazione leggera del sedile, altrimenti il poggiatesta scivola sul pavimento durante il trasporto (solo durante l'uso).

REGOLAZIONE DELLO SCHIENALE

La regolazione dello schienale può essere eseguita dal paziente o dall'accompagnatore fino a 30° indietro.

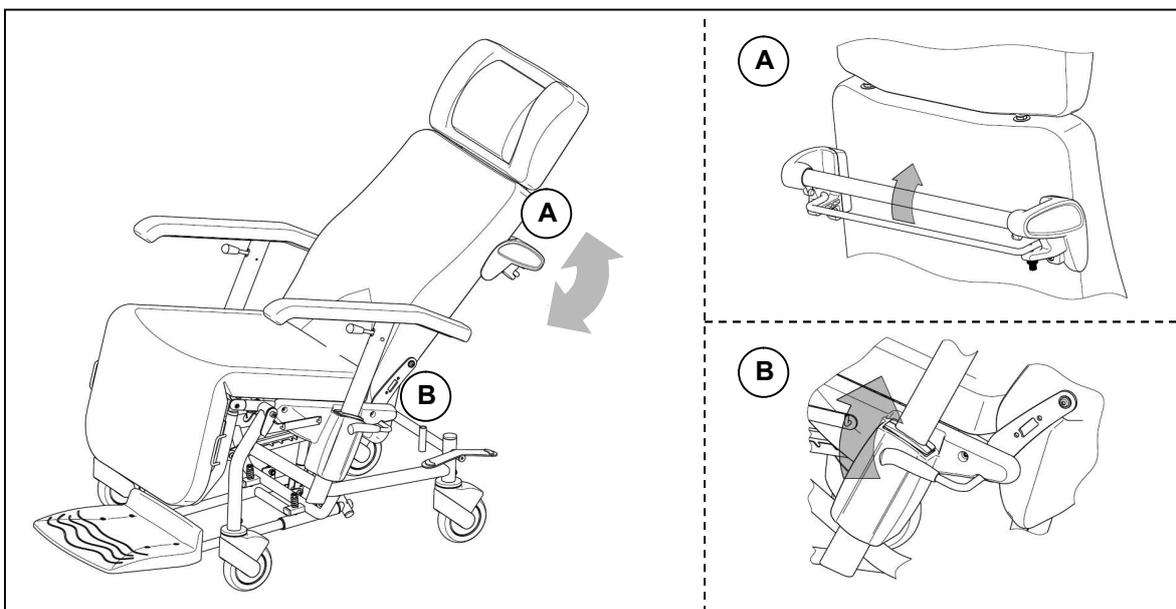

A USO ACCOMPAGNATORE

Tirare la leva di sblocco sotto la maniglia in direzione della maniglia. Tenendo tirata la leva di sblocco, la maniglia del poggiatesta e dello schienale può essere spostata nella posizione desiderata. Per arretrare la posizione dello schienale rilasciare la leva di sblocco sotto la maniglia.



Verificare che la sedia a rotelle senza freni innestati non si muova quando si regola lo schienale.



La molla a gas è sottoposta al peso del paziente. Senza il peso e la pressione della leva di sblocco lo schienale torna sempre in posizione anteriore

B USO PAZIENTE

Tirare leggermente in alto la leva di sblocco a sinistra o a destra vicino all'alloggiamento del bracciolo. Mentre si tiene tirata la leva di sblocco, è possibile spostare nella posizione desiderata lo schienale, premendo leggermente indietro lo schienale, mentre si è seduti, o spostare in avanti lo schienale della sedia inclinando leggermente lo schienale in avanti. Per arretrare la posizione dello schienale rilasciare la leva di sblocco.



Verificare che la sedia a rotelle senza freni innestati non si muova quando si regola lo schienale.



La molla a gas è sottoposta al peso del paziente. Senza il peso e la pressione della leva di sblocco lo schienale torna sempre in posizione anteriore

BRACCIOLI

I braccioli possono essere orientati in altezza e abbassati per lo spostamento laterale del paziente fino all'altezza del sedile.

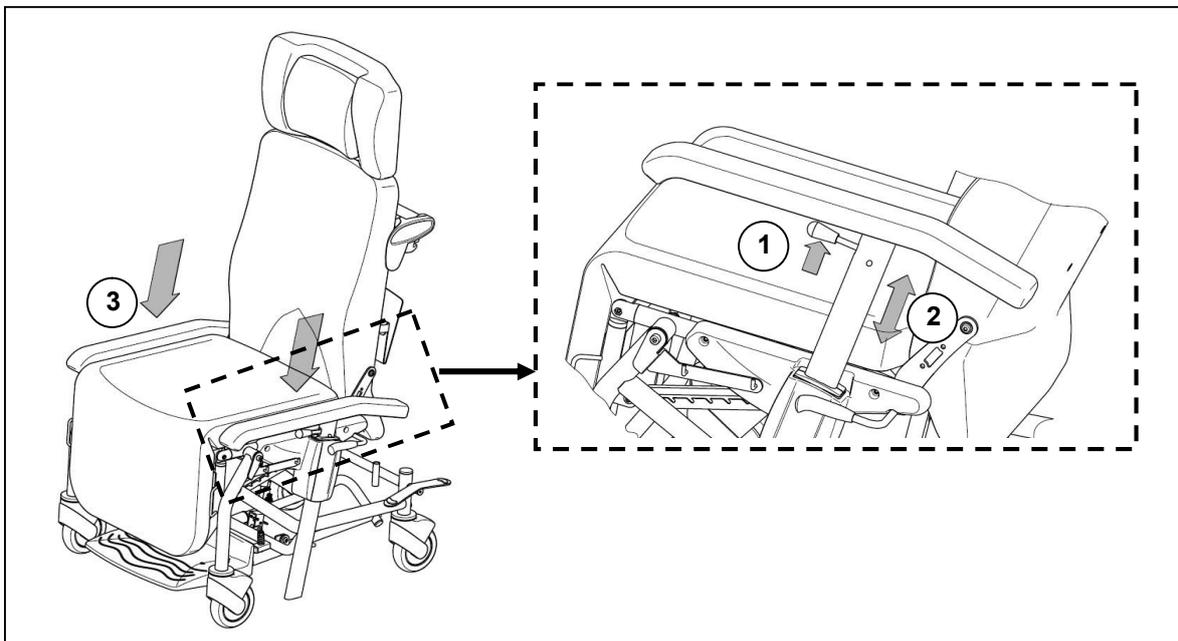

- Tirare la leva di sblocco (1) del bracciolo verso l'alto (in direzione dell'imbottitura) e tenerla premuta.
- Spostare il bracciolo all'altezza desiderata (2) e rilasciare la leva di sblocco(1), in modo che il bracciolo si possa innestare.
- Per un trasferimento laterale, tirare la leva di sblocco (1) e abbassare i braccioli fino all'altezza del sedile (3).



Il bracciolo non può essere arretrato all'altezza della superficie del sedile.



Verificare che durante il movimento delle parti regolabili, nell'area di regolazione non si trovino parti del corpo o oggetti: pericolo di lesioni!

POGGIAPIEDI

Il poggiatesta può essere sollevato per l'uso o in caso di non utilizzo può essere riposto sotto la sedia. Se il poggiatesta estratto, questo può essere sottoposto al peso dei piedi.

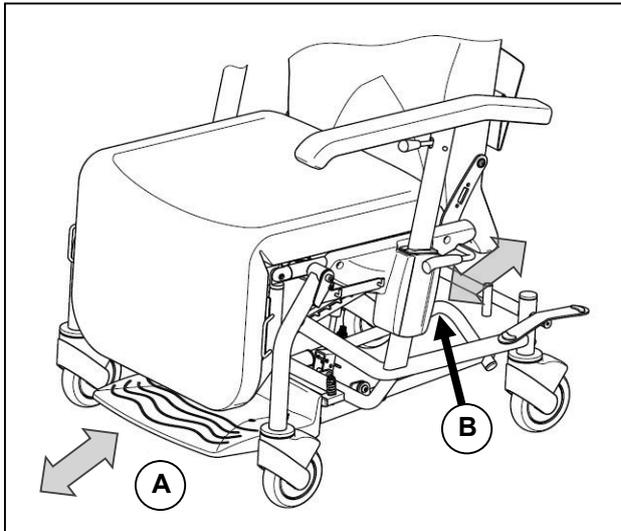

- A** Afferrare il poggiatesta dall'estremità anteriore ed estrarlo fino all'innesto o premere il poggiatesta nuovamente sotto la sedia.
- B** L'accompagnatore può premere in avanti il poggiatesta dalla maniglia posteriore o riporlo sotto la sedia tirando la maniglia.
-  Il poggiatesta non può essere ribaltato verso l'alto, in caso di non utilizzo spingerlo sotto la sedia.

Per salire o scendere il paziente deve appoggiare i piedi sul poggiatesta estratto. Il poggiatesta si piega grazie al meccanismo a molla, in modo che l'intero poggiatesta si trovi sul pavimento.



Prima di salire o scendere i freni devono essere sempre innestati.



In caso di utilizzo del poggiatesta per il trasporto di un paziente il sedile deve essere inclinato indietro, poiché solo in questo modo il poggiatesta può essere sollevato facilmente per mezzo del meccanismo a molla.

FRENI (BLOCCAGGIO CENTRALIZZATO)

Per bloccare in modo sicuro la sedia, entrambe le ruote posteriori sono dotate di freni con bloccaggio centralizzato.

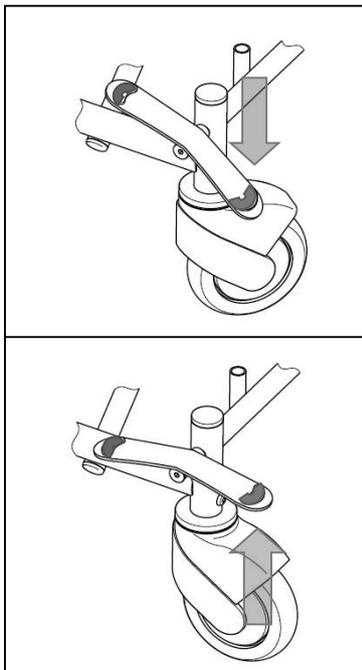

Innesto del freno

Premere verso il basso con il piede la leva di sblocco (contrassegnata in rosso) sulla ruota posteriore destra o sinistra finché non si percepisce l'innesto del freno. A questo punto le ruote posteriori non possono scorrere né girare.

Disinnesto del freno

Premere verso l'alto con la punta del piede la leva di sblocco (contrassegnata in rosso) sulla ruota posteriore destra o sinistra, il freno delle ruote posteriori si sollevano.

RUOTA DIREZIONALE

Per stabilizzare le caratteristiche di marcia della sedia durante lo spostamento, è possibile bloccare le ruote posteriori in modo che entrambe le ruote girino parallelamente. In questo modo solo le ruote anteriori sono direzionabili, favorendo un comodo spostamento della sedia.

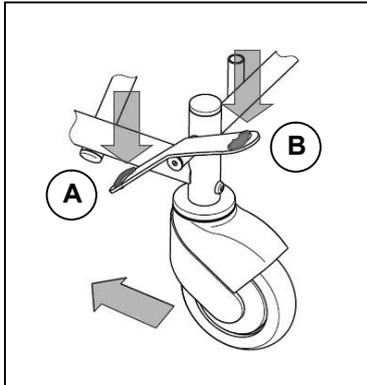

A Innesto ruota direzionale
Premere verso il basso con la punta del piede una delle leve di sblocco (contrassegnata in verde) situate sulla ruota posteriore destra o sinistra. Spostare ora la sedia, finché entrambe le ruote non sono parallele al telaio e non si percepisce l'innesto.

B Innesto ruota direzionale
Per sbloccare la ruota direzionale, premere leggermente verso il basso con la punta del piede una delle leve di sblocco (contrassegnata in rosso) situate sulla ruota posteriore destra o sinistra.

ACCESSORI

● PORTA DOCUMENTI (B79)

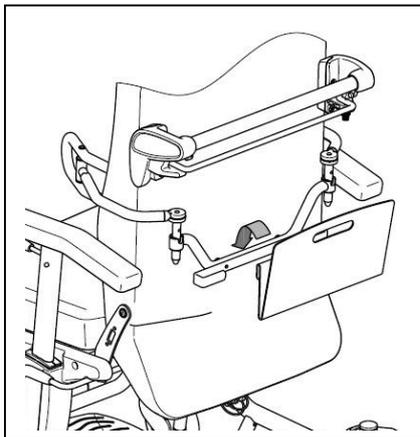

Per proteggere i documenti portati con il paziente è possibile montare un porta documenti sulla parte posteriore dello schienale. Sul telaio dello schienale sono presenti due alloggiamenti a vite per il montaggio del porta documenti. Montare la barra di sostegno con le due viti in dotazione in modo che le estremità aperte della barra siano rivolte verso l'esterno. Il porta documenti viene appeso alle estremità della barra.



Il porta documenti è pensato per un carico massimo di 4 kg.

● IMMOBILIZZATORI (L04)

Gli immobilizzatori per i fianchi possono essere ripiegati e sono regolabili in altezza, larghezza e lunghezza. L'alloggiamento dell'immobilizzatore può essere montato sulla parte posteriore dello schienale. Sul telaio dello schienale sono presenti due viti per il montaggio del supporto porta documenti.

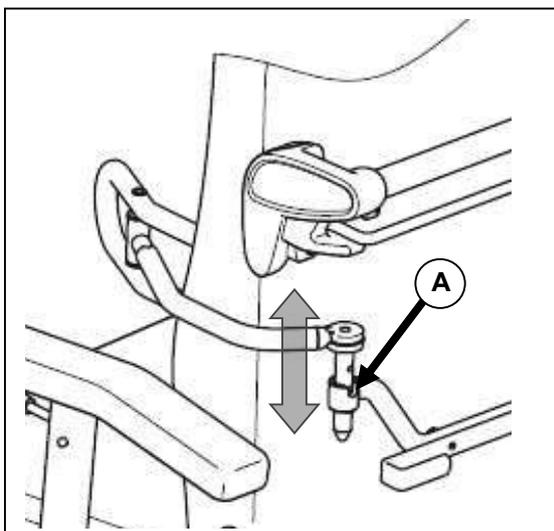

MONTAGGIO

Inserire l'immobilizzatore nell'apposita sede dietro allo schienale in modo che la testa della vite di regolazione (A) entri nella scanalatura della sede dell'immobilizzatore.

RIPIEGAMENTO

Solleverare l'immobilizzatore fino a quando la testa della vite di regolazione (A) non esce dalla sede dell'immobilizzatore. Ruotare l'immobilizzatore verso l'esterno o l'interno guidando la testa della vite di regolazione (A) sul bordo della sede dell'immobilizzatore.



Evitare di piegare il tubo.

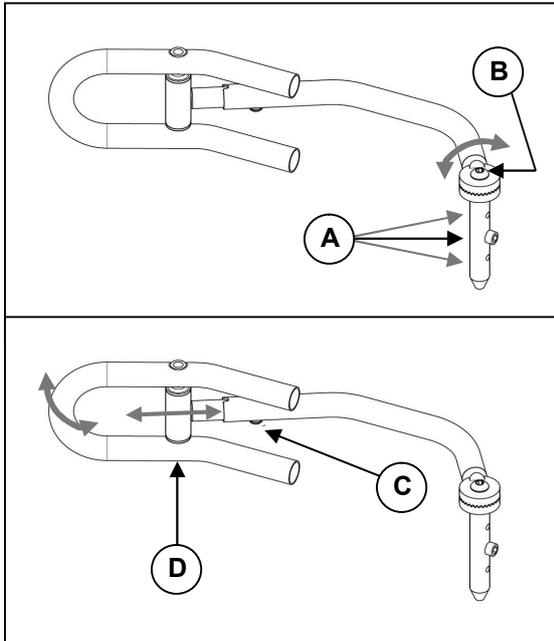

REGOLAZIONE DELL'ALTEZZA

L'altezza laterale degli immobilizzatori si regola variando la posizione della vite di regolazione (A) nel tubo verticale dell'immobilizzatore per i fianchi.

REGOLAZIONE DELLA LARGHEZZA

La larghezza viene regolata allentando la vite (B). La corona dentata sbloccata può essere portata nella posizione desiderata.

REGOLAZIONE DELLA LUNGHEZZA

La lunghezza degli immobilizzatori per i fianchi si regola allentando la vite (C) nel tubo orizzontale dell'immobilizzatore (3 posizioni). Quindi si deve stringere nuovamente la vite.

Tramite l'asse (D) l'immobilizzatore adegua la sua posizione al lato del corpo.

- ⚠ Assicursi che dopo l'adeguamento, siano a contatto con il corpo solo le parti imbottite della sedia, altrimenti si possono formare punti di pressione.
- ⚠ Prima dell'uso, assicurarsi che tutti i collegamenti a vite siano ben saldi.
- ⚠ Il montaggio e le regolazioni devono essere effettuati esclusivamente da persone autorizzate.
- ⚠ La casa costruttrice declina ogni e qualsiasi responsabilità per danni derivanti da regolazione impropria degli immobilizzatori.

● **PORTA FLEBO (B52)**

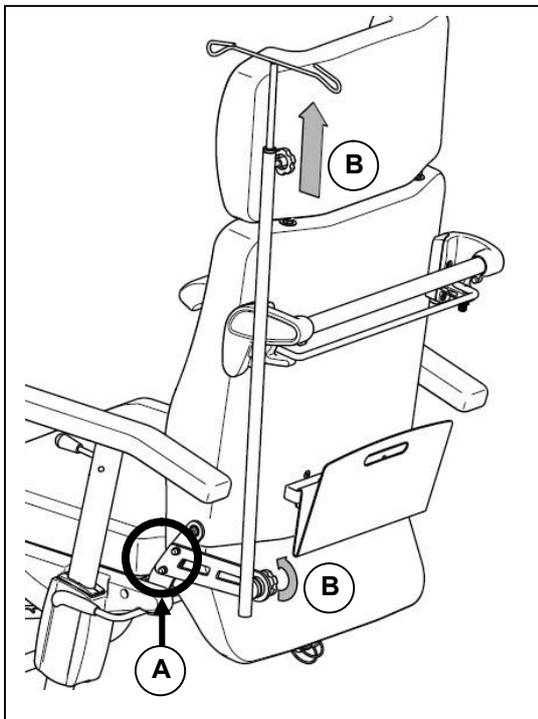

Per le flebo è possibile montare un porta flebo. Sul montante sinistro dello schienale è possibile avvitare il supporto nei fori predisposti (A). Tramite la vite di regolazione (B) è possibile regolare la lunghezza e l'inclinazione della barra.

- ⚠ Verificare che tutte le viti siano state serrate a mano prima dell'uso.
- ⚠ Prima dell'uso del porta flebo verificare che questo non comprometta l'uso corretto della flebo.
- ⚠ In caso di uso del porta flebo durante il trasporto del paziente si deve verificare che tutti i tubi di collegamento non siano piegati e siano disposti in modo sicuro.
- ⚠ Verificare che il porta flebo non sporga dal prodotto: pericolo di collisioni!
- ⚠ Per il trasporto del paziente utilizzare una bassa velocità di marcia e in curva, altrimenti il porta flebo potrebbe oscillare.

- **SUPPORTO POLIFUNZIONALE**

Nei supporti polifunzionali situati nella parte inferiore del telaio è possibile agganciare porta bombole B83 (ad esempio bombole di ossigeno), oppure il poggiatesta quando non viene utilizzato.

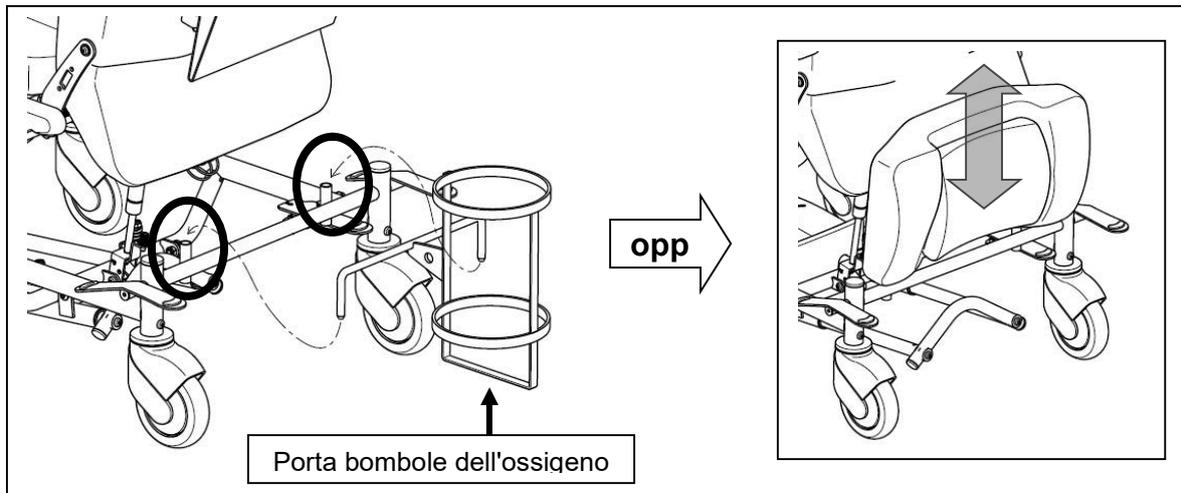

- ⚠ In caso di uso del porta bombole durante il trasporto del paziente si deve verificare che tutti i tubi di collegamento non siano piegati e siano disposti in modo sicuro.
- ⚠ Utilizzare una bassa velocità di marcia e in curva durante il trasporto del paziente.

- **POGGIAGAMBE REGOLABILE**

Come optional è possibile scegliere un poggiatesta con supporto delle gambe regolabile in diverse inclinazioni.

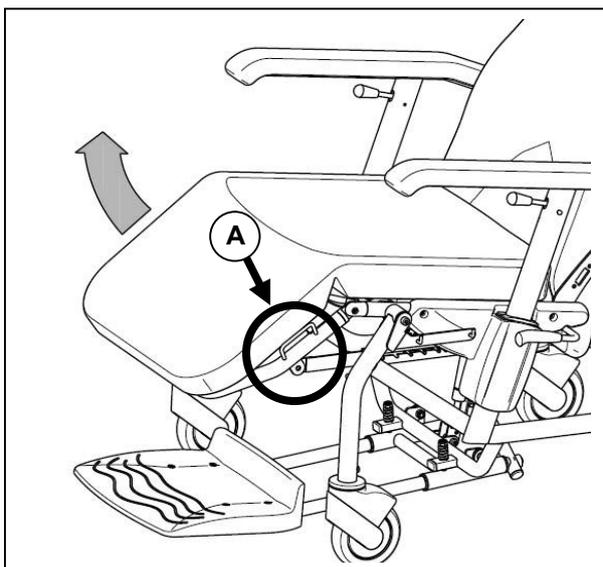

Afferrare la maniglia sinistra o destra a lato del poggiatesta (**A**) e tirarla nella posizione desiderata. Per abbassare nuovamente il poggiatesta, tirare il poggiatesta in posizione superiore (orizzontale), il Rastomat sblocca il poggiatesta, che può ora essere abbassato completamente.

- **BRACCIOLI REGOLABILI / ALLARGATI**

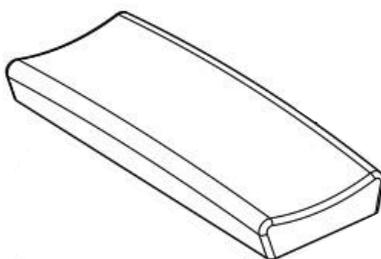

- **RIPIANO (B12)**

Con un supporto (sotto l'imbottitura) è possibile montare un ripiano di legno regolabile in altezza, estraibile e ribaltabile lateralmente.

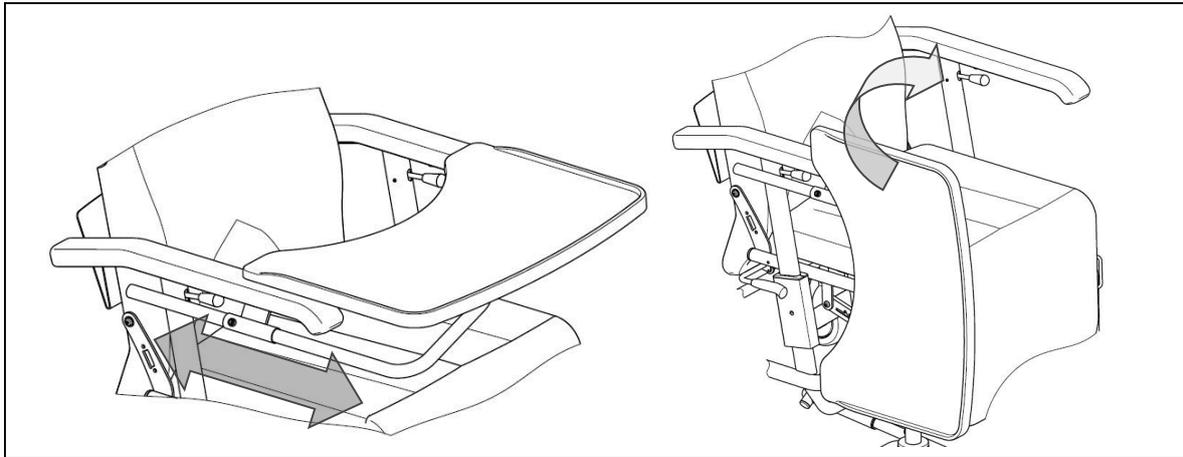

- **PORTA SACCHETTO DELLE URINE**

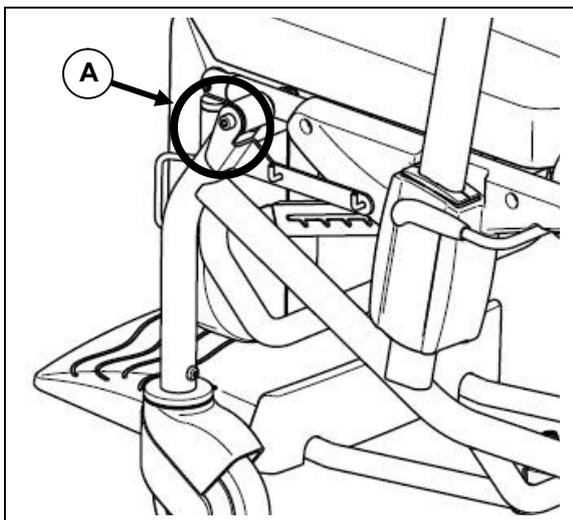

Sulla vite anteriore del telaio del sedile (**A**) è possibile montare un supporto a sinistra e/o a destra del telaio laterale, che consente di appendere il sacchetto delle urine a due ganci.



In caso di uso del porta sacchetto delle urine durante il trasporto del paziente si deve verificare che tutti i tubi di collegamento e il sacchetto delle urine non siano piegati o schiacciati.



Per il trasporto del paziente utilizzare una bassa velocità di marcia e in curva, altrimenti il porta sacchetto delle urine potrebbe oscillare.

TRASPORTO

Per il trasporto della sedia, è possibile rimuovere il perno di fissaggio della sospensione della molla a gas sull'estremità inferiore dello schienale e ribaltare lo schienale in avanti. Rimuovere il poggiatesta (se presente), riporre il poggiatesta sotto il sedile, abbassare il poggiatesta nella posizione più bassa (se presente). Rimuovere gli accessori montati se questi modificano le dimensioni totali.



Per trasportare la sedia su scale/gradini/ostacoli ecc. occorre essere sempre almeno in due. **È vietato il trasporto con un paziente.**



Sollevarre la sedia lateralmente solo per mezzo di parti fisse del telaio. Non sollevarla per i braccioli o il sedile!



Durante il trasporto, non si deve trovare nessun oggetto o nessuna persona sotto la sedia, onde evitare lesioni personali e danni alla sedia stessa.



È vietato l'utilizzo della poltrona come sedile in caso di trasporto in auto.



Durante il trasporto in auto la sedia deve essere assicurata al telaio con apposite cinture di sicurezza.

TRASPORTO SU RAMPE

Se per superare un ostacolo si utilizza una rampa, osservare le seguenti precauzioni.

Sostanzialmente, la sedia è un prodotto da utilizzare all'interno e su superfici piane e diritte. È possibile superare rampe solo se sono lisce e senza spigoli.

 È vietato il trasporto su rampe con persone sedute sulla poltrona.

SICUREZZA

Di seguito sono riportati alcuni consigli per migliorare la sicurezza, da rispettare a seconda della dotazione della poltrona:

-  Utilizzare la sedia per il trasporto solo su superfici piane e in ambienti chiusi.
-  Non si devono percorrere scale, gradini o altri ostacoli.
-  Verificare che i freni di stazionamento funzionino perfettamente.
-  Assicurarsi che nell'area di regolazione dello schienale e del poggiatesta non siano presenti oggetti, ostacoli o persone.
-  Prestare attenzione al fuoco, soprattutto alle sigarette accese, perché i rivestimenti del sedile e dello schienale sono infiammabili.
-  Verificare che il **carico massimo (140 kg)** non sia superato.
-  Non aprire le molle di compressione a gas perché, essendo in pressione, comportano il pericolo di lesioni!
-  In caso di danno alle molle di compressione a gas (se presenti) la poltrona non può più essere utilizzata. Rivolgersi al rivenditore.
-  In caso di uso di accessori le caratteristiche della sedia sono alterate.
-  Utilizzare solo accessori originali e per le sostituzioni solo ricambi originali.

CONTROLLI REGOLARI

Le sedie per il trasporto di pazienti necessitano di controlli come qualsiasi altro prodotto tecnologico. Di seguito sono riportate le misure da adottare per mantenere in perfetto stato di efficienza la sedia anche dopo molti anni.

- **PRIMA DELL'USO**
Verificare che le ruote orientabili non siano danneggiate e/o sporche.
Pulire le gomme perché lo sporco riduce l'efficacia del freno di stazionamento.
Se le ruote orientabili sono danneggiate farle sostituire da un centro autorizzato.
- **OGNI 8 SETTIMANE CIRCA**
In funzione della frequenza d'uso verificare quanto segue:
 - Parti mobili del poggiatesta (se presenti).
 - Parti mobili del meccanismo di ribaltamento (se presente).
 - Stato del rivestimento
 - Funzione di regolazione dei braccioli, inclinazione del sedile e regolazione dello schienale
- **OGNI 6 MESI CIRCA**
A seconda della frequenza d'uso verificare quanto segue:
 - Pulizia
 - Stato generale
 - Viti ben serrate
 - Funzionamento delle ruote orientabili / dei freni. Se le ruote oppongono eccessiva resistenza occorre pulire i cuscinetti delle stesse e se ciò non basta rivolgersi al rivenditore.

CONTROLLO

A seconda dello stato di utilizzo, si consiglia di far eseguire a personale autorizzato un controllo annuale, o comunque in occasione di una rimessa in funzione, sui seguenti aspetti, con redazione di apposito verbale:

- Controllo delle deformazioni plastiche e della funzionalità delle parti del telaio
- Esame visivo della vernice (pericolo di corrosione)
- Esame visivo di danni al rivestimento
- Verifica funzionale delle ruote orientabili (scorrimento, direzione, bloccaggio)
- Controllo del serraggio e della posizione di viti e perni
- Stato di lubrificazione delle parti metalliche mobili
- Esame visivo di fessure e punti fragili sulle parti in plastica
- Verifica funzionale del poggiamambe (bloccaggio, carico, deformazione ed usura da sollecitazione).
- Controllo visivo e funzionale delle molle di compressione a gas (compresa leva di regolazione)
- Completezza della fornitura
- Presenza del libretto con le istruzioni.

La manutenzione deve essere eseguita da personale autorizzato e documentata come da programma. Se il rivenditore non esegue la manutenzione, rivolgersi alla casa costruttrice, che provvederà ad indicare il nominativo di un centro assistenza autorizzato in zona.

La casa costruttrice declina ogni e qualsiasi responsabilità per danni derivanti da controlli impropri o mancato controllo.

PULIZIA

Per conservare la sedia in ottimo stato, anche dal punto di vista estetico, è necessario pulirla regolarmente, come di seguito indicato.



Sostanzialmente, è vietato l'uso di getti di vapore o di aria compressa.

• RIVESTIMENTI

I rivestimenti devono essere puliti con un panno imbevuto di acqua calda. In presenza di sporco resistente è possibile utilizzare un detergente delicato risciacquabile disponibile in commercio. Per eliminare le macchie, utilizzare una spugna o una spazzola. Prestare attenzione a non utilizzare spazzole rigide o altri oggetti appuntiti per la pulizia.



Non utilizzare detergenti aggressivi, ad esempio solventi, o spazzole a setole dure.



La casa costruttrice declina ogni e qualsiasi responsabilità per danni derivanti dall'uso di detergenti impropri.



Evitare di bagnare il rivestimento.

• PARTI IN PLASTICA

Per pulire le parti in plastica utilizzare un detergente per plastica disponibile in commercio. Attenersi alle istruzioni che accompagnano il detergente.

• TRATTAMENTO SUPERFICIALE

Lo speciale trattamento superficiale garantisce una protezione ottimale contro la corrosione. Nel caso in cui la verniciatura dovesse presentare danni dovuti a rigature o altre cause, provvedere alla riparazione con gli appositi bastoncini di vernice disponibili presso il rivenditore. Una lubrificazione regolare delle parti mobili garantisce una lunga durata della sedia.

Per mantenere a lungo la sedia in ottimo stato di manutenzione si consiglia di farla controllare ogni due anni dal rivenditore. Nella sezione "Manutenzione programmata" è possibile annotare le manutenzioni annuali.



La casa costruttrice declina ogni e qualsiasi responsabilità per danni e lesioni dovute a mancanza di manutenzione e di pulizia.

DISINFEZIONE

La disinfezione deve essere eseguita da una persona competente o autorizzata. Tutte le parti della sedia devono essere sottoposte a disinfezione mediante sfregamento. Sostanzialmente tutte le superfici devono essere disinfettate prima di consegnare la sedia ad un altro paziente, o in caso di conclamata patologia infettiva del paziente, secondo le disposizioni emanate dalle autorità sanitarie competenti (USL/ASL).



Indossare indumenti di protezione per evitare che il disinfettante venga a contatto con la pelle. Attenersi alle istruzioni allegate alle relative soluzioni.



L'uso da parte di persone non autorizzate è a loro esclusivo rischio e pericolo.



La casa costruttrice declina qualsiasi responsabilità per danni e lesioni derivanti da uso improprio della disinfezione.

Tutte le disposizioni in materia di disinfezione dei componenti o degli accessori sono definite in un manuale di disinfezione contenente almeno le seguenti informazioni, che viene allegato alla documentazione del prodotto:

Tabella 2 – Modello di manuale di disinfezione

| Giorno della disinfezione | Motivo | Specificazione | Disinfettante e concentrazione | Firma |
|---------------------------|--------|----------------|--------------------------------|-------|
| | | | | |

Abbreviazioni per la colonna 2 (Motivo):

S = Sospetta infezione

I = Infezione

N = Nuovo paziente

C = Controllo

Per la disinfezione a sfregamento si consigliano i seguenti disinfettanti (secondo elenco RKI):

| Principio attivo | Nome del prodotto | Disinfezione per lavaggio | | Disinfezione della superficie (disinfezione per sfregamento /con un panno) | | Disinfezione di escrezioni 1 parte di espettorato o feci + 2 parti di soluzione diluita o 1 parte di urina + 1 parte di soluzione diluita | | | | | | Area di efficacia | Produttore o fornitore |
|--|--|---------------------------|-----------------|--|-----------------|--|-----|------|-----|-------|-----|-------------------|------------------------|
| | | Prodotto diluito | Tempo di azione | Prodotto diluito | Tempo di azione | Espettorato | | Feci | | Urina | | | |
| | | | | | | % | Ore | % | Ore | % | Ore | | |
| Fenolo o derivati | Amocid | 1 | 12 | 5 | 6 | 5 | 4 | 5 | 6 | 5 | 2 | A | Lysoform |
| | Gevisol | 0,5 | 12 | 5 | 4 | 5 | 4 | 5 | 6 | 5 | 2 | A | Schülke & Mayer |
| | Helipur | | | 6 | 4 | 6 | 4 | 6 | 6 | 6 | 2 | A | B. Braun |
| | soluzione con sapone m-cresilico (DAB 6) | 1 | 12 | 5 | 4 | | | | | | | A | |
| | Fenolo | 1 | 12 | 3 | 2 | | | | | | | A | |
| Cloro, sostanze organiche e inorganiche con cloro attivo | Cloramina T DAB 9 | 1,5 | 12 | 2,5 | 2 | 5 | 4 | | | | | A'B | |
| | Clorina | 1,5 | 12 | 2,5 | 2 | 5 | 4 | | | | | A'B | Lysoform |
| | Trichlorol | 2 | 12 | 3 | 2 | 6 | 4 | | | | | A'B | Lysoform |
| Perossidi | Apesin AP100 ² | | | 4 | 4 | | | | | | | AB | Tana PROFESSIONAL |
| | Dismozon pur ² | | | 4 | 1 | | | | | | | AB | Bode Chemie |
| | Perform ² | | | 3 | 4 | | | | | | | AB | Schülke & Mayer |
| | Wofesteril ² | | | 2 | 4 | | | | | | | AB | Kesla Pharma |

| Principio attivo | Nome del prodotto | Disinfezione per lavaggio | | Disinfezione della superficie (disinfezione per sfregamento /con un panno) | | Disinfezione di escrezioni 1 parte di espettorato o feci + 2 parti di soluzione diluita o 1 parte di urina + 1 parte di soluzione diluita | | | | | | Area di efficacia | Produttore o fornitore |
|--|---|---------------------------|-----------------|--|-----------------|--|-----------------|------------------|-----------------|------------------|-----------------|-------------------|------------------------|
| | | | | | | Espettorato | | Feci | | Urina | | | |
| | | Prodotto diluito | Tempo di azione | Prodotto diluito | Tempo di azione | Prodotto diluito | Tempo di azione | Prodotto diluito | Tempo di azione | Prodotto diluito | Tempo di azione | | |
| | | % | Ore | % | Ore | % | Ore | % | Ore | % | Ore | | |
| Formaldeide e/o altre aldeidi o derivati | Aldasan 2000 | | | 4 | 4 | | | | | | | AB | Lysoform |
| | Antifect FD 10 | | | 3 | 4 | | | | | | | AB | Schülke & Mayer |
| | Disinfezione della superficie Antiseptica 7 | | | 3 | 6 | | | | | | | AB | Antiseptica |
| | Apesin AP30 | | | 5 | 4 | | | | | | | A | Tana PROFESSIONAL |
| | Bacillocid special | | | 6 | 4 | | | | | | | AB | Bode Chemie |
| | Buraton 10F | | | 3 | 4 | | | | | | | AB | Schülke & Mayr |
| | Desomed A 2000 | | | 3 | 6 | | | | | | | AB | Desomed |
| | Detergente disinfettante ospedaliero | | | 8 | 6 | | | | | | | AB | Dreiturm |
| | Desomed Perfekt | | | 7 | 4 | | | | | | | AB* | Desomed |
| | Soluzione a base di formaldeide (DAB 10), (formalina) | 1,5 | 12 | 3 | 4 | | | | | | | AB | |
| | Incidin Perfekt | 1 | 12 | 3 | 4 | | | | | | | AB | Ecolab |
| | Incidin Plus | | | 8 | 6 | | | | | | | A | Ecolab |
| | Kohrsolin | 2 | 12 | 3 | 4 | | | | | | | AB | Bode Chemie |
| | Lysoform | 4 | 12 | 5 | 6 | | | | | | | AB | Lysoform |
| | Lysoformin | 3 | 12 | 5 | 6 | | | | | | | AB | Lysoform |
| | Lysoformin 2000 | | | 4 | 6 | | | | | | | AB | Lysoform |
| | Melsept | 2 | 12 | 4 | 6 | | | | | | | AB | B. Braun |
| | Melsitt | 4 | 12 | 10 | 4 | | | | | | | AB | B. Braun |
| | Minutil | 2 | 12 | 6 | 4 | | | | | | | AB | Ecolab |
| | Multidor | | | 3 | 6 | | | | | | | AB | Ecolab |
| Nüscosept | | | 5 | 4 | | | | | | | AB | Dr. Nüsken Chemie | |
| Optisept | | | 7 | 4 | | | | | | | AB* | Dr. Schumacher | |
| Pursept-FD | | | 7 | 4 | | | | | | | AB* | Merz | |
| Ultrasol F | 3 | 12 | 5 | 4 | | | | | | | AB | Fresenius Kabi | |
| Surfattanti anfoterici (amfotensiden) | Tensodur 103 | 2 | 12 | | | | | | | | | A | MFH Marienfelde |
| Lye | Latte di calce ³ | | | | | | | 20 | 6 | | | A ³ B | |

1 Non efficace contro i micobatteri, particolarmente in presenza di sangue, nella disinfezione di servizio.
 2 Non adatto per la disinfezione di superfici contaminate da sangue o porose (ad es., legno grezzo).
 3 Non utilizzabile in caso di tubercolosi; preparazione del latte di calce: 1 parte di calce sciolta (idrossido di calcio) + 3 parti d'acqua.
 * Efficacia controllata sui virus, in accordo con i metodi di controllo del RKI (report salute federale 38 (1995) 242).
 A: adatto per l'abbattimento di vegetazioni batteriche compresi i micobatteri e funghi, spore incluse.
 B: adatto per la disattivazione di virus.

Richiedere l'elenco aggiornato dei disinfettanti riportati nell'elenco RKI al Robert-Koch-Institut (RKI) (homepage: www.rki.de).

Per chiarimenti sulla disinfezione rivolgersi al rivenditore.

CONSERVAZIONE

- Conservare solo in ambienti asciutti (+5 ÷ +45 °C).
- Umidità relativa tra 30 e il 70 %.
- Pressione dell'aria da 700 hPa a 1060 hPa.
- Garantire la protezione da corrosione (per es. acqua salata, aria di mare, sabbia, polvere) coprendo a sufficienza o imballando la sedia.
- Stoccare i particolari smontati in un unico luogo (eventualmente contrassegnati) per evitare che al momento del rimontaggio non vengano confusi con quelli di altri prodotti.
- Stoccare tutti i componenti senza sottoporli a sollecitazioni.

SMALTIMENTO

Per lo smaltimento della sedia per il trasporto di pazienti, contattare l'ente locale preposto oppure restituire il prodotto al rivenditore, il quale dopo un trattamento igienico ha la possibilità di rispedire la sedia alla casa costruttrice che eseguirà lo smaltimento e il riciclaggio, in modo separato a seconda dei tipi di materiale, in osservanza alle norme in materia.

Il materiale di imballaggio può essere consegnato ai rispettivi inceneritori di recupero e punti di riciclaggio oppure al proprio rivenditore.

Per qualsiasi dubbio rivolgersi al rivenditore.

GARANZIA

Estratto dalle condizioni generali di vendita:

(...)

5. In alcuni paesi le condizioni della garanzia possono differire. Consultare il rivenditore per il periodo relativo ai reclami in garanzia.

(...)

I diritti di reclamo non sono validi in caso di:

- difformità irrilevante dalle proprietà concordate
- compromissione irrilevante dell'utilizzabilità
- usura naturale
- difetti dovuti ad un'installazione impropria o a errate operazioni di manutenzione
- difetti dovuti ad un uso improprio
- difetti dovuti ad un uso improprio del cliente e dei suoi contraenti e/o officine
- danni dovuti a uso illecito, sollecitazione eccessiva, impianti di funzionamento inadeguati, installazione impropria o influssi esterni non previsti dal contratto in seguito allo scarico di responsabilità.

(...)

DICHIARAZIONE DI CONFORMITÀ

La sedia ALESIA è conforme ai requisiti della direttiva europea:

- 93/42/CEE (Direttiva sui prodotti medici)

e alle norme sui prodotti:

- (DIN) EN 12182: 2012 (ove applicabile)

**PIANO DI MANUTENZIONE**

| Data | Manutenzione | Osservazioni | Sigla |
|-------------|--------------------------------------|---------------------|--------------|
| 01/01/2015 | Ingrassaggio e manutenzione generale | no | |
| | | | |
| | | | |
| | | | |
| | | | |
| | | | |
| | | | |
| | | | |
| | | | |
| | | | |
| | | | |
| | | | |
| | | | |
| | | | |
| | | | |

GUIDA ALLA DISINFEZIONE

| Data della disinfezione | Motivo | Specifica | Sostanza e concentrazione | Firma |
|--------------------------------|---------------|------------------|----------------------------------|--------------|
| | | | | |
| | | | | |
| | | | | |
| | | | | |
| | | | | |
| | | | | |
| | | | | |
| | | | | |
| | | | | |
| | | | | |
| | | | | |
| | | | | |
| | | | | |
| | | | | |
| | | | | |

Sigle utilizzate in colonna 2 (motivo):

V = Sospetta infezione IF = Infezione W = Ripetizione I = Controllo

ÍNDICE

| | |
|--|----|
| Prefacio..... | 2 |
| Ámbito de utilización..... | 2 |
| Indicaciones generales..... | 2 |
| Componentes Alesia..... | 3 |
| Datos técnicos..... | 3 |
| Montaje..... | 4 |
| • Palanca..... | 4 |
| • Asiento..... | 4 |
| • Respaldo..... | 5 |
| • Reposacabezas (opcional)..... | 5 |
| Basculación del asiento..... | 6 |
| Regulación del respaldo..... | 6 |
| Apoyabrazos..... | 7 |
| Reposapiés..... | 8 |
| Frenos (Retención central)..... | 8 |
| Rueda de dirección..... | 9 |
| Accesorios..... | 9 |
| • Portadocumentos (B79)..... | 9 |
| • Almohadillas (L04)..... | 9 |
| • Soporte para suero (B52)..... | 10 |
| • Soporte multiusos..... | 11 |
| • Soporte ajustable para piernas..... | 11 |
| • Reposabrazos ajustables/ampliados..... | 11 |
| • Mesa terapéutica (B12)..... | 12 |
| • Soporte para bolsa de orina..... | 12 |
| Transporte..... | 12 |
| Transporte sobre rampas..... | 13 |
| Para su seguridad..... | 13 |
| Controles regulares..... | 13 |
| Inspección..... | 14 |
| Cuidados..... | 14 |
| Desinfección..... | 15 |
| Almacenamiento..... | 16 |
| Eliminación como residuo..... | 17 |
| Garantía..... | 17 |
| Conformidad..... | 17 |
| Plan de mantenimiento..... | 18 |
| Registro de desinfección..... | 18 |

PREFACIO

En primer lugar, quisiéramos agradecerle la confianza que ha depositado en nosotros al decidirse por uno de nuestros productos.

Los productos de Vermeiren son el resultado de años de investigación y experiencia. Durante el desarrollo del producto, hemos procurado especialmente que el funcionamiento y el mantenimiento sean lo más sencillos posible.

La durabilidad del producto depende en gran medida del trato que reciba el producto durante su uso. Este manual de uso pretende ayudarle a familiarizarse con el uso de su sillón de descanso. Además, encontrará consejos para mantener su producto en buenas condiciones de uso y asegurarle una larga vida útil.

Este manual de uso corresponde a la última versión del producto. La empresa Vermeiren, sin embargo, se reserva el derecho de realizar modificaciones sin incurrir en la obligación de adaptar o sustituir los modelos suministrados previamente.

Tenga siempre en cuenta que el cumplimiento de nuestras indicaciones contribuye a mantener su sillón de descanso en el mejor estado y en plena funcionalidad incluso tras un uso prolongado.

Si tiene alguna pregunta, no dude en ponerse en contacto con su distribuidor especializado.

ÁMBITO DE UTILIZACIÓN

Con la silla de transporte ALESIA ha adquirido un producto desarrollado pensando en su comodidad. La silla de transporte ALESIA debe emplearse exclusivamente en interiores. Este producto no es indicado para su utilización en exteriores. Las personas que se vayan a trasladar usando la silla deben tener un mínimo control del tronco y no presentar problemas de equilibrio relativos a la estabilidad lateral, sin necesidad de tomar medidas/precauciones para sujetar al paciente. No debe usarse como escalerilla, como lugar de apoyo para cargas frías, calientes o pesadas ni para transportar objetos. Lea atentamente estas instrucciones de uso para familiarizarse con el producto.

Los elementos de equipamiento permiten el uso del producto en caso de limitaciones en el movimiento debidas a:

- Parálisis/debilidad (manteniendo el control sobre el tronco)
- Lesiones en las articulaciones
- Enfermedades, como insuficiencia cardiaca/circulatoria

Al realizar la prescripción deben observarse, entre otros, los siguientes factores:

- Altura y peso (**capacidad máxima de carga 140 kg**)
- estado corporal y mental
- Entorno de la vivienda

Sólo se puede ofrecer una garantía, si el producto se utiliza bajo las condiciones indicadas y de acuerdo con el uso previsto.

INDICACIONES GENERALES

El bastidor de la silla ALESIA es de acero de gran calidad, con un revestimiento en polvo. El uso de tapicerías de piel artificial permite su fácil limpieza. Los sistemas de asiento se han diseñado para su comodidad, siguiendo principios ergonómicos.

Los ángulos del sistema de asiento, del respaldo y del soporte de las piernas se ajustan con ayuda de un cilindro neumático.

COMPONENTES ALESIA

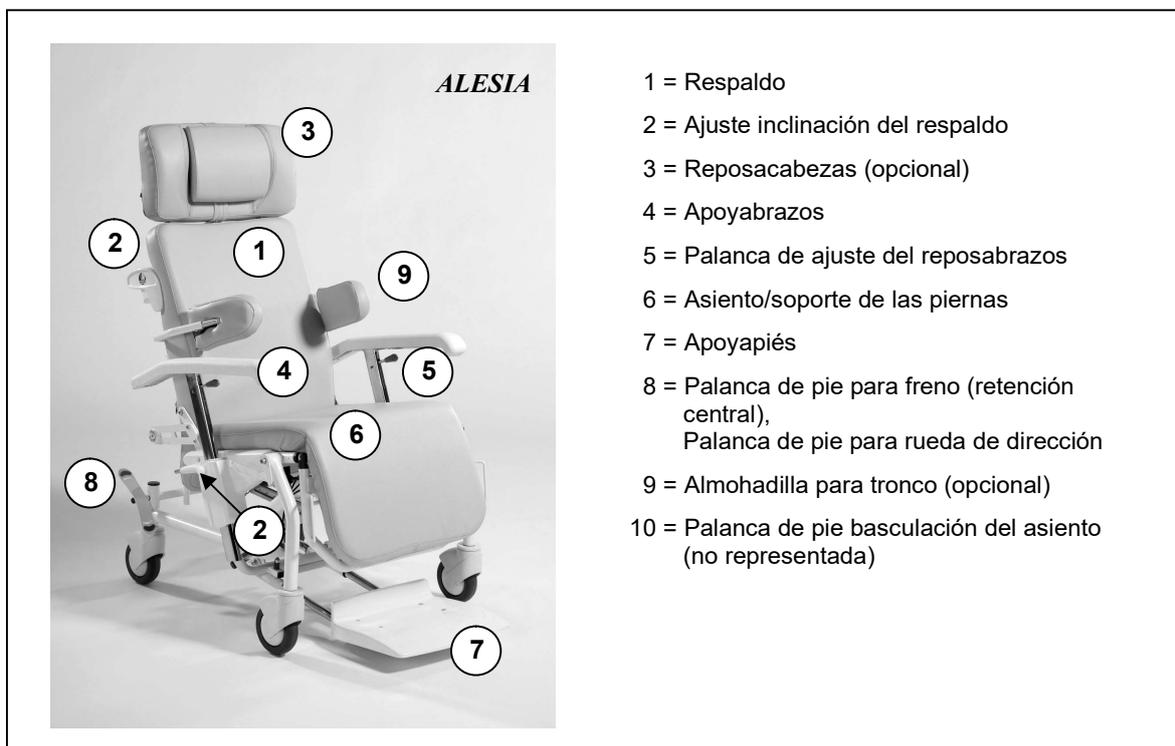

- 1 = Respaldo
- 2 = Ajuste inclinación del respaldo
- 3 = Reposacabezas (opcional)
- 4 = Apoyabrazos
- 5 = Palanca de ajuste del reposabrazos
- 6 = Asiento/soporte de las piernas
- 7 = Apoyapiés
- 8 = Palanca de pie para freno (retención central),
Palanca de pie para rueda de dirección
- 9 = Almohadilla para tronco (opcional)
- 10 = Palanca de pie basculación del asiento (no representada)

DATOS TÉCNICOS

(Datos referidos al producto completamente montado con equipamiento estándar). Tenga en cuenta que al montar accesorios las especificaciones técnicas cambian.

| | ALESIA |
|--|-----------------------|
| Longitud total posición sentada | 800 mm |
| Longitud total posición tumbada | 1330 mm |
| Ancho total | 700 mm |
| Ancho del asiento | 540 mm |
| Altura del respaldo | 800 mm |
| Altura total con reposacabezas (opcional) | 1330 mm |
| Altura del asiento | 530 mm |
| Profundidad del asiento | 480 mm |
| Altura del apoyabrazos | 0 mm – 270 mm |
| Peso total * | A partir de 33 kg |
| Carga máx. nominal | 140 kg |
| Inclinación del respaldo (resorte de gas 150N) | aproximadamente 30°. |
| Basculación del asiento (resorte de gas 400N) | aproximadamente 12°. |
| Longitud soporte de las piernas | 330 mm |
| Ajuste del soporte para las piernas (opcional) | aprox. 85° (Rastomat) |
| Diámetro de giro mínimo | 1690 mm |
| Ruedecillas delanteras | 125 x 32 |
| Ruedecillas traseras (retención central) | 125 x 32 (con frenos) |

Derechos de modificación reservados. Pueden producirse +/- 15 mm /1,5 Kg., 1,5°.
* sin reposacabezas ni accesorios.

MONTAJE

• PALANCA

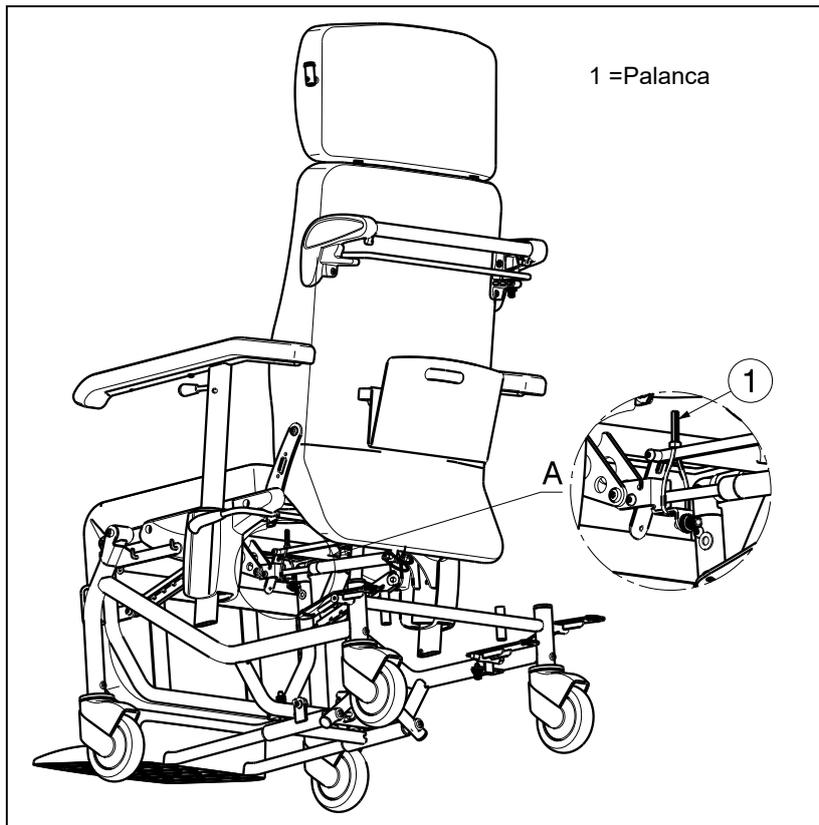

Para el buen funcionamiento del pistón (reclinación de respaldo) se ha añadido una palanca ①.

NO quite esta palanca ①!

• ASIENTO

El asiento está sujeto al bastidor básico con piezas de fijación.

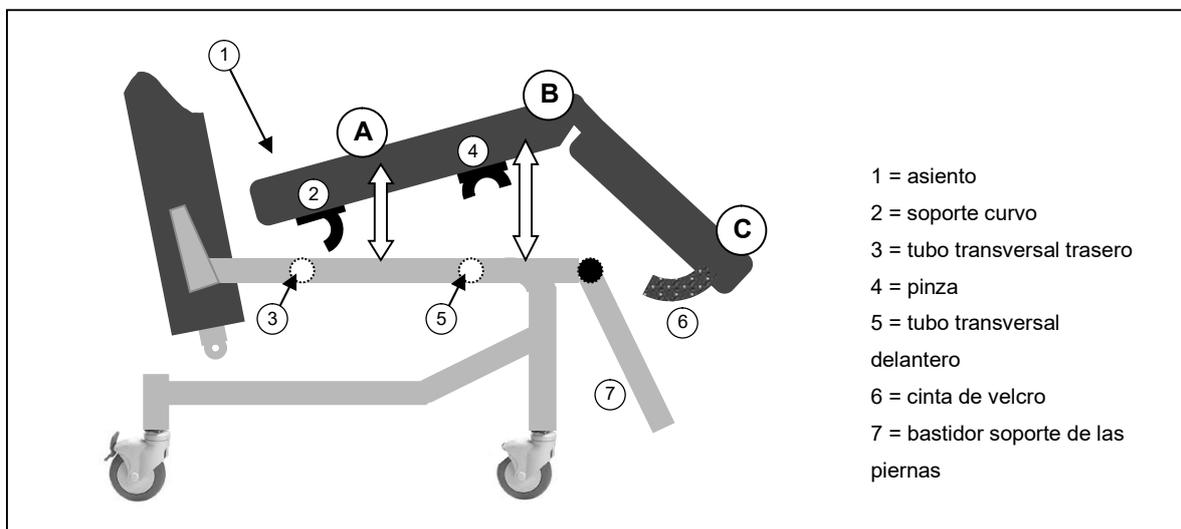

- A** Coloque el asiento (1) ligeramente oblicuo con el soporte curvo (2) de manera que éste sujete el tubo transversal trasero del bastidor básico (3).
- B** Presione la parte delantera del asiento (1) hacia abajo hasta que la pinza (4) encaje en el tubo transversal delantero del bastidor básico (5).
- B** Con la cinta de velcro (6) se sujeta el acolchado de la pierna a los nervios del bastidor del reposapiernas (7).

Para sacar el asiento, proceda en orden inverso.



Asegúrese de que no haya objetos ni partes del cuerpo entre el asiento y el bastidor: ¡riesgo de lesiones!

- **RESPALDO**

Para montar el respaldo, el resorte de gas está unido al bastidor del respaldo mediante un perno de sujeción (1).

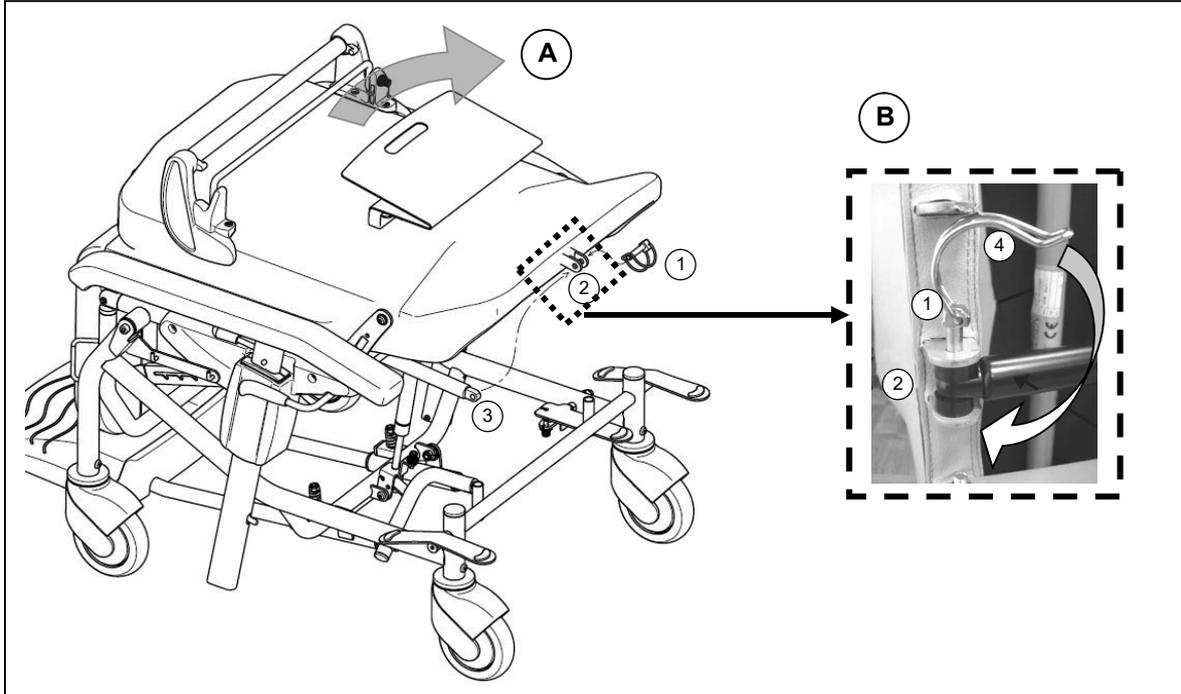

A Incorpore el bastidor del respaldo hasta que los puntos de alojamiento del marco inferior (2) y las anillas de suspensión del resorte de gas (3) estén superpuestos.

B Pase el perno de sujeción (1) por los puntos de alojamiento del respaldo y el resorte de gas. A continuación, fije el perno de sujeción (1), pasando el resorte de tensado (4) por encima del perno hasta que llegue al final del perno de tensado.

- **REPOSACABEZAS (OPCIONAL)**

El reposacabezas se inserta en los soportes incluidos en el respaldo (A) y la almohada se puede ajustar en altura. La almohada se puede montar o desmontar pulsando un botón en el extremo inferior de la pestaña deslizante que incluye.

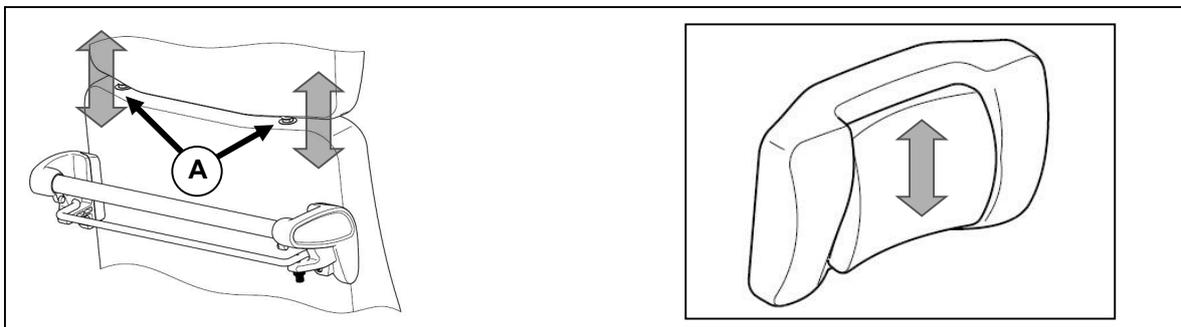

BASCULACIÓN DEL ASIENTO

Usando un resorte de gas, la persona acompañante puede bascular el asiento hasta 12° hasta la posición más cómoda, e inclinarlo hasta 3° hacia delante como ayuda para sentarse o bajarse.

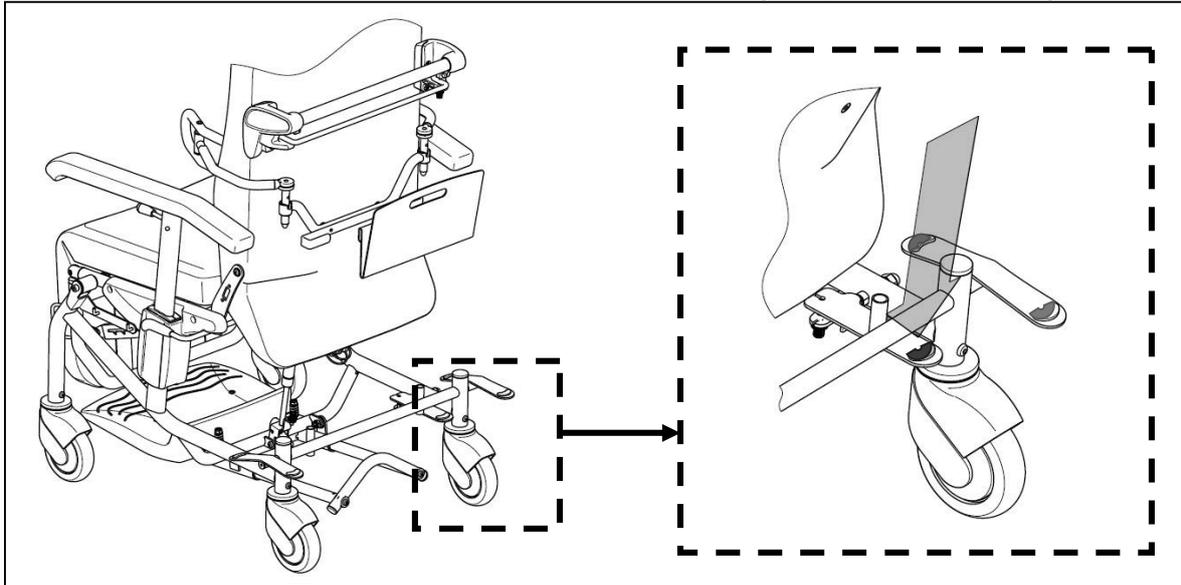

Presione ligeramente con el pie la palanca de desbloqueo (marcada en azul) situada en la rueda posterior derecha para bascular el asiento y lleve el asiento a la posición deseada bajando o subiendo la asidera deslizante. Para determinar la posición deseada, baje el pie de la palanca de desbloqueo.

-  Asegúrese de que la rueda trasera no quede por debajo de la palanca de desbloqueo azul y la bloquee.
-  Tenga en cuenta que, si la silla de ruedas no está frenada, puede empezar a rodar al activar la basculación del asiento.

Si desea transportar a un paciente, debe elegir siempre, como mínimo, una ligera basculación del asiento ya que, de lo contrario, el reposapiés roza el suelo durante el transporte (si se está usando).

REGULACIÓN DEL RESPALDO

El paciente o la persona acompañante puede abatir el respaldo hasta 30°.

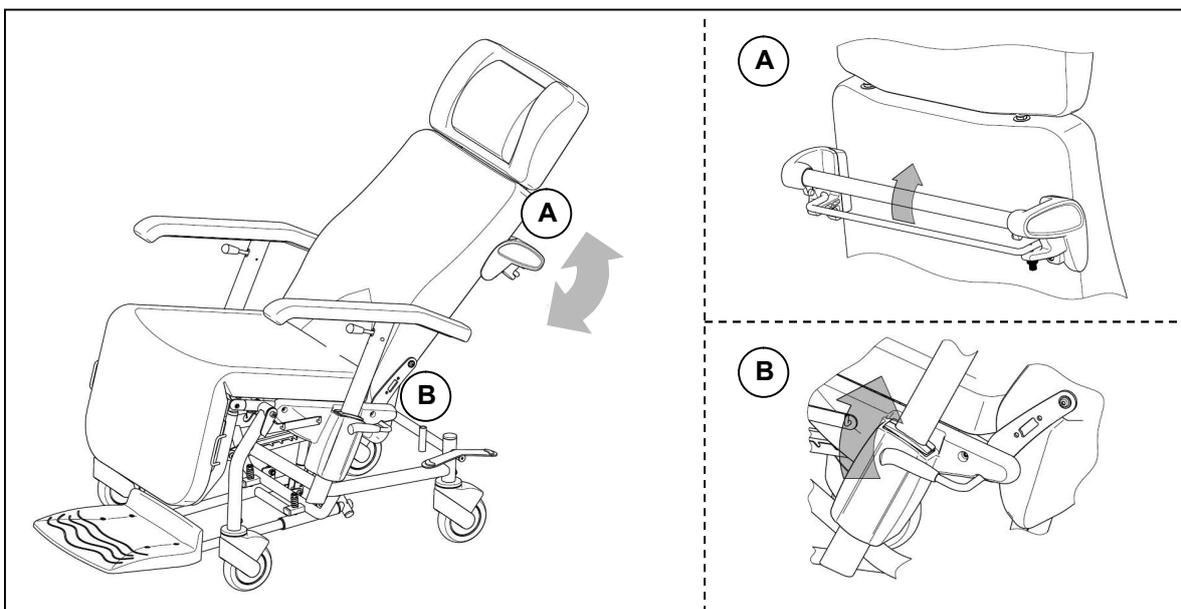

A MANEJO PERSONA ACOMPAÑANTE

Gire el asa de desbloqueo por debajo de la asidera deslizante en dirección a ésta última. Mientras mantenga estirada la palanca de desbloqueo, podrá llevar el respaldo - sujetándolo por la asidera deslizante - a la posición deseada. Para bloquear la posición del respaldo deseada, vuelva a soltar la palanca de desbloqueo por debajo de la asidera deslizante.



Tenga en cuenta que, si la silla de ruedas no está frenada, puede empezar a rodar al activar el ajuste del respaldo.



El resorte de gas está diseñado para soportar la carga del paciente. Sin carga y sin activación de la palanca de desbloqueo, el asiento siempre vuelve rápidamente a la posición anterior.

B MANEJO POR EL PACIENTE

Tire ligeramente hacia arriba de la palanca de desbloqueo izquierda o derecha situada junto al soporte del apoyabrazos. Mientras tire de la palanca de desbloqueo, podrá llevar el respaldo a la posición que desee, presionando ligeramente con el propio cuerpo - mientras esté sentado - sobre el respaldo hacia atrás o inclinándose hacia delante para permitir que avance. Para bloquear la posición del respaldo deseada, vuelva a soltar la palanca de desbloqueo.



Tenga en cuenta que, si la silla de ruedas no está frenada, puede empezar a rodar al activar el ajuste del respaldo.



El resorte de gas está diseñado para soportar la carga del paciente. Sin carga y sin activación de la palanca de desbloqueo, el asiento siempre vuelve rápidamente a la posición anterior.

APOYABRAZOS

Los apoyabrazos se pueden ajustar en altura y bajarse hasta la altura del asiento para desplazar lateralmente al paciente.

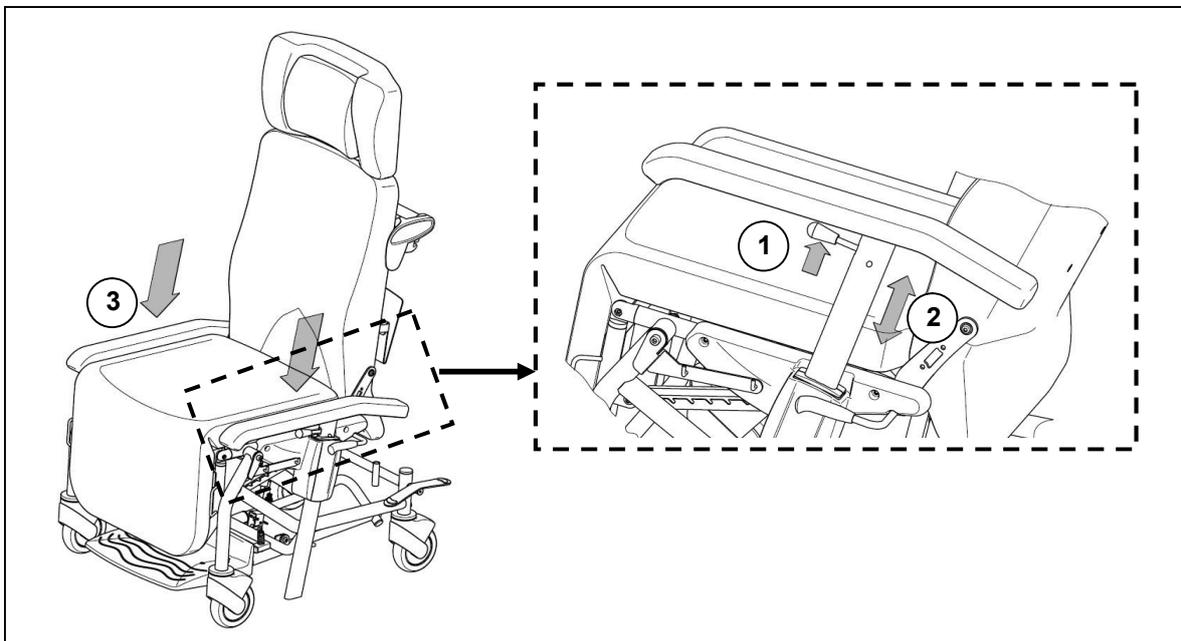

- Tire de la palanca de liberación (1) del reposabrazos hacia arriba (en dirección al acolchado del brazo) y manténgala estirada.
- Lleve el apoyabrazos a la altura deseada (2) y suelte la palanca de desbloqueo (1) para que se pueda encastrar el apoyabrazos.
- Para efectuar un desplazamiento lateral, tire de la palanca de desbloqueo (1) y presione los apoyabrazos hasta la altura del asiento (3).



A la altura del asiento, el reposabrazos no está bloqueado.



Al mover las piezas ajustables, asegúrese de que no haya objetos ni partes del cuerpo en la zona de ajuste - ¡riesgo de lesiones!

REPOSAPIÉS

El reposapiés se puede estirar o extender para usarlo o, si no se va a usar, se puede ocultar bajo la silla. El reposapiés se puede cargar cuando está extendido.

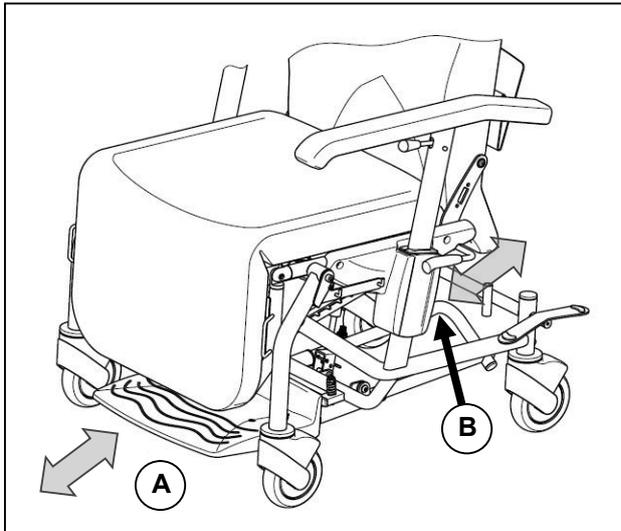

- A** Sujete el reposapiés por el extremo delantero y tire para extraerlo hasta el tope o empuje para volver a guardarlo bajo la silla.
- B** El acompañante puede empujar el reposapiés hacia delante usando el asa trasera o tirar de él para volver a guardarlo bajo la silla.
- El reposapiés no se puede plegar hacia arriba - si no se va a usar, debe guardarse bajo la silla.

Para subir/bajar, el paciente puede apoyar los pies sobre el reposapiés extendido. Un mecanismo de resorte permite que todo el reposapiés se apoye sobre el suelo.



Antes de que el paciente suba/baje, debe activarse siempre el freno.



Si se usa el reposapiés para transportar a un paciente, debe activarse la basculación del asiento hacia atrás de modo que el reposapiés quede ligeramente elevado gracias al mecanismo de resorte.

FRENOS (RETENCIÓN CENTRAL)

Para garantizar la posición segura de la silla, las dos ruedas traseras están dotadas de un freno de retención central.

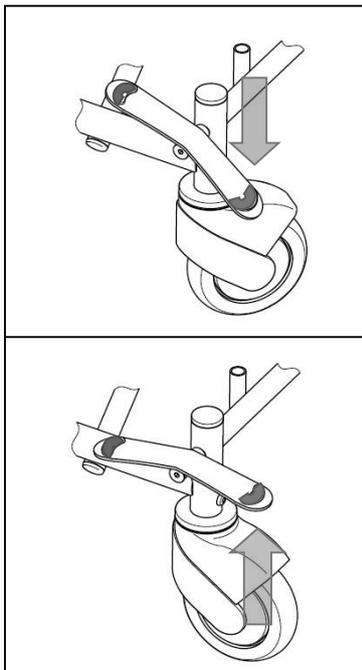

Introducción del freno de estacionamiento

Con un pie, presione sobre la palanca de desbloqueo situada en la rueda trasera derecha o izquierda (marcada en rojo) hasta que oiga cómo se encastra el freno. Ahora las ruedas traseras no pueden girar ni rodar.

Liberación del freno de estacionamiento

Con la punta del pie, empuje la palanca de desbloqueo situada en la rueda trasera derecha o izquierda (marcada en rojo) hacia arriba para liberar el freno de las ruedas traseras.

RUEDA DE DIRECCIÓN

Para estabilizar las propiedades de marcha de la silla durante el desplazamiento, las ruedas traseras se pueden bloquear de modo que rueden en paralelo. De este modo, sólo las ruedas delanteras son direccionables, lo que permite un desplazamiento más cómodo de la silla.

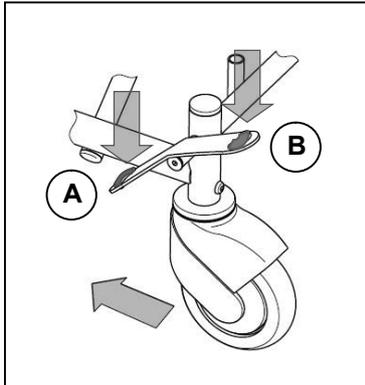

A **Bloqueo de la rueda de dirección**
Con la punta del pie, pise la palanca de desbloqueo que se encuentra a izquierda o derecha en las ruedas traseras (marcada en verde). Ahora, mueva la silla hasta que las ruedas estén orientadas en paralelo al bastidor y encajen de forma audible.

B **Bloqueo de la rueda de dirección**
Para desbloquear la función de las ruedas de dirección, pise ligeramente con la punta del pie la palanca de desbloqueo que se encuentra a izquierda o derecha en las ruedas traseras (marcada en rojo).

ACCESORIOS

• PORTADOCUMENTOS (B79)

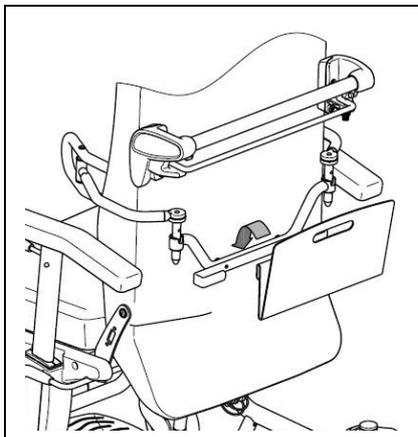

Para guardar los documentos adjuntos mientras se transporta al paciente, tras el respaldo se puede montar un soporte con pinza. En el bastidor del respaldo se han previsto dos orificios roscados para su colocación. Monte la barra de sujeción con los dos tornillos suministrados de modo que los extremos abiertos de la barra estén orientados hacia fuera. En los extremos de la barra se cuelga el soporte con pinza.



El porta documentos está diseñado para soportar una carga máxima de 4 kg.

• ALMOHADILLAS (L04)

Las almohadillas laterales se pueden plegar y son ajustables en altura, anchura y longitud. Los soportes de las almohadillas se pueden montar tras el respaldo. En el bastidor del respaldo se han previsto dos soportes para colocar la barra soporte.

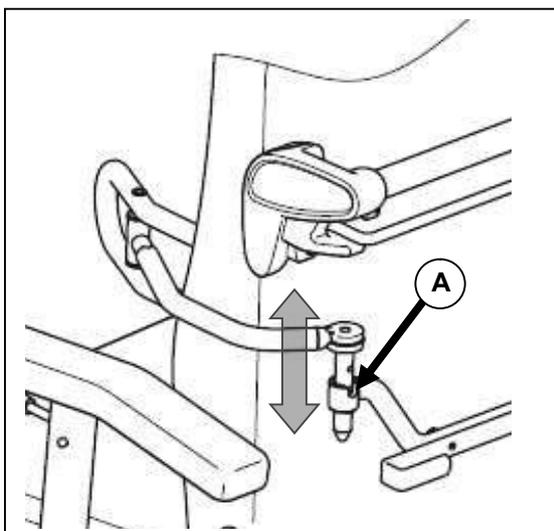

INSERCIÓN

Inserte la almohadilla en el soporte situado a tal efecto tras el respaldo de modo que la cabeza del tornillo de ajuste (**A**) pase por la ranura del soporte de la almohadilla.

PLEGADO

Levante la almohadilla hasta que la cabeza del tornillo de ajuste (**A**) haya salido de la ranura del soporte de la almohadilla. Gire la almohadilla hacia dentro o hacia fuera, con lo que la cabeza del tornillo de ajuste (**A**) puede pasar sobre el borde del soporte de la almohadilla.

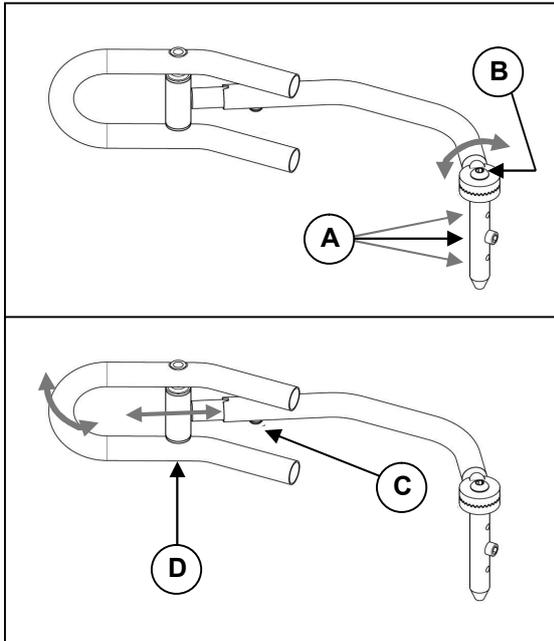

Evite inclinarlo en el tubo.

**AJUSTE DE LA ALTURA**

La altura lateral de las almohadillas se ajusta cambiando la posición del tornillo de ajuste (A) en el tubo vertical de la almohadilla lateral.

AJUSTE DE LA ANCHURA

La anchura se ajusta soltando el tornillo (B). La corona dentada liberada se puede llevar a la posición deseada.

AJUSTE DE LA LONGITUD

La longitud de las almohadillas laterales se ajusta soltando el tornillo (C) en el tubo horizontal de la almohadilla lateral (3 posiciones). A continuación, se vuelve a apretar el tornillo.

Mediante el eje (D), la posición de la almohadilla se adapta automáticamente al lateral del cuerpo.

- Asegúrese de que, tras la adaptación, sólo haya partes acolchadas en contacto con el cuerpo, ya que de lo contrario el usuario puede sufrir presiones.
- Antes de usar la silla, compruebe que todos los tornillos estén firmemente sujetos.
- Encomiende las medidas de montaje y ajuste únicamente a personas autorizadas.
- El fabricante no responderá por los daños debidos a un ajuste inadecuado de las almohadillas..

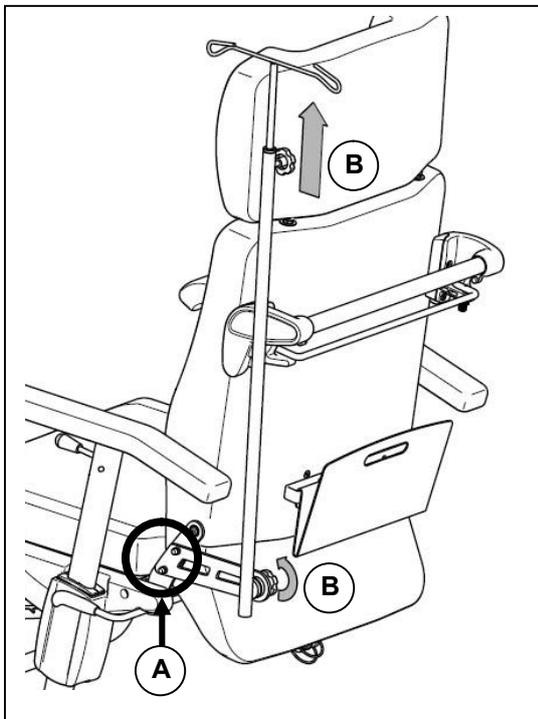
● SOPORTE PARA SUERO (B52)

Para realizar infusiones se puede montar un soporte para suero. El soporte se puede atornillar en los orificios realizados en los nervios laterales izquierdos del respaldo (A). La barra se puede ajustar tanto en longitud como en inclinación mediante tornillos de ajuste (B).

- Asegúrese de que todos los tornillos estén firmemente apretados a mano antes de su uso.
- Antes de usar el soporte para el suero, hay que asegurarse de que no influya a la realización de una infusión adecuada.
- Si se usa el soporte para suero mientras se transporta a un paciente, hay que asegurarse de que todos los tubos de conexión estén tendidos de forma segura y sin estrangular.
- Tenga en cuenta que el soporte para el suero puede sobresalir del producto - ¡riesgo de colisión!
- Para transportar al paciente, debe usarse una velocidad reducida de desplazamiento y toma de curvas ya que de lo contrario el soporte para suero puede comenzar a oscilar.

- **SOPORTE MULTIUSOS**

En los soportes multiusos en la parte inferior del bastidor se puede colocar un portabotellas B83 (p. ej. para botellas de oxígeno) o, por ejemplo, el reposacabezas cuando no se esté usando.

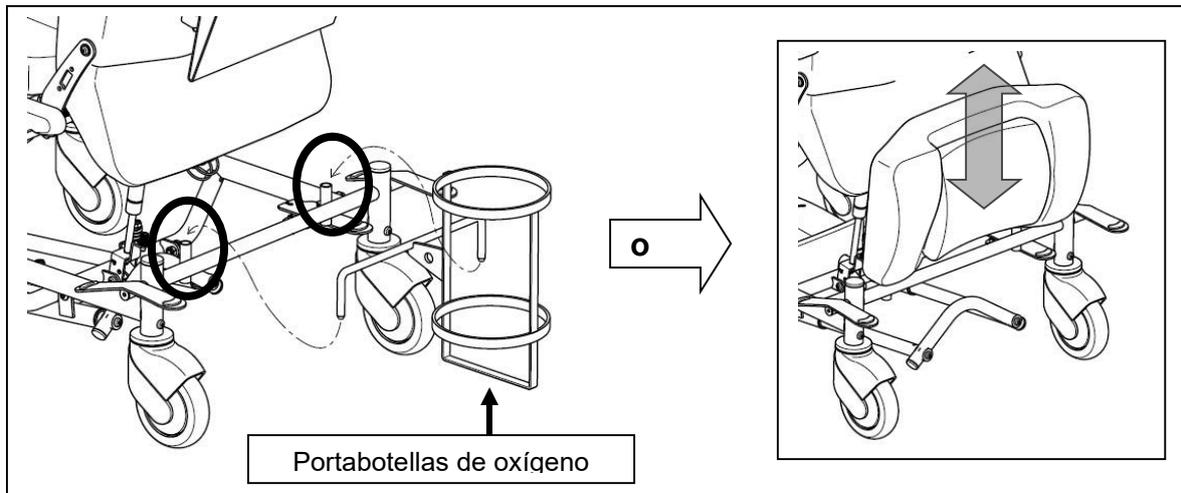

Si se usa el portabotellas suero mientras se transporta a un paciente, hay que asegurarse de que todos los tubos de conexión estén tendidos de forma segura y sin estrangular.



El paciente debe ser transportado a baja velocidad.

- **SOPORTE AJUSTABLE PARA PIERNAS**

Como opción, puede colocarse un soporte para piernas, con el que se puede ajustar la posición de las piernas a distintos ángulos.

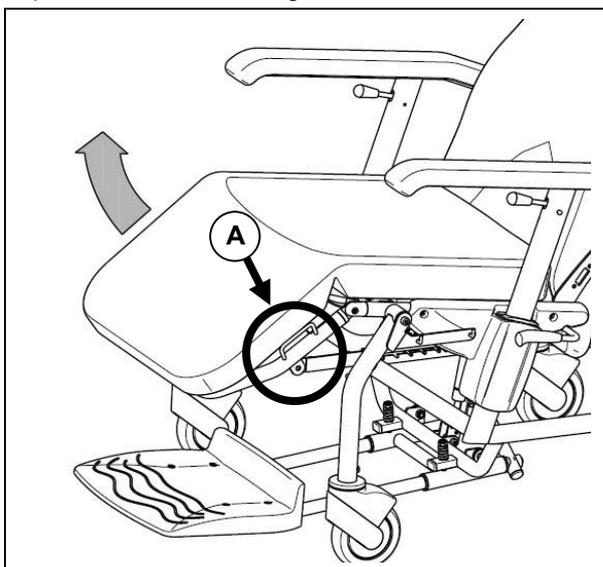

Sujete el soporte para piernas lateralmente por el asa izquierda o derecha (**A**) y tire de él hasta la posición deseada. Para volver a bajar el soporte para piernas, llévalo a la posición superior (horizontal) y la barra de encastre lo liberará. Ahora puede bajarlo por completo.

- **REPOSABRAZOS AJUSTABLES/AMPLIADOS**

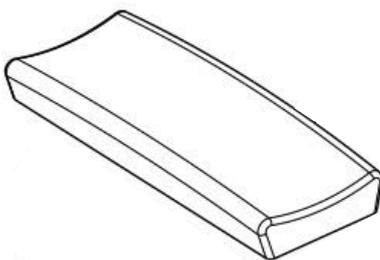

- **MESA TERAPÉUTICA (B12)**

Con un soporte (por debajo de la almohadilla del apoyabrazos), se puede montar una bandeja terapéutica de madera ajustable en profundidad, desmontable y abatible lateralmente.

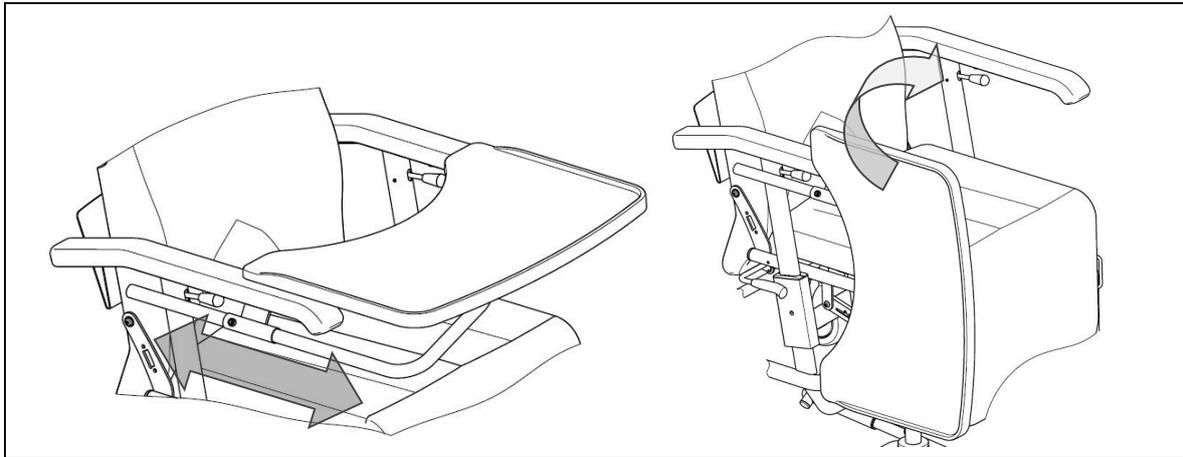

- **SOPORTE PARA BOLSA DE ORINA**

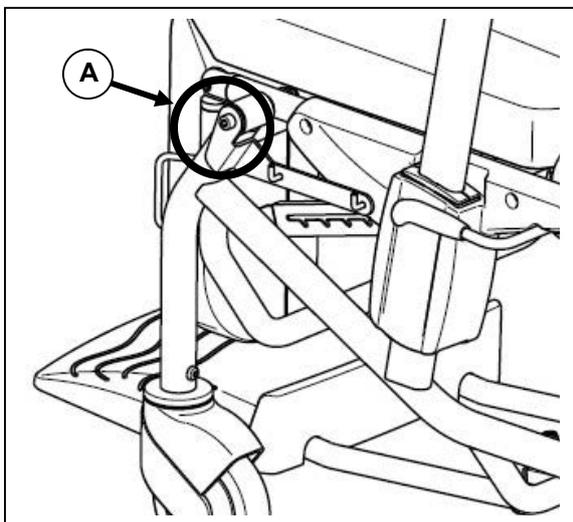

En el tornillo delantero del bastidor del asiento (A) se puede colocar un soporte a izquierda y/o derecha del bastidor lateral, que permite colgar bolsas de orina de dos ganchos.



Si se usa el soporte para bolsas de orina mientras se transporta a un paciente, hay que asegurarse de que todos los tubos de conexión y la bolsa estén colocados sin estrangular ni aprisionar.



Para transportar al paciente, debe usarse una velocidad reducida de desplazamiento y toma de curvas ya que de lo contrario la bolsa para orina puede comenzar a oscilar.

TRANSPORTE

Para transportar la silla, en el extremo inferior del respaldo se puede retirar el trinquete del soporte con resorte de gas y el respaldo se puede plegar hacia delante. Si es necesario, retire el reposacabezas (de haberlo), desplace el reposapiés bajo el asiento, baje el soporte para piernas hasta la posición inferior (de haberlo). Retire los accesorios montados si cambian las dimensiones totales de la silla.



El fabricante no responderá por los daños debidos a un ajuste inadecuado de las almohadillas. **No se permite el transporte con el paciente.**



Levante la silla por las partes fijas del bastidor. ¡No la levante por los apoyabrazos o el asiento!



Además, durante el transporte no se debe encontrar ninguna persona ni objeto debajo de la silla, ya que en caso contrario se pueden producir daños personales o daños materiales en el producto.



Para el transporte en un automóvil, está prohibido usar el sillón de descanso como asiento del coche.



La silla se debe sujetar dentro del vehículo con correas de sujeción adecuadas aplicadas al bastidor.

TRANSPORTE SOBRE RAMPAS

Si utiliza rampas para salvar algún obstáculo, rogamos que tenga en cuenta lo siguiente:

En principio, el transporte se emplea en interiores sobre trayectos y superficies llanos. Sólo se puede desplazar sobre rampas llanas y sin salientes en los puntos de unión.



Queda descartado el transporte por rampas si hay una persona sentada en el asiento.

PARA SU SEGURIDAD

A continuación indicamos unos consejos de seguridad que debería seguir, dependiendo del equipamiento del sillón:



Use la silla de transporte únicamente sobre suelos y superficies llanos en interior.



No la desplace sobre escaleras, pendientes u otros obstáculos.



Compruebe regularmente que los rodillos de los frenos de estacionamiento funcionen correctamente.



Asegúrese de que no haya objetos, obstáculos o personas en el área de ajuste del respaldo y el soporte de las piernas.



Tenga cuidado al manipular fuego, sobre todo con los cigarrillos encendidos, puesto que el recubrimiento del asiento y del respaldo son inflamables.



No se debe sobrepasar la **carga máxima permitida (140 kg)**.



No abra los resortes con gas a presión, ya que están a presión: ¡peligro de sufrir lesiones!



En caso de existir daños en los resortes de gas a presión, se prohíbe su utilización. Póngase inmediatamente en contacto con su distribuidor especializado para repararlos.



Si se usan accesorios y añadidos cambian las propiedades de la silla.



Emplee únicamente accesorios originales y repuestos originales para las reparaciones.

CONTROLES REGULARES

Al igual que cualquier otro producto técnico, la silla de transporte también requiere controles regulares. Las siguientes indicaciones describen las medidas que se deben llevar a cabo para que pueda aprovechar todas las ventajas de este producto, incluso después de un uso prolongado.

• ANTES DE SU USO

Revise las ruedecillas para comprobar que no presenten daños visibles ni suciedad.

Limpie la suciedad, ya que pueden influir negativamente sobre el efecto de frenado del freno de estacionamiento.

Si las ruedecillas estuvieran dañadas, diríjase a un taller especializado autorizado para repararlas.

• APROXIMADAMENTE CADA 8 SEMANAS

En función de la frecuencia de uso, compruebe las siguientes piezas:

- Partes móviles del soporte de las piernas (de haberlas)
- Partes móviles del mecanismo de plegado (de haberlas)
- Estado de la tapicería
- Funcionamiento del ajuste del apoyabrazos, de la basculación del asiento y del ajuste del respaldo

• APROXIMADAMENTE CADA 6 MESES

En función de la frecuencia de uso, compruebe lo siguiente:

- Limpieza
 - Estado general
 - Firmeza de los tornillos
 - Funcionamiento de las ruedecillas direccionables / de los frenos
- En caso de resistencia excesiva al rodar, limpie los rodamientos de las ruedas direccionales y, si esto no es suficiente, consulte a su distribuidor especializado.

INSPECCIÓN

En función del estado de uso, en principio recomendamos hacer revisiones cada dos años. Las inspecciones sólo deben ser llevadas a cabo por personas autorizadas que realicen y documenten las siguientes pruebas:

- Comprobación de las partes del bastidor para verificar que no presenten deformaciones plásticas o un funcionamiento defectuoso.
- Prueba visual para comprobar que no haya defectos causados por el esmaltado (peligro de corrosión).
- Examen visual para detectar daños en la tapicería
- Prueba de funcionamiento de las ruedecillas direccionables (facilidad de rodadura, rectitud, frenos de estacionamiento)
- Prueba la firmeza y colocación de todos los tornillos y pernos de unión
- Estado de lubricación de las piezas móviles metálicas.
- Prueba visual de todas las partes de plástico por si hubiera cortes o fragmentos gastados.
- Prueba del funcionamiento del soporte de las piernas (bloqueo, carga, deformación, desgaste por carga, palanca de mando para los ajustes).
- Prueba visual y de funcionamiento de los resortes de gas a presión (incl. las palancas de ajuste)
- Estado completo de la entrega.
- Instrucciones de uso.

Encargue que le confirmen el mantenimiento en el plan de servicio solamente si se han comprobado, como mínimo, los perfiles antes indicados. Si el distribuidor especializado se negara a dar mantenimiento, póngase en contacto con el fabricante. Gustosamente le proporcionaremos las direcciones de los distribuidores autorizados más cercanos a Ud.

El fabricante no asume ninguna responsabilidad por los daños producidos por la falta de inspecciones ni por inspecciones deficientes.

CUIDADOS

Para que el aspecto de la silla de transporte también se mantenga en buen estado, deberá revisarla con frecuencia. Para ello, tenga en cuenta lo siguiente:



No se recomienda el uso de dispositivos de vapor o a presión.

• RECUBRIMIENTOS

Lave los recubrimientos con un paño húmedo con agua caliente. En caso de suciedad difícil de quitar, los recubrimientos se pueden lavar con cualquier jabón para prendas delicadas del mercado. Las manchas se pueden quitar con una esponja o con un cepillo suave. Asegúrese de que no se usen cepillos ni otros objetos punzantes para la limpieza.



No emplee detergentes agresivos como, por ejemplo, disolventes ni cepillos duros.



No asumimos ningún tipo de responsabilidad por los daños producidos por productos de limpieza inadecuados.



Evite que penetre la humedad en la tapicería.

• PARTES DE PLÁSTICO

Trate todas las partes de plástico con los limpiadores de plástico usuales del mercado. Lea la información específica del producto.

• REVESTIMIENTO

Gracias al acabado de alta calidad de la superficie, se garantiza una protección óptima contra la corrosión. Si el revestimiento presentara daños por ralladuras o daños similares, trate el lugar dañado con un lápiz para retoques que podrá obtener del distribuidor especializado. Si engrasa de vez en cuando las partes móviles, la silla de ruedas funcionará correctamente durante más tiempo.

Para que su silla de transporte se conserve en buen estado a largo plazo, le recomendamos que su distribuidor especializado la inspeccione una vez al año. En el apartado "Plan de servicio" se pueden confirmar las inspecciones.



El fabricante no asume ningún tipo de responsabilidad por los daños personales o materiales producidos por la falta de mantenimiento o de cuidado.

DESINFECCIÓN

La desinfección sólo puede ser llevada a cabo por un especialista en higiene o por una persona instruida para tal fin por un especialista en higiene. Todas las piezas se pueden tratar mediante una desinfección por frotamiento. Por regla general, todas las superficies de un sistema o de un producto se deben desinfectar antes de que éste sea traspasado a otro usuario o si se tiene conocimiento de enfermedades infecciosas del usuario y siempre respetando las medidas prescritas por la ley alemana de epidemias.



Use ropa de protección adecuada, ya que la solución de desinfección puede producir irritaciones si entra en contacto con la piel. Lea también las informaciones sobre el producto de las diferentes soluciones.



La utilización por parte de personas no autorizadas será bajo su propio riesgo.



El fabricante no asumirá ningún tipo de responsabilidad por los daños materiales ni personales producidos por la ejecución inadecuada de la desinfección.

Todas las medidas para la desinfección, sus componentes y otras piezas accesorias se detallan en un libro de desinfección que debe contener, como mínimo, la siguiente información y documentación del producto:

Tabla 2 – Muestra del libro de desinfección

| Fecha de desinfección | Motivo | Especificación | Producto y concentración | Firma |
|-----------------------|--------|----------------|--------------------------|-------|
| | | | | |

Abreviaturas para el registro en la columna 2 (motivo):

V = Sospecha de infección IF = Caso de infección W = Nueva utilización I = Inspección

Recomendamos los siguientes productos para la desinfección por frotamiento (según la lista RKI):

| Sustancia activa | Nombre de producto | Desinfección por lavado | | Desinfección de superficie (desinfección por frotamiento) | | Desinfección de excrementos 1 parte esputo o heces + 2 partes solución diluida o 1 parte orina + 1 parte solución diluida | | | | | | Área de efectividad | Fabricante o distribuidor |
|--|--------------------------------------|-------------------------|--------------------------|---|--------------------------|--|---|-------|---|-------|---|---------------------|---------------------------|
| | | Solución diluida | Tiempo para hacer efecto | Solución diluida | Tiempo para hacer efecto | Espujo | | Heces | | Orina | | | |
| | | | | | | % | h | % | h | % | h | | |
| Fenol o derivado fenólico | Amocid | 1 | 12 | 5 | 6 | 5 | 4 | 5 | 6 | 5 | 2 | A | Lysoform |
| | Gevisol | 0,5 | 12 | 5 | 4 | 5 | 4 | 5 | 6 | 5 | 2 | A | Schülke & Mayer |
| | Helipur | | | 6 | 4 | 6 | 4 | 6 | 6 | 6 | 2 | A | B. Braun |
| | solución jabonosa m-cresylic (DAB 6) | 1 | 12 | 5 | 4 | | | | | | | A | |
| | Fenol | 1 | 12 | 3 | 2 | | | | | | | A | |
| Cloro, sustancias orgánicas o inorgánicas con cloro activo | Chloramin-T DAB 9 | 1,5 | 12 | 2,5 | 2 | 5 | 4 | | | | | A'B | |
| | Clorina | 1,5 | 12 | 2,5 | 2 | 5 | 4 | | | | | A'B | Lysoform |
| | Trichlorol | 2 | 12 | 3 | 2 | 6 | 4 | | | | | A'B | Lysoform |
| Para combinaciones | Apesin AP100 ² | | | 4 | 4 | | | | | | | AB | Tana PROFESSIONAL |
| | Dismozon pur ² | | | 4 | 1 | | | | | | | AB | Bode Chemie |
| | Perform ² | | | 3 | 4 | | | | | | | AB | Schülke & Mayer |
| | Wofesteril ² | | | 2 | 4 | | | | | | | AB | Kesla Pharma |

| Sustancia activa | Nombre de producto | Desinfección por lavado | | Desinfección de superficie (desinfección por frotamiento) | | Desinfección de excrementos 1 parte esputo o heces + 2 partes solución diluida o 1 parte orina + 1 parte solución diluida | | | | | | Área de efectividad | Fabricante o distribuidor |
|--|---|-------------------------|--------------------------|---|--------------------------|--|--------------------------|------------------|--------------------------|------------------|--------------------------|---------------------|---------------------------|
| | | | | | | Espujo | | Heces | | Orina | | | |
| | | Solución diluida | Tiempo para hacer efecto | Solución diluida | Tiempo para hacer efecto | Solución diluida | Tiempo para hacer efecto | Solución diluida | Tiempo para hacer efecto | Solución diluida | Tiempo para hacer efecto | | |
| | | % | h | % | h | % | h | % | h | % | h | | |
| Formaldehído y/o otros aldehídos o derivados | Aldasan 2000 | | | 4 | 4 | | | | | | | AB | Lysoform |
| | Antifect FD 10 | | | 3 | 4 | | | | | | | AB | Schülke & Mayer |
| | Antiseptica surface disinfection 7 | | | 3 | 6 | | | | | | | AB | Antiseptica |
| | Apesin AP30 | | | 5 | 4 | | | | | | | A | Tana PROFESSIONAL |
| | Bacillocid special | | | 6 | 4 | | | | | | | AB | Bode Chemie |
| | Buraton 10F | | | 3 | 4 | | | | | | | AB | Schülke & Mayer |
| | Desomed A2000 | | | 3 | 6 | | | | | | | AB | Desomed |
| | Limpiador desinfectante hospitalario | | | 8 | 6 | | | | | | | AB | Dreiturm |
| | Desomed Perfekt | | | 7 | 4 | | | | | | | AB* | Desomed |
| | Formaldehyde-solution (DAB 10), (formaline) | 1,5 | 12 | 3 | 4 | | | | | | | AB | |
| | Incidin Perfekt | 1 | 12 | 3 | 4 | | | | | | | AB | Ecolab |
| | Incidin Plus | | | 8 | 6 | | | | | | | A | Ecolab |
| | Kohrsolin | 2 | 12 | 3 | 4 | | | | | | | AB | Bode Chemie |
| | Lysoform | 4 | 12 | 5 | 6 | | | | | | | AB | Lysoform |
| | Lysoformin | 3 | 12 | 5 | 6 | | | | | | | AB | Lysoform |
| | Lysoformin 2000 | | | 4 | 6 | | | | | | | AB | Lysoform |
| | Melsept | 2 | 12 | 4 | 6 | | | | | | | AB | B. Braun |
| | Melsitt | 4 | 12 | 10 | 4 | | | | | | | AB | B. Braun |
| | Minutil | 2 | 12 | 6 | 4 | | | | | | | AB | Ecolab |
| | Multidor | | | 3 | 6 | | | | | | | AB | Ecolab |
| Nüscosept | | | 5 | 4 | | | | | | | AB | Dr. Nüsken Chemie | |
| Optisept | | | 7 | 4 | | | | | | | AB* | Dr. Schumacher | |
| Pursept-FD | | | 7 | 4 | | | | | | | AB* | Merz | |
| Ultrasol F | 3 | 12 | 5 | 4 | | | | | | | AB | Fresenius Kabi | |
| Tensioactivos anfóteros (amfotensiden) | Tensodur 103 | 2 | 12 | | | | | | | | | A | MFH Marienfelde |
| Lejía | Lechada de cal ³ | | | | | | | 20 | 6 | | | A ³ B | |

1 No es efectivo frente a micobacterias durante la desinfección, en especial si hay sangre.
2 No es adecuado para la desinfección de superficies contaminadas con sangre o porosas (p. ej. madera virgen).
3 No tiene ningún efecto frente a la tuberculosis. Preparación de lechada de cal: 1 parte de lechada de cal (hidróxido de calcio) + 3 partes de agua.
* Comprobada su efectividad contra virus conforme a los métodos de verificación del RKI (Informe de Salud Federal 38 (1995) 242).
A: Adecuado para eliminar gérmenes bacterianos latentes, incluidas las micobacterias, así como hongos, incluidas sus esporas.
B: Adecuado para eliminar virus.

El estado actual de los productos de desinfección incluidos en la lista RKI se puede solicitar al Robert-Koch-Institut (RKI) (página web: www.rki.de).

Si tiene preguntas sobre la desinfección, consulte a su distribuidor especializado.

ALMACENAMIENTO

- Sólo se deberá almacenar en lugares secos (de + 5 °C a + 45 °C).
- Con una humedad relativa de 30% a 70%.
- Con una presión de aire de 700 hPa hasta 1.060 hPa.
- Garantizar la protección contra la corrosión (p. ej. agua salada, aire del mar, arena, polvo) mediante una cubierta o un embalaje suficiente.
- Almacenar todas las piezas en un mismo lugar (puede etiquetarlas) para que al reconstruirla no utilice por error piezas de otro producto.
- Todas las piezas deben almacenarse sin colocar una encima de otra ni nada encima de ellas.

ELIMINACIÓN COMO RESIDUO

Para desechar la silla de transporte, póngase en contacto con sus representantes locales o devuelva el producto a su comercio especializado, donde pueden enviar la silla al fabricante tras un tratamiento higiénico. El fabricante se encargará de desechar y reciclar adecuadamente la silla separando los residuos por grupos de material.

El material de embalaje se puede entregar en los puntos de reutilización y reciclaje correspondientes o en su distribuidor especializado.

Su distribuidor especializado está a su disposición para resolver sus posibles dudas.

GARANTÍA

Extracto de las condiciones generales del contrato:

(...)

5. Las condiciones de la garantía pueden variar de un país a otro. Consulte a su distribuidor especializado el período para reclamaciones en garantía.

(...)

No existe derecho a reclamar por defectos:

- en caso de divergencia insignificante sobre las características acordadas
- en caso de perjuicio insignificante para la utilidad
- en caso de desgaste natural
- en caso de fallos provocados por un montaje inadecuado o un mantenimiento prohibido
- en caso de fallos provocados por un uso inadecuado
- en caso de fallos provocados por un manejo inadecuado por parte de los clientes y sus socios contractuales o talleres
- en caso de daños no previstos en el contrato que surjan tras la transferencia de riesgos debido a un trato deficiente o negligente, a un exceso de carga, a un utillaje inadecuado, a un montaje deficiente o a otros factores externos especiales.

(...)

CONFORMIDAD

La silla de transporte ALESIA cumple los requisitos de la directiva europea:

- 93/42/CEE (Directiva de productos sanitarios)

así como las normas de producto:

- (DIN) EN 12182: 2012 (en la medida en que sea aplicable)

SPIS TREŚCI

| | |
|--|----|
| Wstęp..... | 2 |
| Zakres zastosowania..... | 2 |
| Wskazówki ogólne..... | 2 |
| Elementy konstrukcyjne produktu Alesia..... | 3 |
| Dane techniczne..... | 3 |
| Konstrukcja..... | 4 |
| • Tie-wrap..... | 4 |
| • Siedzenie..... | 4 |
| • Oparcie..... | 5 |
| • Zagłówek (OPCJA)..... | 5 |
| Odchylenie siedzenia..... | 6 |
| Regulacja oparcia..... | 6 |
| Podłokietniki..... | 7 |
| Podnózek..... | 8 |
| Hamulce (centralny hamulec postojowy)..... | 8 |
| Koło kierunkowe..... | 9 |
| Akcesoria..... | 9 |
| • Uchwyt na dokumenty (B79)..... | 9 |
| • Peloty (L04)..... | 9 |
| • Uchwyt na kropłówkę (B52)..... | 10 |
| • Mocowanie wielofunkcyjne..... | 11 |
| • Regulowane oparcie na nogi..... | 11 |
| • Regulowane / poszerzone podłokietniki..... | 11 |
| • Stół terapeutyczny (B12)..... | 12 |
| • Uchwyt do worka na mocz..... | 12 |
| Transport..... | 12 |
| Transport po rampach..... | 13 |
| Bezpieczeństwo..... | 13 |
| Regularne kontrole..... | 13 |
| Przeгляд..... | 14 |
| Pielęgnacja..... | 14 |
| Dezynfekcja..... | 15 |
| Przechowywanie..... | 16 |
| Utylizacja..... | 17 |
| Gwarancja..... | 17 |
| Zgodność z normami..... | 17 |
| Plan konserwacji..... | 18 |
| Raport z dezynfekcji..... | 18 |

WSTĘP

Pragniemy podziękować za okazane nam zaufanie i zakup jednego z naszych produktów.

Produkty firmy Vermeiren są efektem wieloletnich badań i doświadczeń. Podczas projektowania szczególny nacisk położono na prostotę obsługi i łatwość konserwacji.

Okres trwałości produktu zależy w znacznym stopniu od utrzymywania wózka w dobrym stanie podczas użytkowania. Niniejsza instrukcja obsługi zawiera wskazówki dotyczące sposobu korzystania z wózka. W instrukcji znajdują się również zalecenia, których przestrzeganie pozwoli utrzymać produkt w dobrym stanie i umożliwi jego użytkowanie przez długi czas.

Instrukcja obsługi uwzględnia najnowszy poziom rozwoju produktu. Firma Vermeiren zastrzega sobie jednak prawo do wprowadzania zmian bez konieczności dostosowania lub zastąpienia modeli dostarczonych uprzednio do klienta.

Przestrzeganie poniższych zaleceń umożliwi wieloletnie użytkowanie wózka, utrzymanie go w dobrym stanie przy zachowaniu pełnej funkcjonalności.

W razie pytań prosimy o kontakt ze sprzedawcą.

ZAKRES ZASTOSOWANIA

Wózek transportowy ALESIA został zaprojektowany z myślą o zapewnieniu komfortu użytkownikowi. Z wózka ALESIA można korzystać wyłącznie w pomieszczeniach. Użytkowanie na zewnątrz jest zabronione. Osoby, które mają być transportowane za pomocą wózka muszą mieć co najmniej dostateczną kontrolę nad tułowiem i nie mogą cierpieć na zaburzenia równowagi (w zakresie stabilności bocznej), które wymagałyby zastosowania środków służących do zabezpieczenia pacjenta. Wykluczone jest użycie wózka jako drabiny oraz do przewożenia gorących, zimnych lub dużych ciężarów, lub do transportu przedmiotów. Szczegółowe informacje o produkcie znajdują się w instrukcji obsługi.

Wyposażenie pozwala korzystać z wózka osobą o ograniczonej sprawności ruchowej spowodowanej:

- porażeniem/zasłabnięciem (jeśli zachowują kontrolę nad ciałem),
- uszkodzeniami stawów,
- chorobami, takimi jak niewydolność serca/układu krążenia.

Przy wskazaniu należy uwzględnić między innymi następujące czynniki:

- wzrost i waga (**maks. obciążenie 140 kg**),
- kondycja fizyczna i psychiczna,
- warunki mieszkaniowe.

Gwarancja może zostać udzielona tylko wtedy, gdy produkt będzie wykorzystywany zgodnie z opisanymi warunkami i przewidzianym celem.

WSKAZÓWKI OGÓLNE

Rama wózka ALESIA została skonstruowana z wysokiej jakości stali lakierowanej metodą proszkową. Zastosowanie pokrycia imitującego skórę pozwala na łatwe czyszczenie i pielęgnację. W celu zapewnienia komfortu systemy siedzeń zostały ukształtowane zgodnie z zasadami ergonomii.

Kąt systemu siedzenia, oparcia pod plecy i oparcia na nogi może być regulowany za pomocą cylindra pneumatycznego.

Elementy konstrukcyjne produktu Alesia

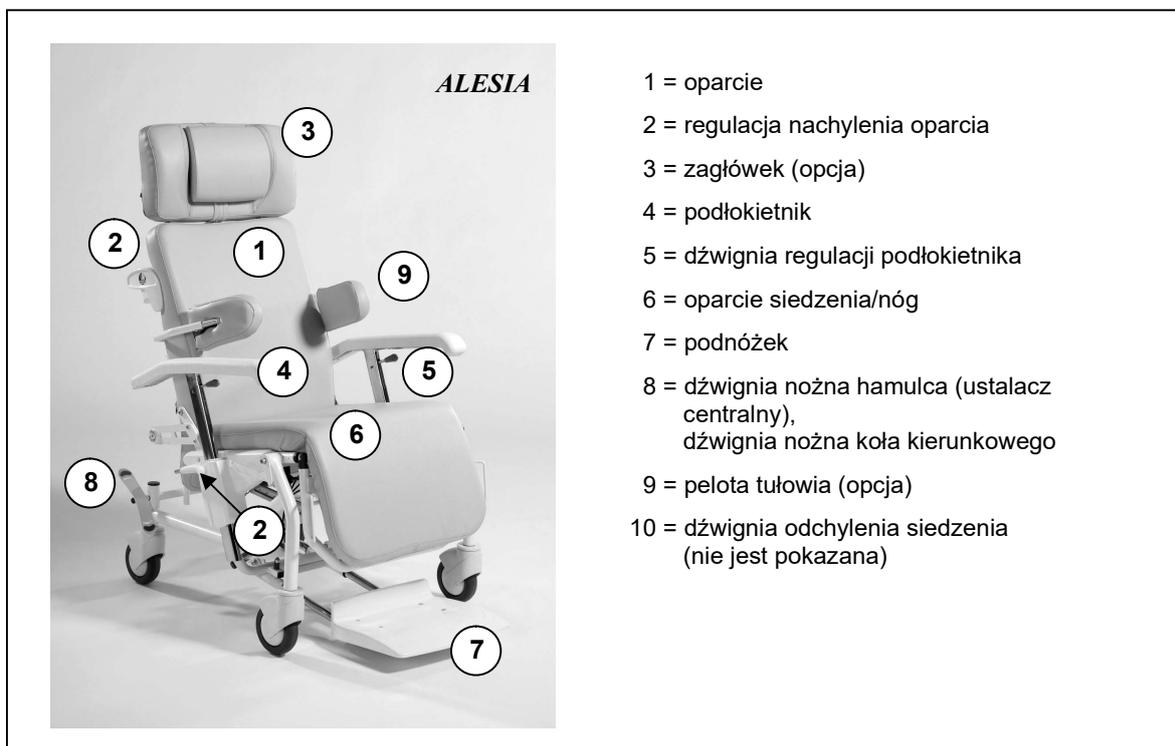

- 1 = oparcie
2 = regulacja nachylenia oparcia
3 = zagłówek (opcja)
4 = podłokietnik
5 = dźwignia regulacji podłokietnika
6 = oparcie siedzenia/nóg
7 = podnóżek
8 = dźwignia nożna hamulca (ustalacz centralny),
dźwignia nożna koła kierunkowego
9 = pelota tułowia (opcja)
10 = dźwignia odchylenia siedzenia
(nie jest pokazana)

DANE TECHNICZNE

(Przedstawione dane odnoszą się do zmontowanego wózka z wyposażeniem standardowym). Należy pamiętać, że zastosowanie dodatkowego wyposażenia spowoduje odpowiednią zmianę danych technicznych.

| | ALESIA |
|---|-------------------------|
| Długość całkowita pozycji do siedzenia | 800 mm |
| Długość całkowita pozycji do leżenia | 1330 mm |
| Szerokość całkowita | 700 mm |
| Szerokość siedzenia | 540 mm |
| Wysokość oparcia | 800 mm |
| Wysokość całkowita z zagłówkiem (opcja) | 1330 mm |
| Wysokość siedzenia | 530 mm |
| Głębokość siedzenia | 480 mm |
| Wysokość podłokietników | 0 mm – 270 mm |
| Waga całkowita* | od 33 kg |
| maks. obciążenie nominalne | 140 kg |
| Nachylenie oparcia (sprężyna gazowa 150N) | ok. 30° |
| Odchylenie siedzenia (sprężyna gazowa 400N) | ok. 12° |
| Długość oparcia na nogi | 330 mm |
| Regulacja oparcia na nogi (opcja) | ok. 85° (typu Rastomat) |
| Minimalna średnica skrętu | 1690 mm |
| Kółka prowadzące z przodu | 125 x 32 |
| Kółka prowadzące z tyłu (unieruchomienie centralne) | 125 x 32 (z hamulcem) |

Zmiany techniczne zastrzeżone. Dopuszczalne są odchylenia +/- 15 mm/1,5kg, 1,5°.

* Bez zagłówka i akcesoriów.

KONSTRUKCJA

• TIE-WRAP

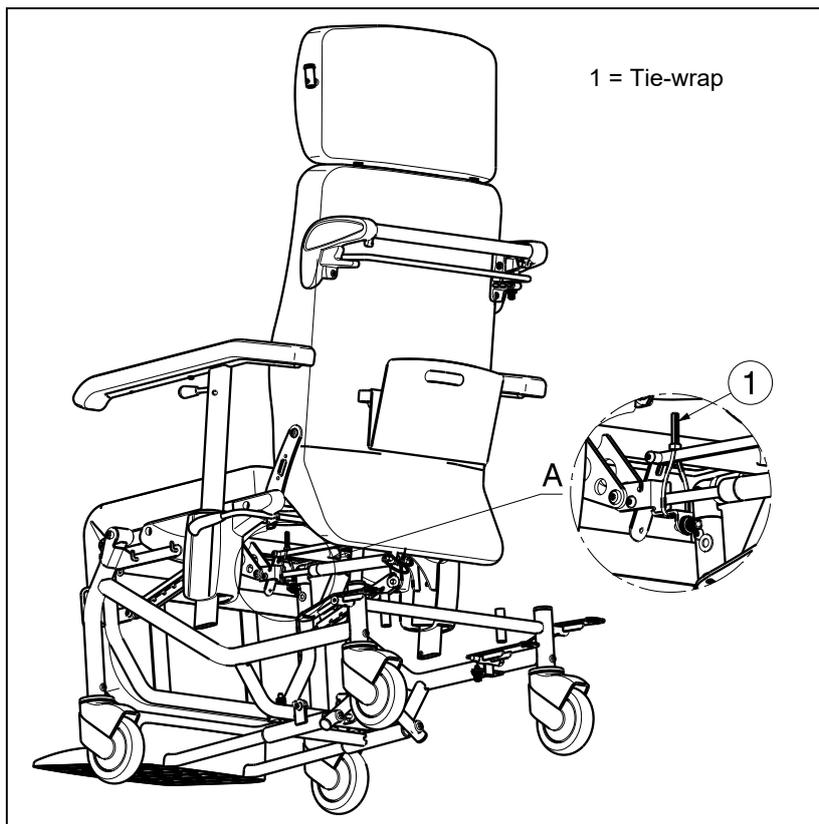

For the good function of the gaspring (backrest inclination) there is mounted a tie-wrap ①.

Do not remove this tie-wrap ①!

• SIEDZENIE

Siedzenie jest zamocowane do ramy głównej za pomocą uchwytów uciskowych.

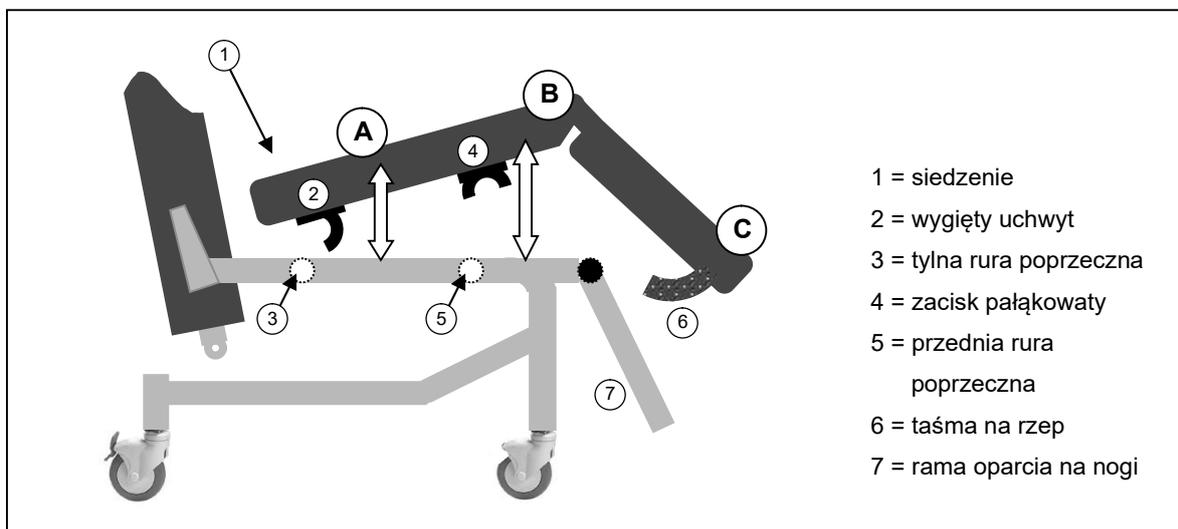

- 1 = siedzenie
- 2 = wygięty uchwyt
- 3 = tylna rura poprzeczna
- 4 = zacisk pałkowy
- 5 = przednia rura poprzeczna
- 6 = taśma na rzep
- 7 = rama oparcia na nogi

- A** Nałóż siedzenie pod kątem (1) od strony z wygiętym uchwytem (2) w taki sposób, aby uchwyt ten dostał się pod tylną rurę poprzeczną ramy głównej (3).
- B** Następnie naciśnij siedzenie (1) od przodu, aby zaskoczył pałkowy zacisk (4) znajdujący się na przedniej rurze ramy głównej (5).
- B** Za pomocą taśmy na rzep (6) do podpory ramy służącej do oparcia na nogi przymocowana została tapicerka podudzia (7).

Aby zdjąć siedzenie, należy wykonać te same czynności w odwrotnej kolejności.

Zwróć uwagę, aby żadne przedmioty lub części ciała nie dostały się w obszar między siedzeniem a ramą – niebezpieczeństwo uszkodzenia!

• OPARCIE

W celu zamontowania oparcia sprężyna gazowa została połączona z ramą oparcia za pomocą przetyczki zabezpieczającej (1).

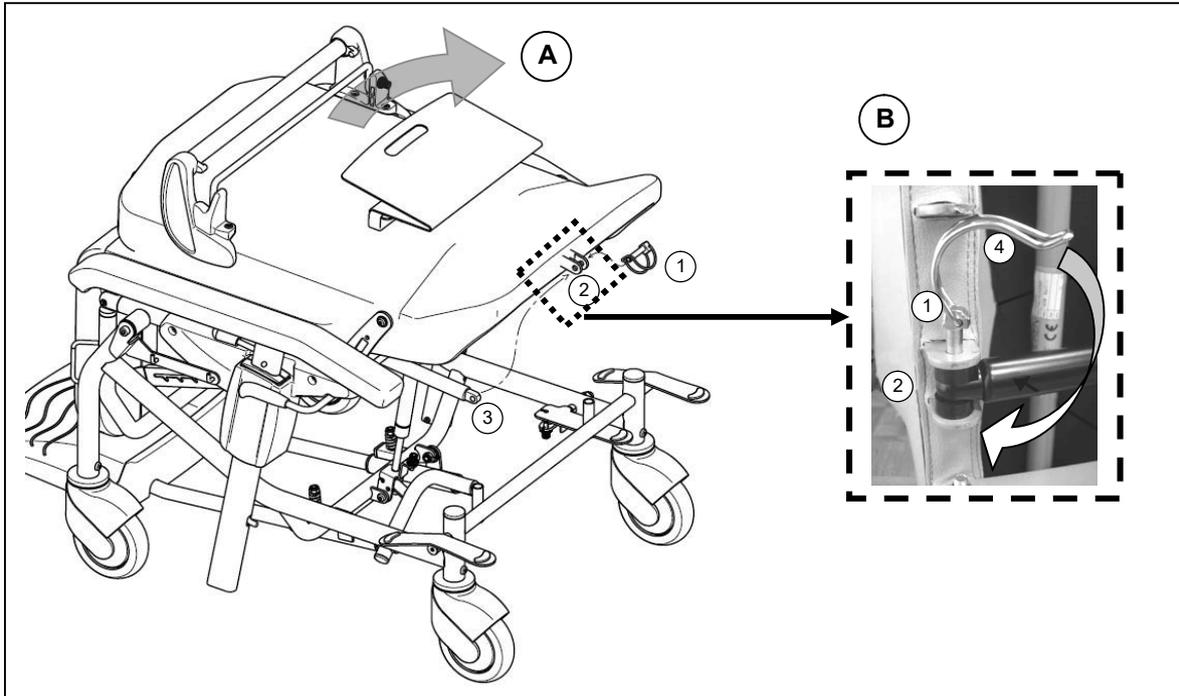

A Ramę oparcia należy podnieść na tyle daleko, aby mocowanie przy dolnym oparciu (2) i oczko zawieszki sprężyny gazowej leżały obok siebie (3).

B Następnie należy przeprowadzić przetyczkę zabezpieczającą (1) przez mocowanie oparcia i sprężynę gazową. Należy zabezpieczyć przetyczkę (1), prowadząc sprężynę mocującą (4) przez przetyczkę tak daleko, aby wystawała poza jej obręb.

• ZAGŁÓWEK (OPCJA)

Do mocowania oparcia wsadzono zagłówek (A) i poduszka może zostać dopasowana do odpowiedniej wysokości. Za pomocą przycisku znajdującego się pod nakładką ślizgową można oddalać lub przysuwać poduszkę.

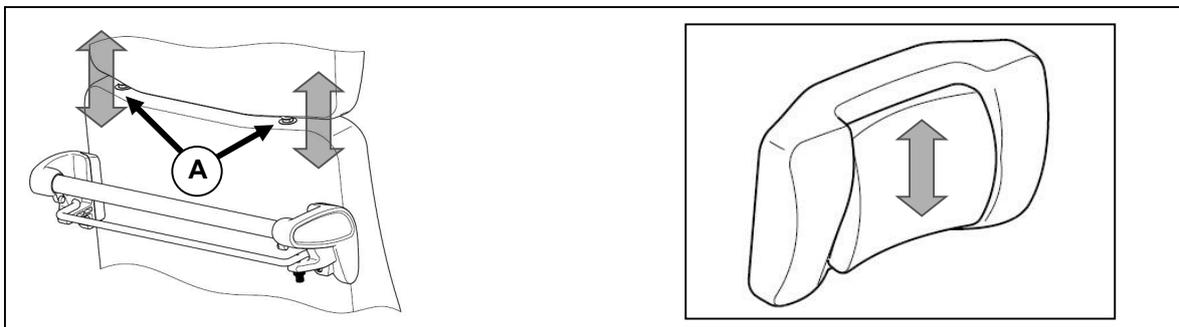

ODCHYLENIE SIEDZENIA

Za pomocą sprężyny gazowej moduł siedzenia może być odchylany przez osobę towarzyszącą w sposób bezstopniowy do 12° aż do uzyskania wygodnej pozycji. Może być również odchylany do przodu do 3° przy wsiadaniu/wysiadaniu.

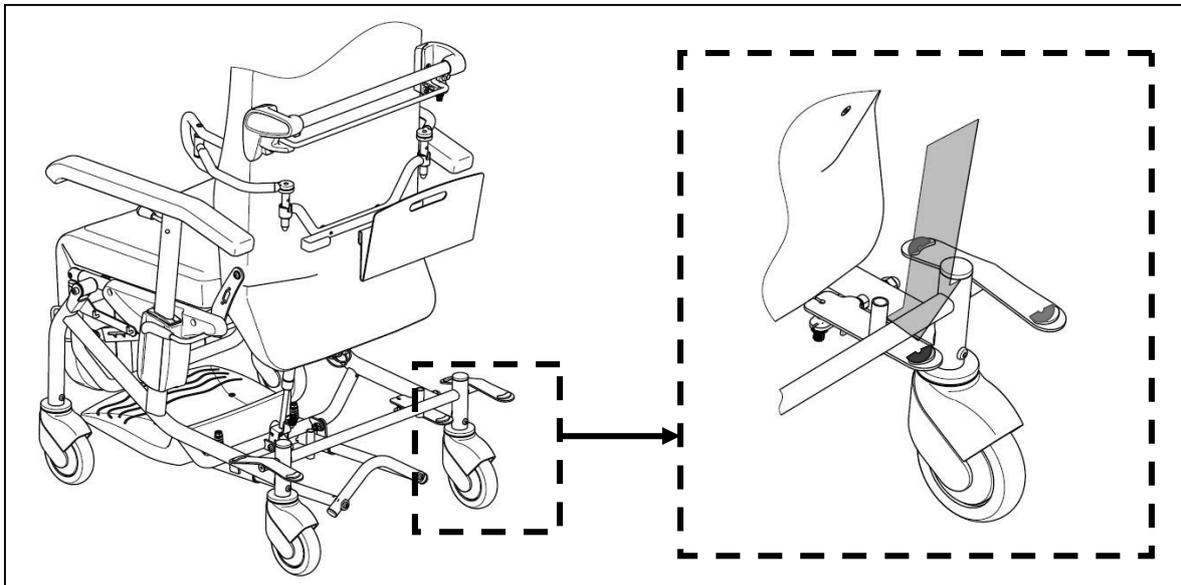

Aby odchylić siedzenie, naciśnij lekko nogą w dół dźwignię zwalniającą (zaznaczoną na niebiesko) w prawym tylnym kole i przestaw moduł siedzenia do odpowiedniej pozycji, trzymając uchwyt przesuwający i naciskając moduł siedzenia w dół lub ciągnąc go do góry. W celu zatrzymania wymaganej pozycji zdejmij nogę z dźwigni zwalniającej.



Zwróć uwagę, czy tylne koło nie stoi pod niebieską dźwignią zwalniającą i jej nie blokuje.



Pamiętaj, że wózek bez zaciągniętego hamulca może zostać wprowadzony w ruch przy uruchomieniu regulacji oparcia.

Podczas transportu pacjentów zawsze zalecane jest co najmniej lekkie odchylenie siedzenia, aby zapobiec tarciu podnóżka o podłogę.

REGULACJA OPARCIA

Pacjent lub osoba towarzysząca może regulować oparcie fotela do 30° do tyłu.

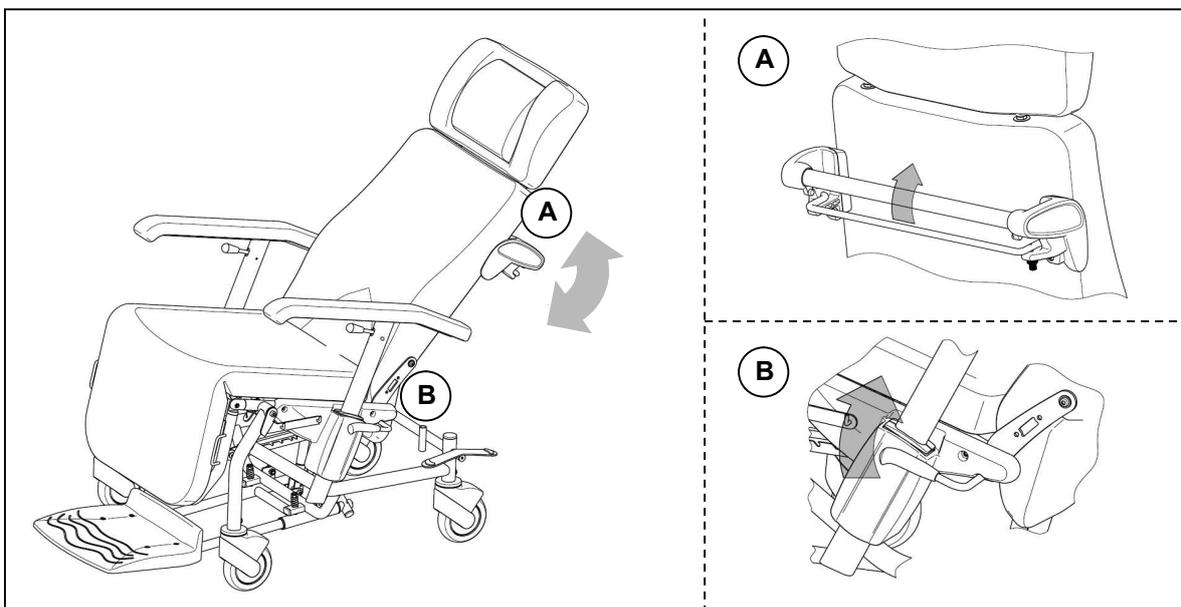

A **OBSŁUGA PRZEZ OSOBĘ TOWARZYSZĄCĄ**

Pociągnij w górę pałąk zwalniający pod uchwytem przesuwnicy. Trzymając wyciągniętą dźwignię zwalniającą i uchwyt przesuwnicy, można przestawiać oparcie na dowolną pozycję. Aby unieruchomić oparcie w wybranym położeniu, puść pałąk zwalniający pod uchwytem przesuwnicy.



Pamiętaj, że wózek bez zaciągniętego hamulca może zostać wprowadzony w ruch przy uruchomieniu regulacji oparcia.



Sprężyna gazowa została zaprojektowana z uwzględnieniem ciężaru pacjenta. Bez obciążenia i uruchomienia dźwigni zwalniającej oparcie przeskakuje zawsze do pierwszej pozycji.

B **OBSŁUGA PACJENTA**

Pociągnij lekko w górę dźwignię zwalniającą znajdującą się z lewej lub prawej strony mocowania podłokietników. Trzymając wyciągniętą dźwignię zwalniającą, można przestawiać oparcie na dowolną pozycję. Siedząc w fotelu i lekko napierając na oparcie własnym ciężarem, można przestawić oparcie fotela do tyłu, a lekko się pochylając, można je przestawić do przodu. Aby zablokować oparcie w wybranej pozycji, puść dźwignię zwalniającą.



Pamiętaj, że wózek bez zaciągniętego hamulca może zostać wprowadzony w ruch przy uruchomieniu regulacji oparcia.



Sprężyna gazowa została zaprojektowana z uwzględnieniem ciężaru pacjenta. Bez obciążenia i uruchomienia dźwigni zwalniającej oparcie przeskakuje zawsze do pierwszej pozycji.

PODŁOKIETNIKI

Podłokietniki można przestawiać do góry lub opuszczać do wysokości siedzenia podczas boczego transportu pacjenta.

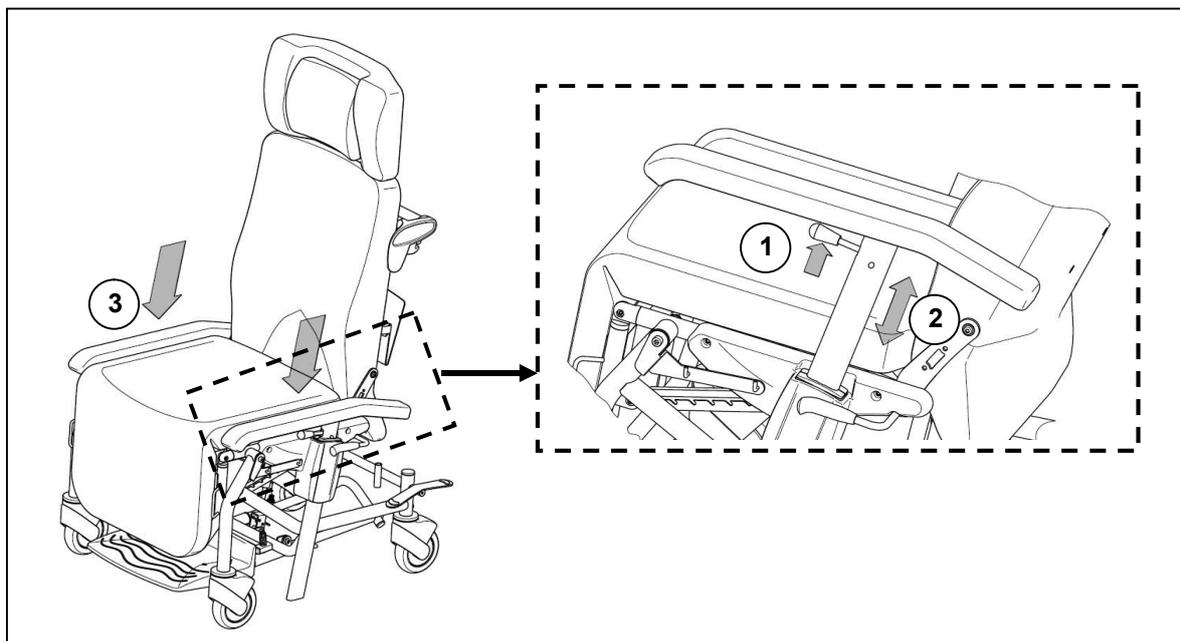

- Pociągnij dźwignię zwalniającą (1) podłokietnika do góry (w kierunku tapicerki) i zatrzymaj.
- Przesuń podłokietnik do odpowiedniej wysokości (2) i puść dźwignię zwalniającą (1), aby zablokować podłokietnik.
- Przy przesuwaniu w bok pociągnij dźwignię zwalniającą (1) i naciśnij podłokietnik w dół aż do wysokości siedzenia (3).



Podłokietnika nie można zablokować na wysokości poziomego siedzenia.



Zadbaj, aby przy przesuwaniu regulowanych części w obszarze przestawiania nie znajdowały się żadne przedmioty lub części ciała – niebezpieczeństwo uszkodzeń!

PODNOŻEK

W celu skorzystania z podnóżka można go wyciągnąć spod fotela, a gdy nie jest potrzebny – wsunąć pod fotel. Wyciągnięty podnóżek może być obciążony.

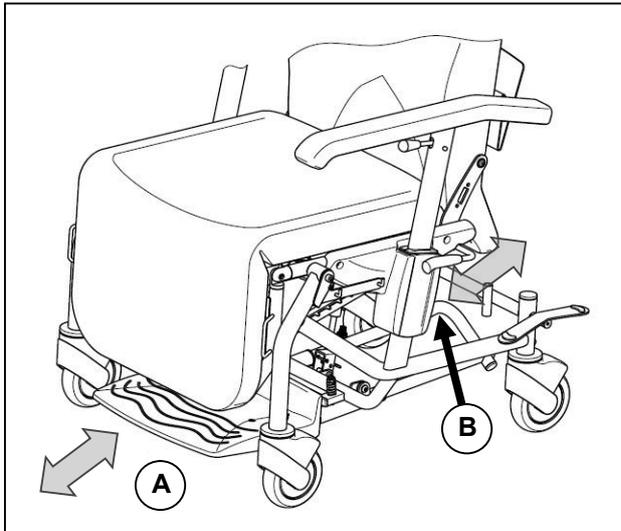

- A** Chwyć podnóżek na przednim końcu i wyciągnij aż do ogranicznika, a następnie wsuń z powrotem pod fotel.
- B** Osoba towarzysząca może pociągnąć podnóżek do przodu, trzymając za tylny uchwyt, lub schować go ponownie, trzymając za uchwyt i wsuwając pod fotel.
- Nie wolno podnosić podnóżka do góry – jeśli nie jest wykorzystywany, należy go wsunąć/wciągnąć pod fotel.

Podczas wsiadania/wysiadania pacjent może stanąć na wysuniętym podnóżku. Mechanizm sprężynowy powoduje, że cały podnóżek jest opuszczany na podłoże.

- Przed wsiadaniem/wysiadaniem pacjenta należy zawsze nacisnąć hamulec.
- Podczas korzystania z podnóżka w transporcie pacjenta należy uruchomić odchylenie siedzenia do tyłu, ponieważ tylko wtedy działa mechanizm sprężynowy, który powoduje lekkie podniesienie podnóżka.

HAMULCE (CENTRALNY HAMULEC POSTOJOWY)

Dla zapewnienia stabilności fotela, oba tylne kółka jezdne mają wmontowane hamulce z centralnym hamulcem postojowym.

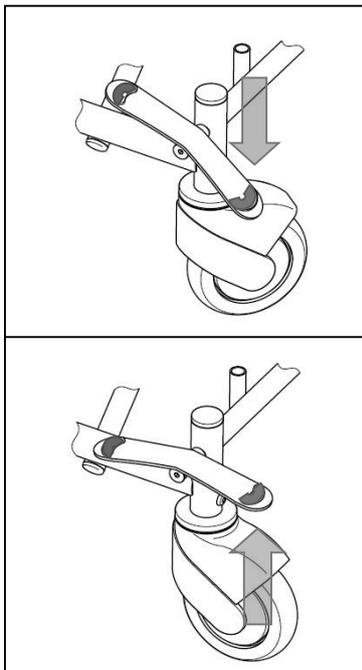

Uruchomienie hamulców postojowych

Naciśnij stopą w dół dźwignię zwalnającą znajdującą się z prawej lub lewej strony tylnych kółek jezdnych (zaznaczoną na czerwono) aż do słyszalnego zaskoczenia hamulca. W ten sposób tylne kółka jezdne zostaną zabezpieczone przed toczeniem i obracaniem.

Zwolnienie hamulca postojowego

Czubkiem stopy podnieś dźwignię zwalnającą znajdującą się z prawej lub lewej strony tylnych kółek jezdnych (zaznaczoną na czerwono). Spowoduje to odblokowanie hamulca tylnych kółek.

KOŁO KIERUNKOWE

Dla stabilizacji mechanizmu wózka podczas jazdy tylne koła można zablokować w taki sposób, aby oba tylne kółka jezdne były ustawione równoległe. W ten sposób tylko przednie kółka jezdne pozostają sterowane, co zapewnia bardziej komfortowe prowadzenie wózka.

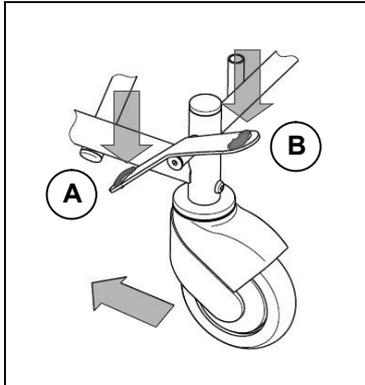

A Uruchomienie koła kierunkowego
Czubkiem stopy przesunij w dół dźwignię zwalnającą znajdującą się z prawej lub lewej strony tylnych kółek jezdnych (zaznaczoną na zielono). Poruszaj wózkiem aż do ustawienia obu kółek jezdnych równoległe do ramy i ich słyszalnego zablokowania.

B Uruchomienie koła kierunkowego
Aby zwolnić funkcję kierowania czubkiem stopy, naciśnij lekko dźwignię zwalnającą znajdującą się z prawej lub lewej strony tylnych kółek jezdnych (zaznaczoną na czerwono).

AKCESORIA

• UCHWYT NA DOKUMENTY (B79)

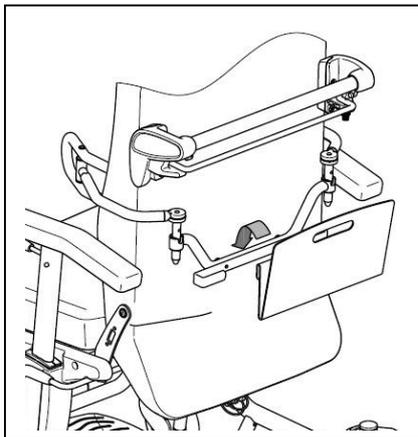

Z tyłu wózka można zamontować przegródkę zaciskową do przechowywania dokumentów dołączanych podczas transportu pacjenta. W tym celu w ramie oparcia umieszczono dwa złącza gwintowane. Drażek mocujący należy zamontować za pomocą dwóch załączonych śrub w taki sposób, aby otwarte końcówki drążków były zwrócone na zewnątrz. Przegródkę zaciskową należy zawiesić na końcówkach drążka.



Dozwolone obciążenie uchwytu na dokumenty nie może przekraczać 4 kg.

• PELOTY (L04)

Peloty boczne można składać oraz regulować ich wysokość, szerokość i długość. Mocowanie peloty można zamontować z tyłu oparcia. W ramie oparcia zespołu drążków znajdują się dwa złącza gwintowane.

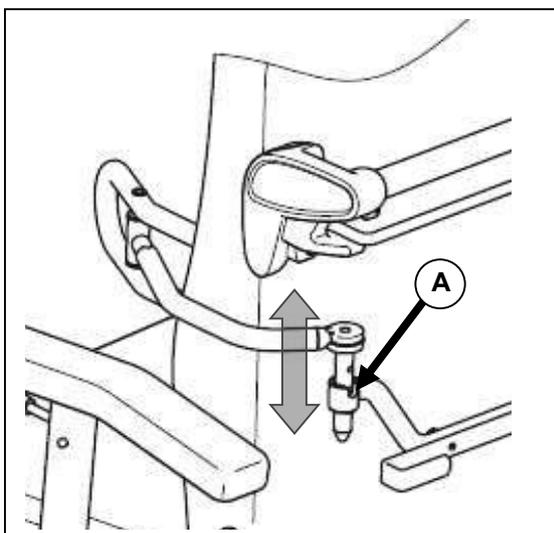

ZAKŁADANIE

Włóż pelotę w mocowanie znajdujące się za oparciem tak, aby łeb śruby nastawczej (**A**) pasował do rowka mocowania peloty.

ODSUWANIE

Podnieś pelotę na tyle wysoko, by łeb śruby nastawczej (**A**) wyszedł z rowka mocowania peloty. Przekręć pelotę na zewnątrz lub do wewnątrz, tak aby łeb śruby nastawczej (**A**) mógł przesuwać się po krawędzi mocowania peloty.



Unikaj przekręcenia gwintu w murze.

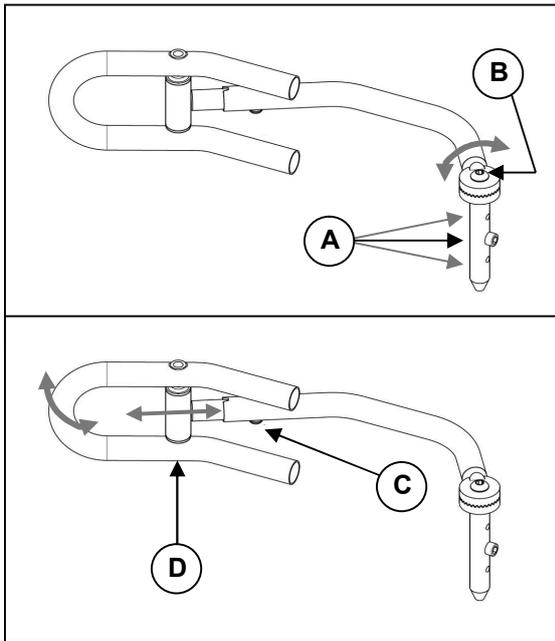

REGULACJA WYSOKOŚCI

Wysokość bocznych pelot ustawia się poprzez zmianę pozycji śruby nastawnej (A) w prostopadłej rurze bocznej peloty.

REGULACJA SZEROKOŚCI

Szerokość ustawia się poprzez poluzowanie śruby (B). Zwolniony wieniec zębaty można ustawić w odpowiedniej pozycji.

REGULACJA DŁUGOŚCI

Długość pelot bocznych ustawia się poprzez poluzowanie śruby (C) w pionowej rurze peloty bocznej (3 pozycje). Następnie śrubę należy ponownie dokręcić.

Pozycja peloty dopasowuje się samoczynnie do boku ciała za pomocą osi (D).

- ⚠ Zwróć uwagę, by po dopasowaniu do ciała przylegały tylko tapicerowane części. W przeciwnym wypadku mogą powstać odparzenia.
- ⚠ Przed użyciem sprawdź, czy połączenia śrubowe zostały mocno przykręcone.
- ⚠ Czynności związane z montażem oraz regulacją powinny być wykonywane tylko przez uprawnione osoby.
- ⚠ Producent nie ponosi odpowiedzialności za szkody powstałe w wyniku nieprawidłowego ustawienia pelot.

● **UCHWYT NA KROPLÓWKĘ (B52)**

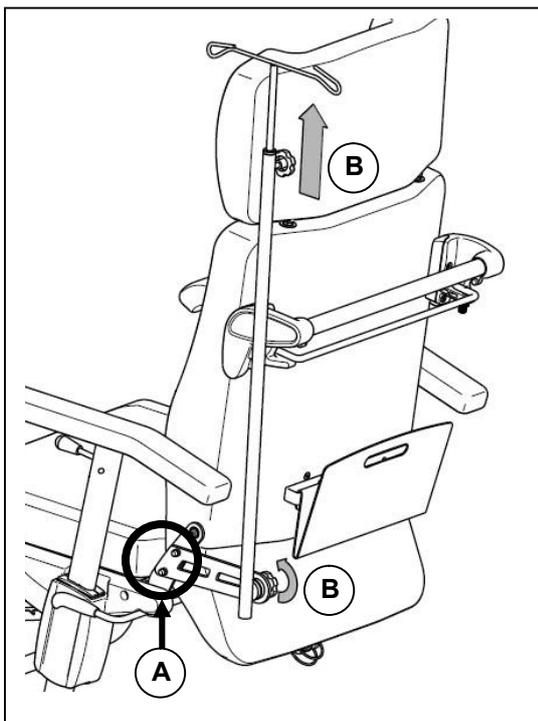

Do wózka można zamontować uchwyt na kroplówkę. Uchwyt można przykręcić po lewej stronie boczego wzmocnienia oparcia, w którym znajdują się specjalne otwory (A). Za pomocą śrub nastawczych (B) można regulować długość oraz nachylenie drążka.

- ⚠ Zwróć uwagę, by przed użyciem uchwytu wszystkie śruby zostały mocno przykręcone.
- ⚠ Przed użyciem uchwytu na kroplówkę należy zwrócić uwagę, by nie utrudniał on prawidłowego podawania kroplówki.
- ⚠ Jeśli uchwyt na kroplówkę wykorzystuje się podczas transportu pacjenta, należy zapewnić, by wszystkie przewody przyłączeniowe były ułożone w bezpieczny sposób i nie były zagięte.
- ⚠ Należy zwrócić uwagę, aby uchwyt na kroplówkę nie wystawał poza wózek – niebezpieczeństwo kolizji!
- ⚠ Podczas transportu pacjenta należy poruszać się powoli, z ograniczoną prędkością należy zachować szczególnie na zakrętach – w przeciwnym razie uchwyt na kroplówkę może się kołysać.

- **MOCOWANIE WIELOFUNKCYJNE**

Na wielofunkcyjnych mocowaniach w dolnej ramie można zawiesić np. uchwyt na butlę B83 (np. butlę z tlenem), jak również zagłówek, jeśli nie jest używany

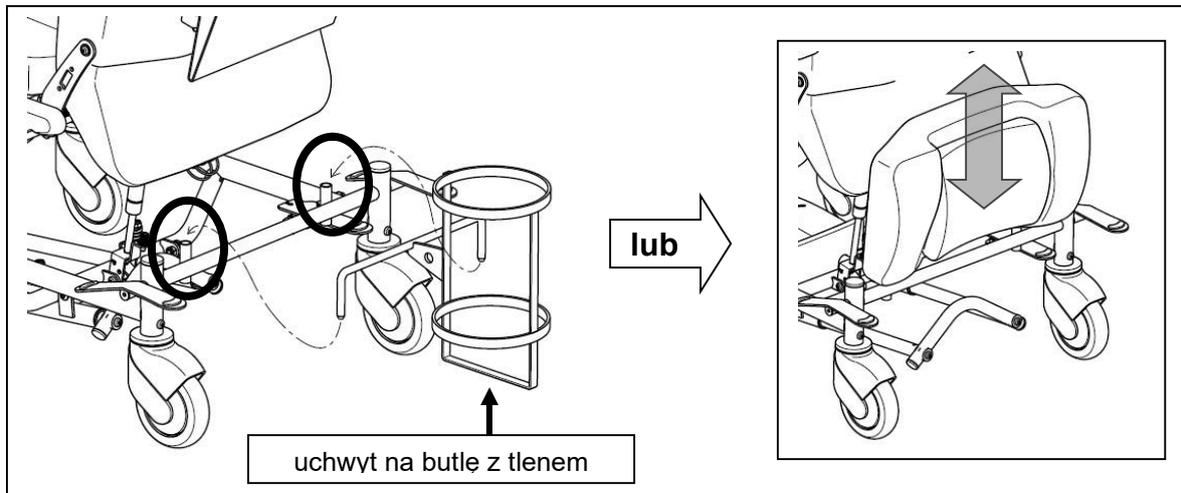

- ⚠ Jeśli uchwyt na butlę jest wykorzystywany podczas transportu pacjenta, należy zapewnić, by wszystkie przewody przyłączeniowe były ułożone w bezpieczny sposób i nie były zagięte.
- ⚠ Podczas transportu pacjenta należy jechać powoli, prędkość na zakrętach również musi być ograniczona.

- **REGULOWANE OPARCIE NA NOGI**

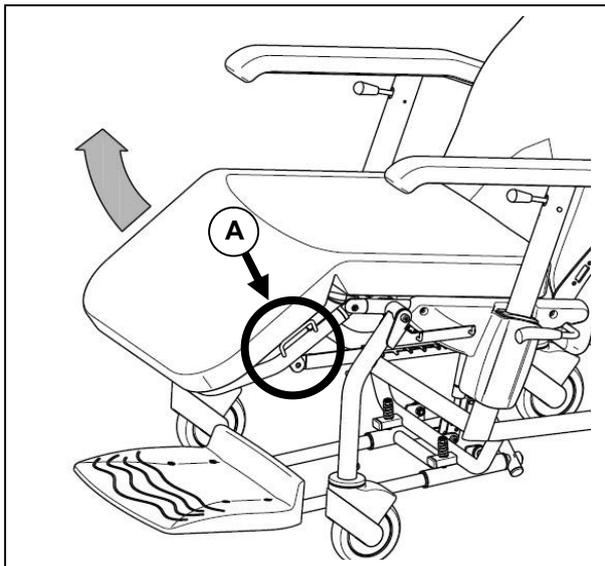

Jako opcjonalny element wyposażenia można wybrać oparcie na nogi, które umożliwia ustawienie położenia nóg pod różnymi kątami. Złap za uchwyt znajdujący się po lewej lub prawej stronie oparcia na nogi (A) i przeciągnij go do odpowiedniej pozycji. Aby ponownie obniżyć oparcie na nogi, przeciągnij je do najwyższej pozycji (poziomej), wówczas rastomat powoduje zwolnienie oparcia na nogi. Można je wtedy całkowicie opuścić.

- **REGULOWANE / POSZERZONE PODŁOKIETNIKI**

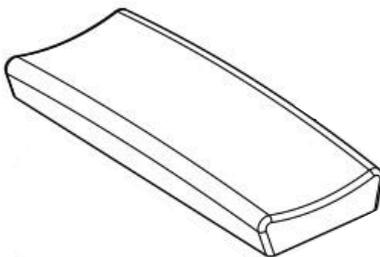

- **STÓŁ TERAPEUTYCZNY (B12)**

Uchwyt znajdujący się pod tapicerką podłokietnika pozwala zamontować drewniany stół terapeutyczny, którego głębokość można regulować i który można zdejmować i podnosić.

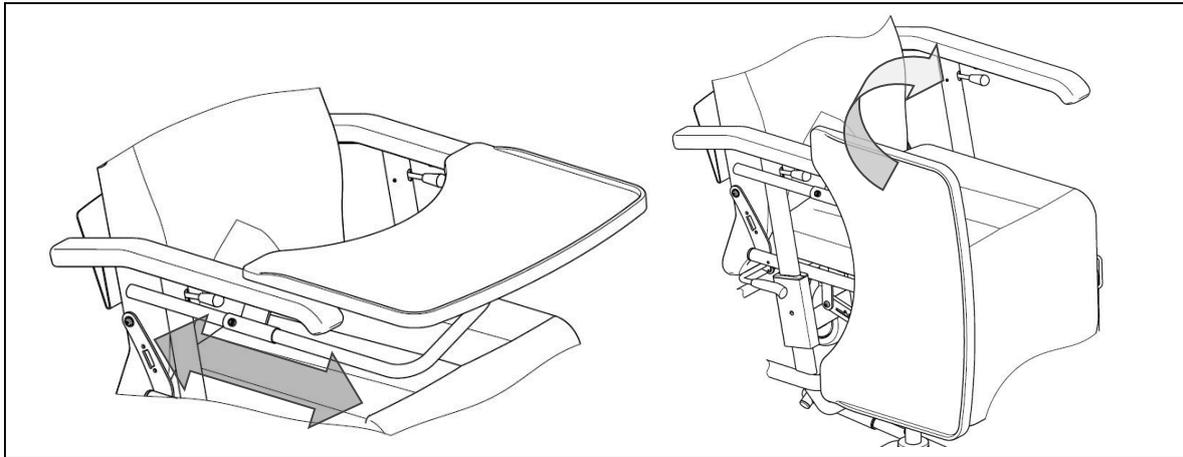

- **UCHWYT DO WORKA NA MOCZ**

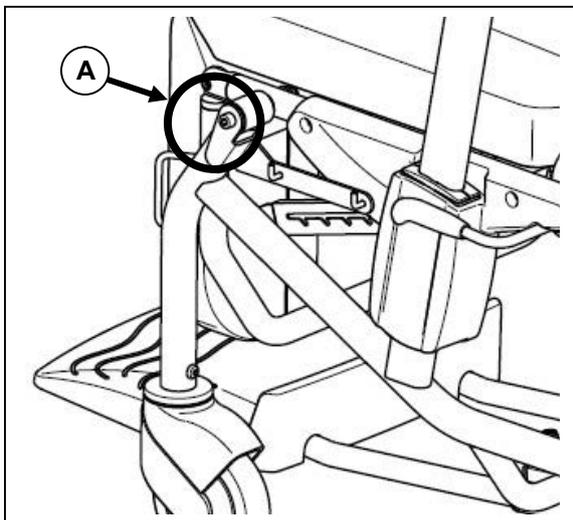

Do połączenia śrubowego przy przedniej części ramy siedzenia (**A**) (z lewej lub z prawej strony) można przymocować uchwyt, który umożliwia zawieszenie worka na mocz na dwóch hakach.



Jeśli worek na mocz jest wykorzystywany podczas transportu pacjenta, należy zadbać, by wszystkie przewody przyłączeniowe były ułożone w bezpieczny sposób i nie były zagięte



Podczas transportu pacjenta należy jechać powoli, prędkość na zakrętach również musi być ograniczona – w przeciwnym razie uchwyt na mocz może się kołysać.

TRANSPORT

W celu transportu wózka można wyjąć trzpień zatrzaskowy mocowania sprężyny gazowej znajdujący się na dolnym końcu oparcia i położyć oparcie na przedniej części. Usuń zagłówki (jeśli jest zamocowany), przesunij podpórki na stopy pod siedzenie, opuść oparcie na nogi do najniższej pozycji (jeśli jest zamocowane). Zdejmij zamocowane akcesoria, jeśli wpływają one na całkowite wymiary wózka.



Transport po schodach/uskokach wymaga obecności przynajmniej dwóch osób. **Transport wózka wraz z pacjentem jest wykluczony.**



Podnoś wózek wyłącznie za stałe części ramy po bokach. Nigdy nie podnoś wózka za podłokietniki lub siedzenie!



Podczas transportu pod wózkiem nie powinny znajdować się żadne osoby ani przedmioty, gdyż mogłyby to doprowadzić do obrażeń ciała lub uszkodzenia wózka.



Wykorzystanie wózka jako fotela podczas jazdy w samochodzie osobowym jest zabronione.



Wózek należy zamocować w samochodzie za pomocą odpowiednich pasów zabezpieczających, przypiętych do części ramy.

TRANSPORT PO RAMPACH

W przypadku korzystania z ramp w celu pokonania przeszkody należy przestrzegać poniższych wskazówek.

Zasadniczo wózek jest stosowany w pomieszczeniach na równych odcinkach i nawierzchniach. Po rampach można jeździć tylko wówczas, gdy są równe i nie mają progów na przejściach.

 Jazda wózkiem po rampach z pasażerem jest zabroniona.

BEZPIECZEŃSTWO

Poniżej przedstawiono kilka wskazówek służących zachowaniu bezpieczeństwa, które są zależne od wyposażenia wózka.

-  Wózek transportowy należy wykorzystywać tylko na równym podłożu.
-  Wózkiem nie wolno jeździć po schodach, uskokach ani innych przeszkodach.
-  Regularnie sprawdzaj, czy kółka z hamulcem postojowym są sprawne.
-  Upewnij się, czy w strefie regulacji oparcia pod plecy i oparcia na nogi nie znajdują się żadne przedmioty, przeszkody ani osoby.
-  Ostrożnie obchodź się z ogniem, zwłaszcza paląc papierosa – pokrycie siedzenia i oparcia może się zapalić.
-  Zwróć uwagę, by nie przekraczać **obciążenia maksymalnego (140 kg)**.
-  Nie otwieraj sprężyn gazowych, gdyż są one pod wysokim ciśnieniem – niebezpieczeństwo odniesienia obrażeń!
-  W przypadku uszkodzenia sprężyn gazowych (jeśli są zamontowane) dalsze używanie wózka jest zabronione. Należy niezwłocznie skontaktować się ze sprzedawcą w celu dokonania naprawy.
-  W przypadku zastosowania akcesoriów i dodatkowego wyposażenia wózek zyskuje dodatkowe funkcje.
-  Należy stosować tylko oryginalne akcesoria, a do napraw używać wyłącznie oryginalnych części zapasowych.

REGULARNE KONTROLE

Podobnie jak inne produkty techniczne wózek transportowy wymaga konserwacji. W poniższych wskazówkach opisano czynności, które należy wykonywać, aby korzystać z zalet wózka nawet po długim okresie jego użytkowania.

- **PRZED UŻYCIEM**
Sprawdź, czy na kółkach zwrotnych nie ma widocznych uszkodzeń i/lub zabrudzeń.
Usuń zabrudzenia, gdyż mogą one negatywnie wpływać na skuteczność hamulca postojowego.
W przypadku uszkodzenia kółek zwrotnych zleć naprawę autoryzowanemu warsztatowi.
- **MNIEJ WIĘCEJ CO 8 TYGODNI**
W zależności od częstotliwości użytkowania sprawdź:
 - ruchome części oparcia na nogi (jeśli jest zamontowane),
 - ruchome części mechanizmu przechylania (jeśli jest zamontowany),
 - stan pokryć,
 - funkcjonowanie regulacji podłokietników, odchylenie siedzenia i regulację oparcia.
- **MNIEJ WIĘCEJ CO 6 MIESIĘCY**
W zależności od częstotliwości użytkowania sprawdź:
 - czystość,
 - stan ogólny,
 - przykręcenie połączeń śrubowych,
 - funkcjonowanie kółek zwrotnych/hamulców.Jeśli opór toczenia jest zbyt duży, oczyść łożyska kół zwrotnych. Jeżeli nie przyniesie to efektu, skontaktuj się ze sprzedawcą.

PRZEGLĄD

Zależnie od stopnia zużycia zaleca się dokonywanie przeglądu raz na dwa lata oraz przynajmniej przed każdym ponownym zastosowaniem wózka. Przegląd powinien być przeprowadzany wyłącznie przez upoważnione osoby, obejmować wyszczególnione poniżej badania i zostać odpowiednio udokumentowany.

- Kontrola części ramy pod kątem odkształceń i utraty funkcji.
- Wzrokowa kontrola uszkodzeń lakieru (niebezpieczeństwo korozji).
- Wzrokowa kontrola uszkodzenia pokryw.
- Sprawdzenie funkcjonowania kółek zwrotnych (bieg jałowy, jazda prosto, hamulce postojowe).
- Kontrola wytrzymałości i położenia wszystkich połączeń śrubowych i sworzniowych.
- Nasmarowanie ruchomych części metalowych.
- Wzrokowa kontrola wszystkich części z tworzyw sztucznych pod kątem rys i kruchych miejsc.
- Kontrola funkcji oparcia na nogi (blokady, obciążenie, deformacja, zużycie w wyniku obciążenia, dźwignia sterowania).
- Kontrola wzrokowa i kontrola funkcjonowania sprężyn gazowych (wraz z dźwignią sterowania).
- Kompletność dostawy.
- Czy została dołączona instrukcja obsługi?

Konserwacja powinna zostać potwierdzona w planie serwisowym tylko wówczas, jeśli przeprowadzone zostały powyższe kontrole. Jeśli sprzedawca nie przeprowadza konserwacji mimo prośby klienta, należy skontaktować się z producentem. Chętnie wskażemy autoryzowanego sprzedawcę w pobliżu Twojego miejsca zamieszkania.

PIELĘGNACJA

Aby zapewnić dobry stan wózka transportowego, należy regularnie poddawać go czynnościom pielęgnacyjnym. Należy przy tym postępować zgodnie z poniższymi wskazówkami.



Stosowanie myjek parowych i ciśnieniowych jest zabronione.

• POKRYCIA

Pokrycia czyść ściereczką zwilżoną ciepłą wodą. W przypadku mocnych zabrudzeń można wyczyścić pokrycie, stosując łagodny środek do prania, dostępny w handlu. Plamy usuń gąbką lub miękką szczotką. Zwróć uwagę, by do czyszczenia nie wykorzystywać ostrych szczotek ani innych ostrych przedmiotów.



Nie stosuj agresywnych środków czyszczących, np. rozpuszczalników ani twardych szczotek.



Firma nie ponosi odpowiedzialności za szkody wynikłe ze stosowania nieodpowiednich środków czyszczących.



Unikaj przemoczenia pokryw.

• CZĘŚCI Z TWORZYWA SZTUCZNEGO

Części wykonane z tworzywa sztucznego czyść odpowiednimi środkami czyszczącymi dostępnymi w handlu. Przestrzegaj specjalnych informacji dotyczących produktu.

• POWLEKANIE

Pokrycie powierzchni środkiem dobrej jakości zapewnia optymalną ochronę przed korozją. Jeśli powłoka jest uszkodzona, np. zarysowana itp., skorzystaj z dostępnego w handlu lakieru w sztyfcie. Okresowe smarowanie ruchomych części zapewnia długi okres użytkowania wózka.

Aby zagwarantować dobry stan wózka przez długi czas, zaleca się poddawanie go przeglądowi przez sprzedawcę co dwa lata. W rozdziale „Plan serwisowy” można potwierdzić wykonanie przeglądów.



Producent nie ponosi odpowiedzialności za szkody/obrażenia ciała wynikające z nieodpowiedniej konserwacji lub jej braku.

DEZYNFEKCJA

Dezynfekcję powinien przeprowadzać wyłącznie higienista lub osoba przez niego przeszkolona. Wszystkie części wózka można dezynfekować poprzez szorowanie. Zasadniczo wszystkie powierzchnie systemu lub produktu powinny być dezynfekowane przed przekazaniem ich nowemu użytkownikowi lub w przypadku stwierdzenia infekcji u użytkownika, przy czym należy przestrzegać przepisów federalnej ustawy o zagrożeniu epidemiologicznym (BSeuchG).

⚠️ Noś odpowiednią odzież ochronną, ponieważ w przypadku kontaktu ze skórą środek dezynfekcyjny może powodować podrażnienia. Uwzględnij informacje o produkcie dotyczące danego roztworu.

⚠️ Osoby nieupoważnione stosują produkt na własne ryzyko.

⚠️ Producent wózka nie ponosi odpowiedzialności za szkody i obrażenia wynikające z dezynfekcji przeprowadzonej niefachowo.

Wszystkie czynności mające na celu dezynfekcję środków rehabilitacyjnych, ich elementów lub akcesoriów należy odnotować w książce dezynfekcji, która powinna zawierać przynajmniej poniższe informacje i być dołączona do dokumentacji produktu.

Tabela 2. Wzór książki dezynfekcji

| Dzień dezynfekcji | Przyczyna | Specyfikacja | Środek i stężenie | Podpis |
|-------------------|-----------|--------------|-------------------|--------|
| | | | | |

Skróty wpisów w kolumnie 2 (Przyczyna):

V = podejrzenie infekcji IF = infekcja W = ponowne zastosowanie I = przegląd

Do dezynfekcji zaleca się stosowanie następujących środków (zgodnie z listą RKI):

| Substancja aktywna | Nazwa produktu | Dezynfekcja w praniu | | Dezynfekcja powierzchni (dezynfekcja przez szorowanie/ mycie) | | Dezynfekcja wydzielin 1 część płwocin lub stolca + 2 części rozcieńczonego roztworu lub 1 część moczu + 1 część rozcieńczonego roztworu | | | | | | Obszar skuteczności | Producent lub dostawca |
|--|----------------------------------|----------------------|-------|---|-------|--|-------|--------|-------|-------|-------|---------------------|------------------------|
| | | Rozcieńczony roztwór | | Rozcieńczony roztwór | | Płwocina | | Stolec | | Mocz | | | |
| | | % | godz. | % | godz. | % | godz. | % | godz. | % | godz. | | |
| | | godz. | godz. | godz. | godz. | godz. | godz. | godz. | godz. | godz. | godz. | | |
| Fenol lub pochodne fenolu | Amocid | 1 | 12 | 5 | 6 | 5 | 4 | 5 | 6 | 5 | 2 | A | Lysoform |
| | Gevisol | 0,5 | 12 | 5 | 4 | 5 | 4 | 5 | 6 | 5 | 2 | A | Schülke & Mayr |
| | Helipur | | | 6 | 4 | 6 | 4 | 6 | 6 | 6 | 2 | A | B. Braun |
| | m-tolilowy roztwór mydła (DAB 6) | 1 | 12 | 5 | 4 | | | | | | | A | |
| | Fenol | 1 | 12 | 3 | 2 | | | | | | | A | |
| Chlor, organiczne lub nieorganiczne substancje zawierające aktywny chlor | Chloramina T DAB 9 | 1,5 | 12 | 2,5 | 2 | 5 | 4 | | | | | A'B | |
| | Clorina | 1,5 | 12 | 2,5 | 2 | 5 | 4 | | | | | A'B | Lysoform |
| | Trichlorol | 2 | 12 | 3 | 2 | 6 | 4 | | | | | A'B | Lysoform |
| Mieszanki | Apesin AP100 ² | | | 4 | 4 | | | | | | | AB | Tana PROFESSIONAL |
| | Dismozon pur ² | | | 4 | 1 | | | | | | | AB | Bode Chemie |
| | Perform ² | | | 3 | 4 | | | | | | | AB | Schülke & Mayr |
| | Wofesteril ² | | | 2 | 4 | | | | | | | AB | Kesla Pharma |

| Substancja aktywna | Nazwa produktu | Dezynfekcja w praniu | | Dezynfekcja powierzchni (dezynfekcja przez szorowanie/ mycie) | | Dezynfekcja wydzielin 1 część płwocin lub stolca + 2 części rozcieńczonego roztworu lub 1 część moczu + 1 część rozcieńczonego roztworu | | | | | | Obszar skuteczności | Producent lub dostawca |
|--|--|----------------------|---------------------|---|---------------------|--|---------------------|----------------------|---------------------|----------------------|---------------------|---------------------|------------------------|
| | | | | | | Płwocina | | Stolec | | Mocz | | | |
| | | Rozcieńczony roztwór | Czas do zadziałania | Rozcieńczony roztwór | Czas do zadziałania | Rozcieńczony roztwór | Czas do zadziałania | Rozcieńczony roztwór | Czas do zadziałania | Rozcieńczony roztwór | Czas do zadziałania | | |
| | | % | godz. | % | godz. | % | godz. | % | godz. | % | godz. | | |
| Formaldehid i/lub inne aldehydy lub pochodne | Aldasan 2000 | | | 4 | 4 | | | | | | | AB | Lysoform |
| | Antifect FD 10 | | | 3 | 4 | | | | | | | AB | Schülke & Mayr |
| | Antiseptica surface disinfection 7 | | | 3 | 6 | | | | | | | AB | Antiseptica |
| | Apesin AP30 | | | 5 | 4 | | | | | | | A | Tana PROFESSIONAL |
| | Bacillocid special | | | 6 | 4 | | | | | | | AB | Bode Chemie |
| | Buraton 10F | | | 3 | 4 | | | | | | | AB | Schülke & Mayr |
| | Desomed A 2000 | | | 3 | 6 | | | | | | | AB | Desomed |
| | Hospital disinfectant cleaner | | | 8 | 6 | | | | | | | AB | Dreiturm |
| | Desomed Perfekt | | | 7 | 4 | | | | | | | AB* | Desomed |
| | Roztwór formaldehydu (DAB 10), (formalina) | 1,5 | 12 | 3 | 4 | | | | | | | AB | |
| | Incidin Perfekt | 1 | 12 | 3 | 4 | | | | | | | AB | Ecolab |
| | Incidin Plus | | | 8 | 6 | | | | | | | A | Ecolab |
| | Kohrsolin | 2 | 12 | 3 | 4 | | | | | | | AB | Bode Chemie |
| | Lysoform | 4 | 12 | 5 | 6 | | | | | | | AB | Lysoform |
| | Lysoformin | 3 | 12 | 5 | 6 | | | | | | | AB | Lysoform |
| | Lysoformin 2000 | | | 4 | 6 | | | | | | | AB | Lysoform |
| | Melsept | 2 | 12 | 4 | 6 | | | | | | | AB | B. Braun |
| | Melsitt | 4 | 12 | 10 | 4 | | | | | | | AB | B. Braun |
| | Minutil | 2 | 12 | 6 | 4 | | | | | | | AB | Ecolab |
| | Multidor | | | 3 | 6 | | | | | | | AB | Ecolab |
| | Nüscosept | | | 5 | 4 | | | | | | | AB | Dr. Nüsken Chemie |
| | Optisept | | | 7 | 4 | | | | | | | AB* | Dr. Schumacher |
| | Pursept-FD | | | 7 | 4 | | | | | | | AB* | Merz |
| | Ultrasol F | 3 | 12 | 5 | 4 | | | | | | | AB | Fresenius Kabi |
| | Melsitt | 4 | 12 | 10 | 4 | | | | | | | AB | B. Braun |
| | Minutil | 2 | 12 | 6 | 4 | | | | | | | AB | Ecolab |
| | Multidor | | | 3 | 6 | | | | | | | AB | Ecolab |
| Nüscosept | | | 5 | 4 | | | | | | | AB | Dr. Nüsken Chemie | |
| Optisept | | | 7 | 4 | | | | | | | AB* | Dr. Schumacher | |
| Pursept-FD | | | 7 | 4 | | | | | | | AB* | Merz | |
| Ultrasol F | 3 | 12 | 5 | 4 | | | | | | | AB | Fresenius Kabi | |
| Surfaktanty amfoteryczne (amfotenydy) | Tensodur 103 | 2 | 12 | | | | | | | | | A | MFH Marienfelde |
| Lye | Mleko wapienne ³ | | | | | | | 20 | 6 | | | A ³ B | |

1 Nieskuteczny przeciwko prątkom w przypadku dezynfekcji serwisowej, szczególnie w obecności krwi.
 2 Nie nadaje się do dezynfekcji powierzchni zabrudzonych krwią lub powierzchni porowatych (np. surowego drewna).
 3 Bezużyteczny w przypadku gruźlicy; przygotowanie mleka wapiennego: 1 część rozpuszczonego wapna (wodorotlenek wapniowy) + 3 części wody.
 * Sprawdzona skuteczność przeciwko wirusom zgodnie z metodami kontroli RKI (Federal Health Reporting 38 (1995) 242).
 A: Właściwy do zabijania bakterii roślinnych, w tym prątków, a także grzybów, wraz z zarodnikami grzybów.
 B: Odpowiedni do unieszkodliwiania wirusów.

Aktualny wykaz środków dezynfekcyjnych ujętych na liście RKI można otrzymać, kontaktując się z Instytutem Roberta Kocha (RKI) (strona internetowa: www.rki.de).

W przypadku pytań dotyczących dezynfekcji skontaktuj się ze sprzedawcą, który chętnie udzieli fachowej porady.

PRZECHOWYWANIE

- Przechowuj wózek wyłącznie w suchych pomieszczeniach (od + 5°C do + 45°C).
- Względna wilgotność powietrza: 30–70%.
- Ciśnienie powietrza: 700–1060 hPa.
- Dopilnuj, aby zabezpieczyć wózek przed korozją (np. na skutek działania słonej wody, morskiego powietrza, piasku, kurzu), stosując odpowiednie przykrycie lub opakowanie.
- Wszystkie zdemontowane części przechowuj w jednym miejscu (w razie konieczności odpowiednio je oznacz), aby przy montażu nie pomylić ich z innymi elementami.
- Wszystkie części konstrukcyjne nie powinny być w żaden sposób obciążone podczas przechowywania.

UTYLIZACJA

W celu utylizacji wózka transportowego proszę skontaktować się z lokalnymi firmami recyklingowymi lub zwrócić produkt (po uprzednim przygotowaniu zgodnie z zasadami higieny) do sprzedawcy mającego możliwość odesłania wózka do producenta, który przeprowadzi właściwą utylizację z podziałem na grupy materiałów.

Opakowanie można oddać do punktu recyklingowego lub zwrócić sprzedawcy.

Ewentualne pytania należy kierować do sprzedawcy.

GWARANCJA

Wyciąg z ogólnych warunków handlowych:

(...)

5. Warunki gwarancji mogą się różnić w zależności od kraju. Poproś wykwalifikowanego sprzedawcę o informacje o okresie trwania gwarancji.

(...)

Roszczenia gwarancyjne nie są uwzględniane w przypadku:

- nieznacznych odchyłeń od uzgodnionej jakości,
- nieznacznego ograniczenia użyteczności,
- normalnego zużycia,
- błędów wynikających z nieprawidłowego montażu lub zaniechania prac konserwacyjnych,
- błędów wynikających z nieprawidłowego użytkowania,
- błędów wynikających z nieprawidłowej obsługi u klienta lub jego partnerów umowy lub w warsztatach,
- szkód powstałych po przeniesieniu odpowiedzialności na skutek nieprawidłowej lub niedbałej obsługi, nadmiernej eksploatacji, nieodpowiednich środków produkcji, nieprawidłowego montażu lub na skutek czynników zewnętrznych nieprzewidzianych w umowie.

(...)

ZGODNOŚĆ Z NORMAMI

Wózek transportowy ALESIA spełnia wymagania dyrektywy europejskiej:

- 93/42/EWG (dyrektywa dotycząca produktów medycznych)

oraz norm produktowych:

- (DIN) EN 12182: 2012 (jeśli ma zastosowanie)



PLAN KONSERWACJI

| Data | Konserwacja | Uwagi | Podpis |
|----------|----------------------------|-------|--------|
| 1/1/2015 | Smarowanie i ogólny serwis | brak | |
| | | | |
| | | | |
| | | | |
| | | | |
| | | | |
| | | | |
| | | | |
| | | | |
| | | | |
| | | | |
| | | | |
| | | | |
| | | | |
| | | | |
| | | | |
| | | | |

RAPORT Z DEZYNFEKCJI

| Data przeprowadzenia dezynfekcji | Powód | Specyfikacja | Substancja i stężenie | Podpis |
|----------------------------------|-------|--------------|-----------------------|--------|
| | | | | |
| | | | | |
| | | | | |
| | | | | |
| | | | | |
| | | | | |
| | | | | |
| | | | | |
| | | | | |
| | | | | |
| | | | | |
| | | | | |
| | | | | |
| | | | | |
| | | | | |
| | | | | |

Skróty stosowane w kolumnie 2 (powód):

V = Podejrzenie zakażenia

IF = Przypadek zakażenia

W = Powtórzenie

I = Kontrola



Service registration form

This product (name):

was inspected (I), serviced (S), repaired (R) or disinfected (D):

| | | |
|---|---|---|
| By (stamp): Kind of work: I / S / R / D Date: | By (stamp): Kind of work: I / S / R / D Date: | By (stamp): Kind of work: I / S / R / D Date: |
| By (stamp): Kind of work: I / S / R / D Date: | By (stamp): Kind of work: I / S / R / D Date: | By (stamp): Kind of work: I / S / R / D Date: |
| By (stamp): Kind of work: I / S / R / D Date: | By (stamp): Kind of work: I / S / R / D Date: | By (stamp): Kind of work: I / S / R / D Date: |
| By (stamp): Kind of work: I / S / R / D Date: | By (stamp): Kind of work: I / S / R / D Date: | By (stamp): Kind of work: I / S / R / D Date: |
| By (stamp): Kind of work: I / S / R / D Date: | By (stamp): Kind of work: I / S / R / D Date: | By (stamp): Kind of work: I / S / R / D Date: |



Vermeiren GROUP NV
Vermeirenplein 1 / 15
2920 Kalmthout
BE

website: www.vermeiren.com